





# Table des matières

CLIVET

---

POMPES À CHALEUR

---

PRODUITS ACCESSOIRES POUR POMPES À CHALEUR

---

VENTILO-CONVECTEURS

---

POMPES À CHALEUR POUR ECS (eau chaude sanitaire)

---

VENTILATION MÉCANIQUE CONTRÔLÉE AVEC RÉCUPÉRATION

---

SOLUTIONS POUR LA GESTION DU CONFORT ET DE L'ÉNERGIE

---

TARIF

---

Ce guide, imprimé chaque année, rassemble et organise l'ensemble des produits Clivet pour permettre aux utilisateurs d'orienter leurs choix et leurs préférences.

Des informations plus détaillées et systématiquement mises à jour sont disponibles dans la rubrique « PRODUITS » du site [www.clivet.com](http://www.clivet.com), ainsi que sur les applications Clivet, disponibles gratuitement en téléchargement sur l'App Store et Google Play

# Clivet

53 500 m<sup>2</sup>

usines entre Feltre (Belluno) et Vérone  
(Production UTA)

8

Filiales : Grande-Bretagne, Allemagne, Inde, Russie, Émirats arabes unis, Chine, Balkans et France

1000+

Collaborateurs en Italie et à l'étranger

2023

Premier rapport de durabilité

# Ventes

100+

Pays vers lesquels Clivet exporte

700+

Des professionnels dans le monde entier

- Réseau commercial
- Distributeurs et revendeurs
- Installateurs
- Centres de service

# Midea

2016

Alliance stratégique conclue avec le groupe Midea

2024

Groupe Midea  
CA 53,12 milliards € Midea  
277 Fortune Global 500

# MBT Climate

2025

Naissance de MBT Climate, l'organisme cadre en Europe de Midea Building Technologies (MBT)



Notre entreprise est animée  
d'une seule conviction :  
un monde confortable  
est un monde libre.

Nous créons des espaces où vous pouvez  
vous  
épanouir, chez vous, au travail, partout.

Nos solutions CVC offrent un confort  
parfait, si naturel qu'il en devient  
imperceptible. Vous pouvez ainsi vous  
concentrer, créer et simplement être.

Car lorsque vous êtes à l'aise, vous êtes  
libre.  
Et c'est tout ce qui compte.



### Notre objectif

Le confort pour les personnes, en harmonie avec la planète.



### Notre mission

Intégrer le confort nature dans la vie grâce à l'innovation.

---

Comment nos solutions font-elles pour offrir un confort naturel ?

Conçues pour la pureté et un impact minimal, elles respectent l'environnement.

---

Elles sauront s'adapter à tous les environnements et s'intègrent facilement à tous les cadres.

---

Bénéficiant d'une conception simple, elles allient un confort intuitif à une grande facilité d'utilisation.

---

Elles sont conçues dans l'optique d'une efficacité maximale, pour optimiser les performances tout en réduisant la consommation.

---

Les valeurs qui nous guident

Nous privilégions avant tout le respect de la vie.

Nous écoutons, collaborons et concevons des solutions réfléchies qui génèrent de la valeur et répondent aux besoins des personnes dans l'ensemble de notre écosystème.

Nous honorons nos racines et montrons l'exemple.

Nous considérons nos origines et nos valeurs locales comme des atouts uniques que nous défendons toujours.

Animés par l'ambition, ancrés dans l'intégrité.

Une forte ambition en matière d'innovation et de croissance nous anime sans compromettre nos valeurs.

Rechercher l'efficacité pour offrir la simplicité.

Nous pensons que l'efficacité est essentielle pour rendre la vie plus facile et plus durable.

Nouveaux produits

CLIVET



FULLNESS



SINERGY2



AQUA F 100 L



AQUA F 190 - 300 L



EDGE PRO

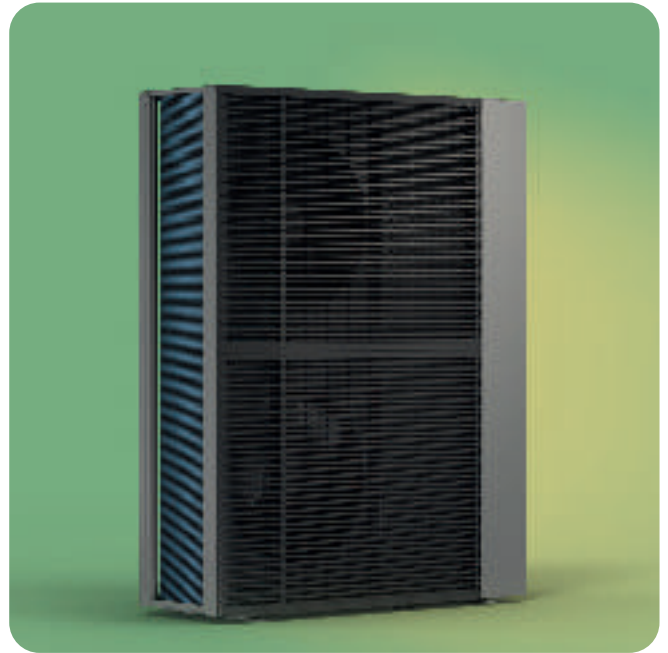

EDGE PRO L



LARICE MP

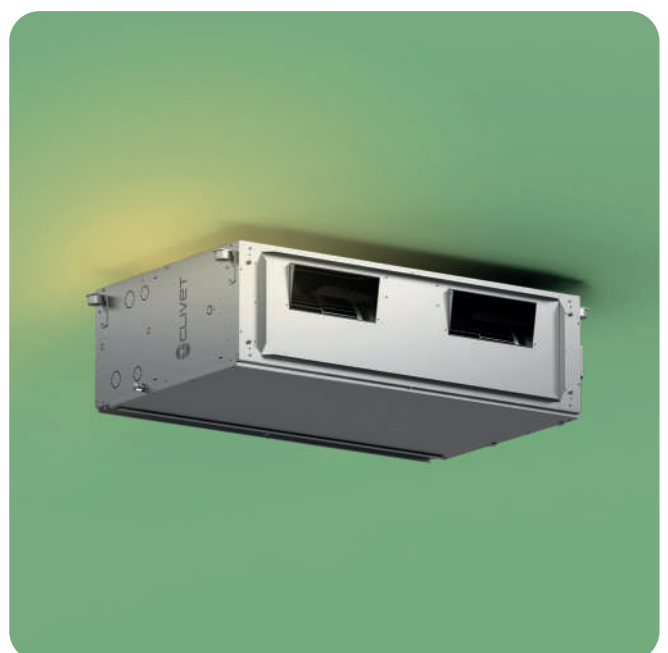

LARICE HP

## Technologies pour une proposition complète

Chauffage, refroidissement, renouvellement de l'air et production d'eau chaude sanitaire

### APPLIED



### Hydraulique

### HOME

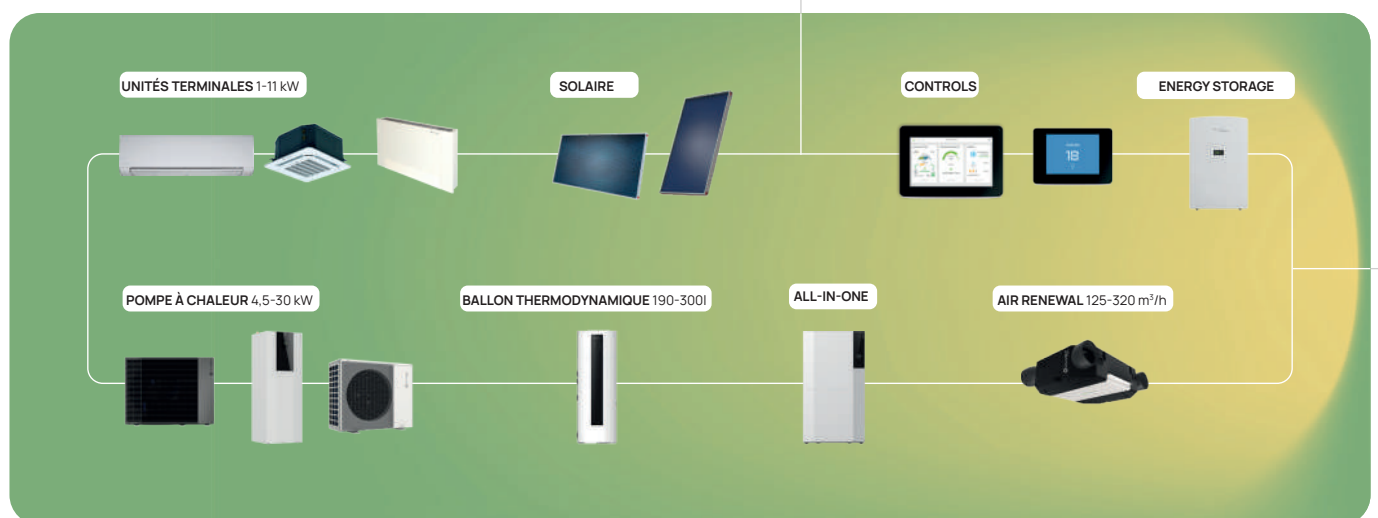

## RENOUVELLEMENT D'AIR

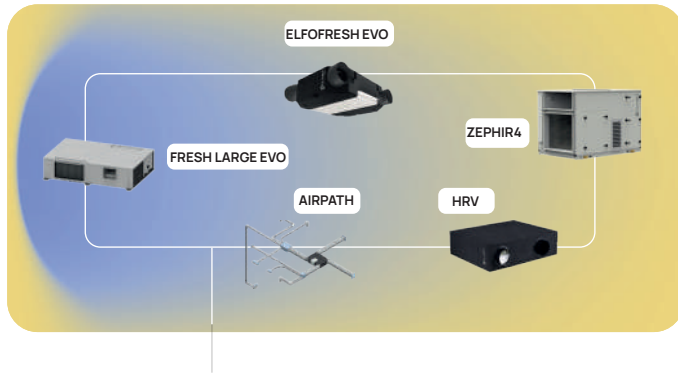

## SOLUTION DIGITALE



## VRF



## Détente directe

## SPLIT

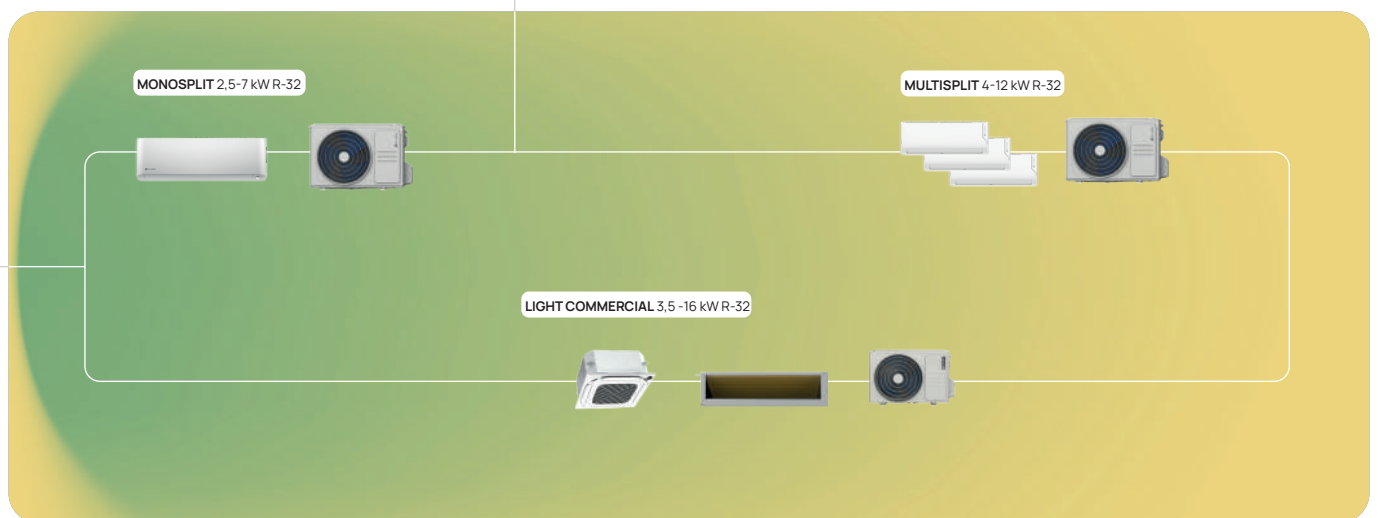

Disponible uniquement dans certains pays : vérifiez avec notre équipe commerciale si les systèmes Clivet à détente directe VRF et SPLIT sont disponibles dans votre pays.



Les produits Clivet sont conformes aux Directives de produit applicables comme requis dans tous les pays de la Communauté Européenne, pour garantir un standard de sécurité adéquat.



Clivet, dont l'objectif est la satisfaction de ses clients, a certifié ses Systèmes de Management Intégrés Qualité, Sécurité, Environnement conformément aux normes internationales ISO 9001, ISO 14001 et ISO 45001.



Clivet s'engage dans la promotion des bâtiments éco-durables et a adhéré en tant que membre ordinaire le GBC Italia. Cette organisation collabore avec USGBC, organisation à but non lucratif Américaine qui favorise dans le monde entier la certification indépendante LEED®.

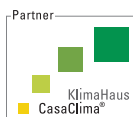

En 2015, Clivet a rejoint CasaClima, un réseau d'entreprises qui se distingue par leur haute compétence technique et par l'attention constante portée à une gestion durable des logements. Le cas échéant.

## 1.5 Certifications



KEYMARK est une marque reconnue dans de nombreux pays européens pour ses incitations à l'installation de pompes à chaleur pour le chauffage des locaux et la production d'eau chaude sanitaire. Les pays qui reconnaissent la marque et les produits certifiés sont disponibles sur <https://keymark.eu/en/products/heatpumps/heat-pumps> Le cas échéant.



Clivet participe aux programmes de Certification EUROVENT « Refroidisseurs de liquide et pompes à chaleur hydroniques », « Rooftop », « Centrales de traitement de l'air », « Ventilateur-convecteur » et « VRF ». Les produits concernés sont répertoriés dans le guide EUROVENT des produits certifiés et sur le site [www.eurovent-certification.com/it](http://www.eurovent-certification.com/it). Les programmes s'appliquent jusqu'aux limites déterminées par le champ d'application de chaque programme. Le cas échéant.



La vaste gamme de produits et de systèmes complets Clivet répond aux exigences strictes des directives ErP (Energy related Products) 2009/125/CE (Eco-design) et 2010/30/UE (étiquetage des produits consommant de l'énergie), dont le but est de réduire la consommation énergétique des produits pour le chauffage, le refroidissement, la ventilation et la production d'eau chaude sanitaire, en dirigeant l'utilisateur vers des choix écoénergétiques.

Les directives 2009/125/CE et le règlement 2017/1369/UE comprennent les règlements suivants : (EU) 206/2012, (EU) 626/2011; (EU) 811/2013, (EU) 812/2013, (EU) 813/2013, (EU) 814/2013; (EU) 1253/2014, (EU) 1254/2014; (EU) 2016/2281.



Clivet est impliquée dans le projet italien OLTRE IL GREEN visant à promouvoir la durabilité et l'économie circulaire avec les autres membres de SAFE, le système de consortium pour l'économie circulaire qui œuvre à sensibiliser l'opinion publique en matière de questions environnementales, de gestion et de valorisation des déchets, d'éducation et de formation sur la protection de l'environnement, la recherche sur la sauvegarde environnementale.





# Home

### Bâtiments neufs

#### Bâtiment et installation comme un seul système en harmonie

Des solutions conçues pour s'intégrer complètement dans la configuration de chaque maison, en suivant leurs besoins spécifiques qui peuvent dépendre du climat, du besoin de ventilation mécanique ou de déshumidification, de l'isolation structurelle, de la présence de sources renouvelables et bien plus encore.

Ces systèmes sont complets et hautement personnalisables: ils sont conçus, déjà en phase de conception, pour satisfaire non seulement la production de chauffage, de refroidissement et d'eau chaude sanitaire, mais également de ventilation, de renouvellement de l'air et de récupération de chaleur. Ils sont également optimisés pour un rendement maximal et un fonctionnement silencieux, mais aussi pour la consommation la plus faible possible.

- SPHERA EVO 2.0
- SPHERA EVO 2.0 Invisible
- Edge EVO 2.0
- EDGE F
- EDGE PRO
- EDGE PRO L
- Hydro-Split Version TOWER / INVISIBLE
- ELFO<sup>OSun3</sup>
- ELFOFresh EVO
- AQUA F
- FULLNESS

### Rénovations

#### Façonnez vos idées et créez le confort

Des solutions conçues pour valoriser les installations domestiques existantes en intervenant également sur le système de distribution et de contrôle, qui requièrent des travaux tels que pour la rénovation de l'installation de distribution, pour la mise en place d'un système de gestion intelligent ou pour la réalisation d'un manteau thermique. Les aides rendent ces interventions extrêmement pratiques, même avec de faibles investissements.

Ces systèmes sont à la pointe de la technologie et augmentent considérablement le confort : ils sont conçus pendant la phase de rénovation pour remplacer l'installation de chauffage et de production d'eau chaude sanitaire, mais aussi pour ajouter le refroidissement, des sources d'énergie renouvelables (p. ex. panneaux solaires) ou systèmes de gestion intelligents tels que CONTROL4 NRG.

- SPHERA EVO 2.0
- SPHERA EVO 2.0 Box
- SPHERA EVO 2.0 EASYHybrid Tower
- Edge EVO 2.0
- EDGE F
- EDGE PRO
- EDGE PRO L
- Hydro-Split Version TOWER / BOX
- Edge EVO 2.0 Versione Hybrid
- ELFOSUN<sup>3</sup>
- ELFOFresh EVO

### Remplacements

---

#### Obtenez le maximum avec le moindre effort

Des solutions conçues pour mettre à jour d'anciens générateurs sans modifier l'installation, en utilisant des produits de pointe mais qui requièrent des espaces d'encombrement similaires et ne nécessitent pas de gros travaux de maçonnerie. Des aides et des délais d'intervention très courts rendent ce choix beaucoup plus facile.

Ces systèmes sont extrêmement polyvalents et sont capables de s'adapter à ce qui existe déjà: ils remplacent simplement le générateur qui produit le chauffage et l'eau chaude sanitaire, améliorant ainsi le confort et le rendement, mais sans trop de soucis.

- SPHERA EVO 2.0 Box
- SPHERA EVO 2.0 EASYHybrid Box
- SPHERA EVO 2.0 EASYHybrid Tower
- SPHERA EVO 2.0 Box Hybrid
- Edge EVO 2.0
- EDGE F
- EDGE PRO
- EDGE PRO L
- Hydro-Split Version TOWER / INVISIBLE / BOX
- AQUA F

# 1

## Tout-en-un

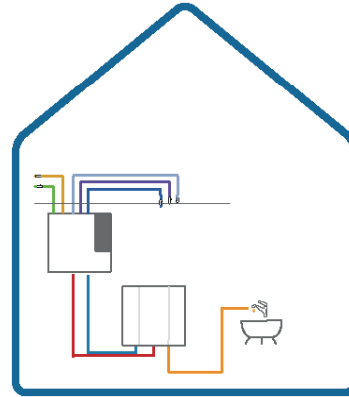

Ce système polyvalent comprend deux modules intérieurs : une pompe à chaleur air-air et un ballon de stockage pour l'eau chaude sanitaire. Leur structure permet une installation personnalisée, superposée ou côte à côte, afin de s'adapter facilement à tout type d'environnement. Un avantage majeur réside dans l'installation : la liaison entre les deux modules est purement hydraulique, l'attestation de capacité F-Gas n'est donc pas nécessaire pour la mise en service.

# 2

## Bi-bloc

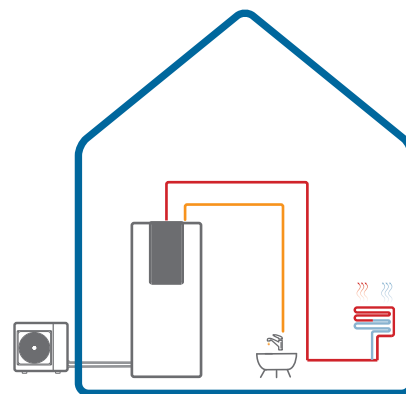

Le système se compose d'une unité extérieure et d'une unité intérieure, reliées entre elles via des raccords hydrauliques dans lesquels circule le réfrigérant. Ce type de solution est extrêmement flexible et garantit de nombreuses possibilités d'installation.

L'installation nécessite une licence F-GAS et convient parfaitement aux professionnels habitués à travailler avec des installations exigeant ce type de technologie.

# 3

## Monobloc

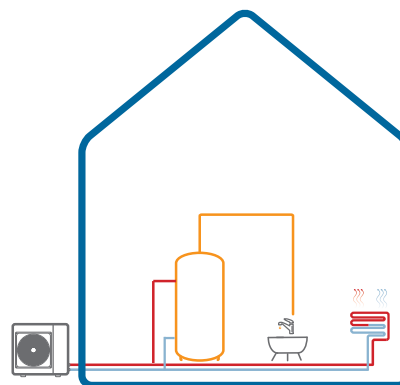

Le système est composé d'une unité extérieure qui dessert directement l'installation par des tuyaux dans lesquels circule de l'eau. Ce type de solution est prêt à l'emploi et très facile à installer.

L'installation ne nécessite pas de licence F-GAS et est parfaite pour les interventions non invasives dans les bâtiments.

# 4

## Hydro-split

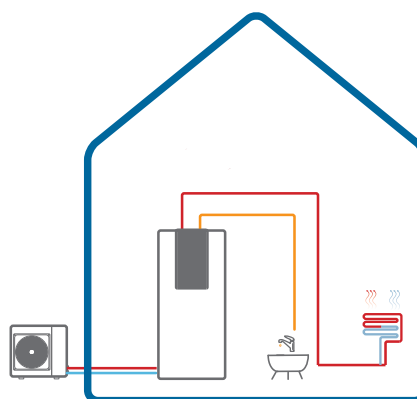









Le système se compose d'une unité extérieure et d'une unité intérieure, reliées entre elles via des raccords hydrauliques dans lesquels circule l'eau. Ce type de solution est complet et très facile à installer, tout en étant très polyvalent.

L'installation ne nécessite pas de licence F-GAS et constitue un excellent compromis entre les systèmes prêts à l'emploi et les installations plus élaborées.

## Pompes à chaleur



### Réfrigérant-split

	SPHERA EVO 2.0		4 ÷ 16 kW
	SPHERA EVO 2.0 BOX		4 ÷ 16 kW
	SPHERA EVO 2.0 INVISIBLE	 Chaudière intégrée (en option)	4 ÷ 10 kW 24 kW (chaudière)
	SPHERA EVO 2.0 EASYHybrid BOX	 Ajout chaudière	4 ÷ 16 kW 24 ÷ 34 kW (chaudière)
	SPHERA EVO 2.0 EASYHybrid TOWER	 Ajout chaudière	4 ÷ 16 kW 24 ÷ 34 kW (chaudière)



### Monobloc

	EDGE PRO		4 ÷ 16 kW
	EDGE PRO L		25 ÷ 30 kW
	EDGE F		4 ÷ 15 kW
	EDGE EVO 2.0 - EXC		4 ÷ 30 kW



### HYDROSplit

	Version TOWER <sup>Nouveauté</sup>	 (en option)	4 ÷ 16 kW
	Version BOX <sup>Nouveauté</sup>	 (en option)	4 ÷ 16 kW
	Version INVISIBLE <sup>Nouveauté</sup>	 (en option)  Chaudière intégrée (en option)	4 ÷ 10 kW 24 ÷ 34 kW (chaudière)
	Version MINI <sup>Nouveauté</sup>	 (en option)	4 ÷ 16 kW

### TOUT-EN-UN

	FULLNESS		5 kW
---	----------	--	------

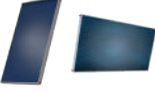
## Accessoires pour pompes à chaleur

	Chauffe-eaux pour eau chaude sanitaire	200 ÷ 1.000 l
	ELFOSUN3 - solaire thermique	2 ÷ 2,5 m <sup>2</sup>
	Gas Boiler FE	24 ÷ 34 kW
	Gas Boiler UC	34 - 200 kW





## Ventilo-convecteurs



	MOOD	 DC Motor	2,7 ÷ 4,9 kW
	ELFOROOM <sup>2</sup>	 DC Motor	0,9 ÷ 3,7 kW
	AURA	 AC Motor	1,5 - 8,3 kW
	ELFOSPACE BOX3	 DC Motor	3,0 ÷ 11,2 kW
	LARICE		

## Pompes à chaleur pour eau chaude sanitaire



	AQUA F 100 L	 R-290	100
	AQUA F 190-300 L	 R-290	190-300

## Ventilation Mécanique Contrôlée avec récupération



ELFOFRESH EVO



Full Inverter DC

125 + 320 m<sup>3</sup>/h

## Solutions de gestion du confort



HID-TConnect<sup>2</sup>

-



CONTROL4 NRG

-



SINERGY2 - Ballon pour panneaux photovoltaïques

5 + 20 kWh



# TOUT-EN-UN



## 2.1 Pompes à chaleur



FULLNESS

# FULLNESS

Pompe à chaleur air/air monobloc réversible à double conduit pour le chauffage, le refroidissement, le renouvellement de l'air et la production d'eau chaude sanitaire.

POMPES À CHALEUR



## Confort



Chaud  
Froid



ECS



Silencieux



Free Cooling /  
Chauffage

## Économies d'énergie

## Facilité



Réservoir d'ECS  
intégré

## Gestion et connectivité



Port Modbus



Contrôle via  
l'application



Gestion  
CONTROL4 NRG



Surveillance  
Clivet Eye

## Santé



Filtre à haute  
densité



Renouvellement  
d'air



Purification  
d'air

- ✓ Chauffage et refroidissement
- ✓ Renouvellement constant de l'air
- ✓ Filtration de l'air à haute efficacité
- ✓ Récupération de chaleur sur l'eau sanitaire
- ✓ Solution modulaire pour des installations simplifiées.

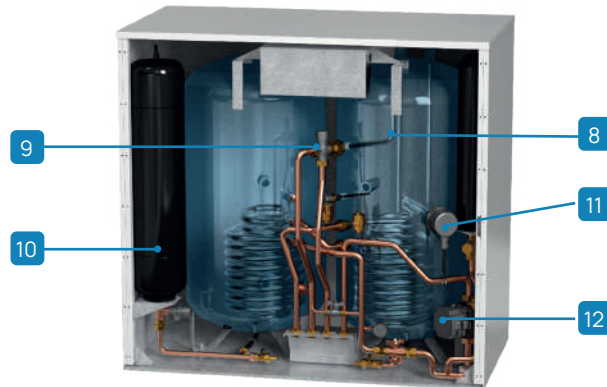
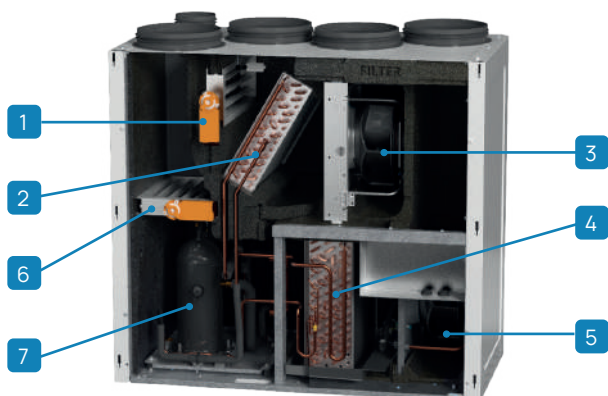

## La puissance qui s'adapte à votre logement

Chaque logement est unique. Avec une puissance de sortie supérieure à 5 kW, Fullness est la solution idéale aussi bien pour les logements modernes de 70 m<sup>2</sup> que pour les bâtiments à haute efficacité énergétique, comme des habitats passifs d'une surface jusqu'à 180 m<sup>2</sup>. Le système Fullness ne se résume pas à une simple pompe à chaleur. C'est le cœur invisible du logement moderne : encore plus efficace, plus sain et plus beau. Choisissez la simplicité, choisissez le bien-être absolu.

## Configurations

### VERSIONS :

PDCATA	Unité standard, pompe à chaleur air/air et renouvellement
PDCATAR	Unité pompe à chaleur air/air, renouvellement et échangeur pour chauffer l'eau chaude sanitaire

FIFD	Filtre électronique avec technologie iFD avec une efficacité de 90 % sur les particules PM1
CONTA5	Dispositif de surveillance de l'énergie libérée dans l'environnement et de l'énergie consommée

## Accessoires



MAS200X

Module de ballon d'eau chaude sanitaire 200 L pour une unité tout-en-un



VIRX

Robinets d'arrêt

KTCATX

Kit de tuyauterie pour raccordement d'eau technique avec unités superposées

- |                                     |                                    |
|-------------------------------------|------------------------------------|
| 1 Volet de recirculation            | 10 Vase d'expansion sanitaire 15 L |
| 2 Échangeur de chaleur d'admission  | 11 Résistance de secours pour ECS  |
| 3 Ventilateur d'admission           | 12 Pompe à ECS                     |
| 4 Échangeur de chaleur d'extraction |                                    |
| 5 Ventilateur d'extraction          |                                    |
| 6 Volet de renouvellement           |                                    |
| 7 Compresseur Inverter              |                                    |
| 8 Ballon d'ECS                      |                                    |
| 9 Vanne thermostatique anti-brûlure |                                    |

## Caractéristiques techniques

Tailles		3.1			
Ventilation	Débit d'air réglable en admission	Minimum / Maximum	m <sup>3</sup> /h	400 - 800	
	Débit d'air côté source	Minimum / Maximum	m <sup>3</sup> /h	600 - 1200	
	Hauteur de refoulement disponible	Teneur en eau	Pa	4,70 / 4,99	
	Débit d'air de renouvellement réglable	Minimum / Maximum	m <sup>3</sup> /h	3,10	
	Type de filtres	-	-	4,30 / 5,96	
	Classe de filtration	-	-	3,80	
Chauffage	Capacité de chauffage	Température ambiante 20 °C/50 % d'HR	Nominal	kW	5,21
	COP	Température extérieure 7 °C/6 °C WB	Nominal	-	3,13
	Capacité de chauffage	Température ambiante 20 °C/50 % d'HR	Nominal	kW	5,00
	COP	Température extérieure -5 °C/50 % d'HR	Nominal	-	2,34
Refroidissement	Capacité de refroid.	Température ambiante 26 °C/50 % d'HR	Nominal	kW	5,00
	EER	Température extérieure 35 °C/50 % d'HR	Nominal	-	2,46
ECS	Capacité nette du ballon de stockage		l	200	
	Eau mélangée à 40 °C (V40)  ap 1 ap		l	231	
	Temps de chauffage		h:min	02:36	
Puissance électrique pour dimensionnement du compteur (pompe à chaleur uniquement)			kW	3,08	
Puissance électrique pour dimensionnement du compteur (pompe à chaleur uniquement + module ECS, avec fonction Boost)			kW	5,08	
Rend. saisonnier Climat moyen	Chauffage Température de l'air 7 °C	Classe énergétique	-	A	
		Énergie absorbée par an	kWh	2227	
		Coefficient SCOP	-	2,90	
		nsh (efficacité saisonnière)	%	113	
	Refroidissement Température de l'air 35 °C	Classe énergétique	-	B	
		Énergie absorbée par an	kWh	1144	
		SEER	-	3,79	
		nsc (efficacité saisonnière)	%	148,5	
	ECS	Classe énergétique	-	B	
		Profil de prélèvement	-	XL	
Alimentation	Tension/Fréquence/Phases		V/Hz/n°	230/50/1	
Capacité du vase d'expansion sanitaire			l	15	
Puissance sonore	Silencieux / Maximum		dB(A)	50 / 55	
Pression sonore @1 m	Silencieux / Maximum		dB(A)	40 / 45	
<b>Plage de fonctionnement</b>					
Plage de fonctionnement (Air intérieur)	Chauffage	Minimum / Maximum	°C	15 / 30	
	Refroidissement	Minimum / Maximum	°C	16 / 35	
Plage de fonctionnement (Air neuf)	Chauffage	Minimum / Maximum	°C	-20 / 35	
	Refroidissement	Minimum / Maximum	°C	16 / 45	

Données selon EN 14511:2018 et supposant une pression statique utile de 50 Pa avec unités en recirculation totale.

## Dimensions et raccords

Tailles		3.1	
Dimensions pompe à chaleur	AxCxB	mm	1 078 x 1 100 x 599
Poids en service		kg	150
Dimensions module ECS	AxCxB	mm	1 029 x 1 100 x 600
Poids en service		kg	360
Charge de réfrigérant		type / GWP	R454C / 148
		kg	0,85
		CO <sub>2</sub> tons	0,13
Diamètres extérieurs	Admission d'air ambiant	mm	250
	Reprise d'air extérieur	mm	250
	Recirculation de l'air ambiant	mm	250
	Épulsion d'air repris	mm	250
	Extraction d'air vicié	mm	150
	Évacuation des condensats	mm	16
	Raccordements d'eau	inch	3/4"
Raccordements ECS	inch	3/4"	

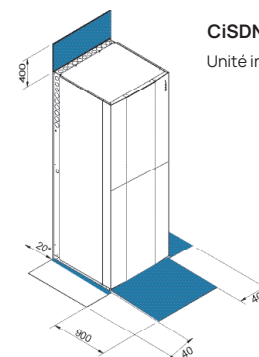

CiSDN-M EP 1 MR 3.1  
Unité intérieure (IDU)

Pour assurer le bon fonctionnement des unités, les distances de sécurité indiquées en bleu doivent être parfaitement respectées

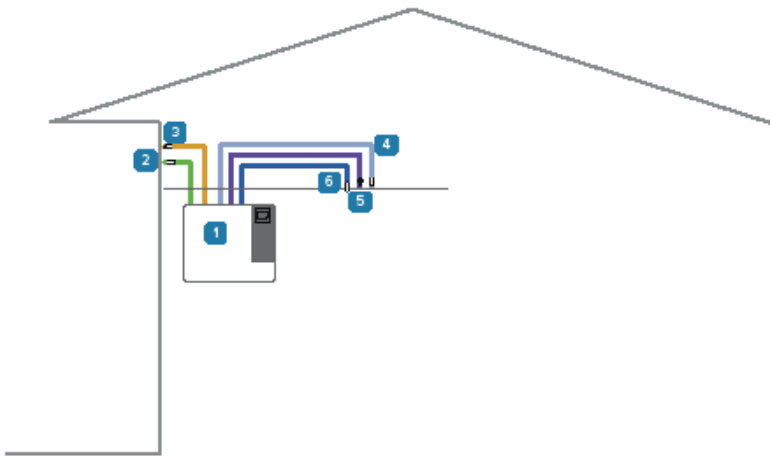

- 1 Module pompe à chaleur.
- 2 Prise d'air extérieur.
- 3 Expulsion d'air repris.
- 4 Diffusion d'air dans les pièces.
- 5 Extraction d'air salle de bain et cuisine.
- 6 Recirculation d'air neutre du couloir

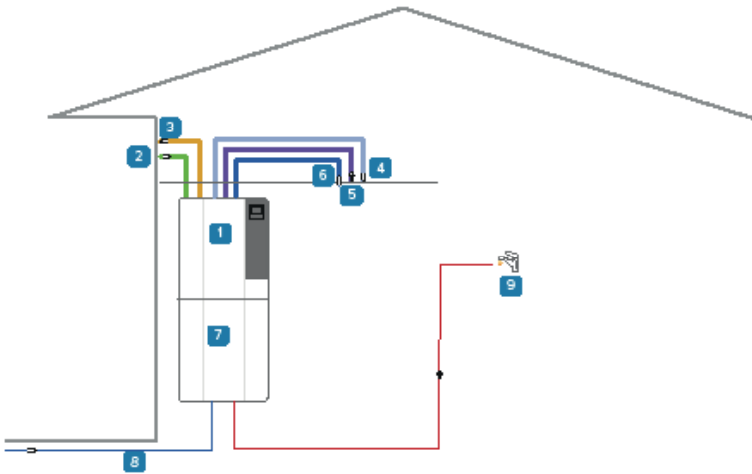

- 1 Module pompe à chaleur.
- 2 Prise d'air extérieur.
- 3 Expulsion d'air repris.
- 4 Diffusion d'air dans les pièces.
- 5 Extraction d'air salle de bain et cuisine.
- 6 Recirculation d'air neutre du couloir
- 7 Module ECS
- 8 Réseau d'eau potable
- 9 Distribution ECS dans les pièces.

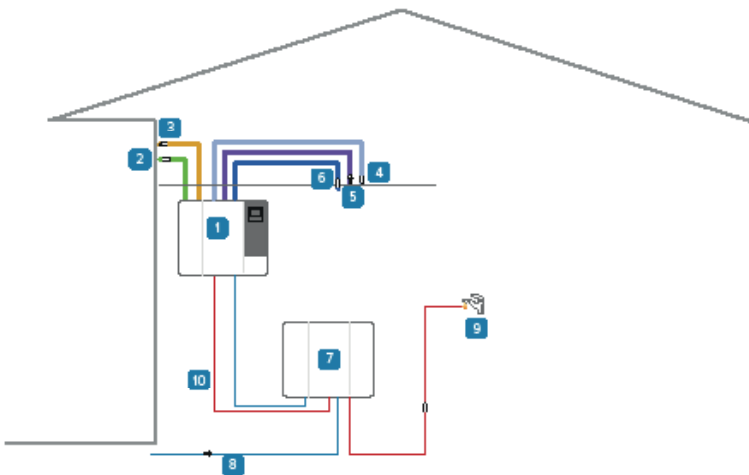

- 1 Module pompe à chaleur.
- 2 Prise d'air extérieur.
- 3 Expulsion d'air repris.
- 4 Diffusion d'air dans les pièces.
- 5 Extraction d'air salle de bain et cuisine.
- 6 Recirculation d'air neutre du couloir
- 7 Module ECS
- 8 Réseau d'eau potable
- 9 Distribution ECS dans les pièces.
- 10 Liaison hydraulique entre les deux modules.

# BI-BLOC



## 2.1 Pompes à chaleur



SPHERA EVO 2.0



SPHERA EVO 2.0 BOX



SPHERA EVO 2.0 INVISIBLE



SPHERA EVO 2.0 EASYHYBRID BOX



SPHERA EVO 2.0 EASYHYBRID TOWER

# SPHERA EVO 2.0

Pompe à chaleur Réfrigérant-split air/eau avec réservoir ECS pour le chauffage, le refroidissement et la production d'eau chaude sanitaire

Puissances de 4 à 16 kW



## Économies d'énergie



Intégration au collecteur solaire (réservoir ECS - en option)



Cascade



Smart Grid ready



€-Switch

## Confort



Chaud  
Froid



ECS



Silencieux

## Fiabilité



Résistance de secours (optional)



Produits Qualité CasaClima



025

## Santé



Énergie renouvelable (version Full electric)

## Gestion et connectivité



ON/OFF Input



Porte Modbus



Control via App



Gestion Control4 NRG



Interface utilisateur / thermostat



Surveillance Clivet Eye



Planification hebdomadaire



ECS instantanée (version Hybrid)



Simultanéité (version Hybrid)



Réservoir d'ECS intégré

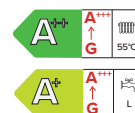

## Facilité

- ✓ Efficacité énergétique au plus haut niveau
- ✓ Conçue pour ne pas déranger, grâce à un fonctionnement très silencieux
- ✓ Indiquée pour toutes les exigences, grâce à la double version avec ballon d'ECS de 190 litres ou 250 litres
- ✓ Unité extérieure compacte et nécessitant peu d'espace d'installation
- ✓ Simultanéité de fonctionnement en installation et en ECS (version hybride)

- 1 Ventilateur inverter DC
- 2 Compresseur twin-rotary DC inverseur
- 3 Échangeur à ailettes air-gaz (traitement blue fin)
- 4 Échangeur à plaques gaz/eau
- 5 Pompe haut rendement DC inverseur
- 6 Vase d'expansion installation de 12 litres
- 7 Vanne à 3 voies
- 8 Filtre déboureur magnétique
- 9 Ballon de stockage ECS de 190 L / 250 L avec serpentin

- 10 Résistance de sécurité ECS de 2 kW
- 11 Ballon inertiel de 15 litres

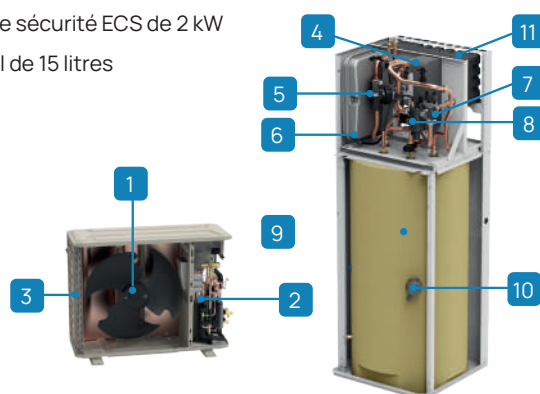

## Gardez le contrôle absolu

La LED de signalisation positionnée à l'avant de la machine, discrète et efficace, signale en temps réel l'état de fonctionnement de la machine.

Si la LED clignote en blanc, la machine est en veille ou fonctionne normalement, si la LED est orange avec un clignotement rapide, il y a une panne.



## Configurations

### STOCKAGE ECS:

ACS190 Chaudière ECS 190 litres

ACS250 Chaudière ECS 250 litres

Remarque : Il n'y a pas de configuration standard

### ALIMENTATION UNITÉ EXTÉRIEURE (tailles 6.1+8.1) :

220M Tension d'alimentation 230/1/50 (standard)

400TN Tension d'alimentation 400/3/50+N

### RÉSISTANCE ÉLECTRIQUE DE RÉSERVE (intégrée à l'unité) :

- Aucune résistance (standard)

EH024 Résistance électrique de secours 2/4 kW

EH6 Résistance électrique de secours 6 kW

EH9 Résistance électrique de secours 9 kW

## Accessoires

	SOLX	Kit pour la gestion du solaire thermique		ASTFX	Kit anti-vibration pour installation sur console murale ou plateau
	KCSX	Kit circuit secondaire (séparateur hydraulique 1 litre + pompe de circulation)		KSIPX	Kit avec pattes de fixation murale
	KIRE2HLX	Groupe de distribution bizona : direct + mixte		HTC2WX	Chronothermostat HID-TConnect2 blanc pour le contrôle de la température
	KIRE2HX	Groupe de distribution bi-zone: direct + direct		SWCX	Récepteur/commutateur IdO SwitchConnect
	ACI40X	Ballon inertiel installation de 40 litres		VEACSX	Vase d'expansion sanitaire
	DI50-2X	Séparateur hydraulique de 50 litres		KTCTX	Kit de tuyauterie de raccordement pour sortie par le haut Compatible uniquement avec la version standard
	COFX	Couverture esthétique pour le réservoir de stockage inertiel		KTCSX	Kit de tuyauterie de raccordement pour sortie à gauche Compatible uniquement avec la version standard. Non compatible avec l'option KTCSTX
	T1BX	Sonde de température d'eau 10 m		KTCRX	Kit de tuyauterie de raccordement pour sortie à droite Compatible uniquement avec la version standard
	T1B30X	Sonde de température d'eau 30 m		KTCSTX	Kit de connexion pour circuit solaire par le haut Compatible uniquement avec l'option SOLX, non compatible avec KTCSTX
	VDACSX	Vanne de déviation thermostatée pour ECS			
	DTX	Bac de récupération des condensats avec résistance électrique antigel			
	APAVX	Kit de supports antivibratoires pour installation au sol			

## Caractéristiques techniques

Tailles - Set				2.1		3.1		4.1		5.1		6.1		7.1		8.1		
Ballon ECS				190L	250L	190L	250L	190L	250L	190L	250L	250L	250L	250L	250L	250L	250L	
Chauffage	Capacité	Température de l'eau 35/30 °C	Nominal / Maximal	kW		4,32 / 6,26		6,18 / 7,41		8,30 / 9,11		10,1 / 10,3		12,1 / 14,6		14,5 / 16,8		
	COP	Température extérieure 7 °C	Nominal	-		5,42		5,21		5,31		5,01		5,00		4,70		
	Capacité	Température de l'eau 35/30 °C	Nominal / Maximal	kW		4,17 / 6,25		6,05 / 6,97		7,33 / 8,35		8,20 / 9,30		10,5 / 13,9		12,2 / 14,1		
	COP	Température extérieure -7 °C	Nominal	-		3,16		3,00		3,23		3,07		3,13		2,82		
Refroidissement	Capacité	Température de l'eau 45/40 °C	Nominal / Maximal	kW		4,16 / 5,96		6,03 / 7,13		8,22 / 8,98		10,0 / 10,3		12,3 / 14,5		14,0 / 16,6		
	COP	Température extérieure 7 °C	Nominal	-		3,93		3,83		3,95		3,86		3,80		3,65		
	Capacité	Température de l'eau 18/23 °C	Nominal / Maximal	kW		4,55 / 6,88		6,44 / 7,65		8,10 / 11,1		10,0 / 12,0		12,1 / 15,0		13,8 / 16,4		
	EER	Température extérieure 35 °C	Nominal	-		6,08		5,24		5,12		4,77		4,02		3,70		
ECS	Capacité	Température de l'eau 7/12 °C	Nominal / Maximal	kW		4,26 / 6,14		6,25 / 6,39		7,46 / 7,94		9,10 / 9,10		11,8 / 11,8		12,9 / 14,2		
	EER	Température extérieure 35 °C	Nominal	-		3,50		3,09		3,33		3,09		2,75		2,55		
	Capacité nette du ballon de stockage		l	190	250	190	250	190	250	190	250	250	250	250	250	250	250	
	Eau mitigée à 40 °C (V40) <sup>1</sup>		l	204	269	204	269	204	269	204	269	269	269	269	269	269	269	
Temps de chauffage		h:min	2:30	2:25	2:30	2:25	2:08	2:05	2:08	2:05	1:46	1:46	1:46	1:46	1:46	1:46		
Puissance électrique pour dimensionnement compteur				kW		2,20		2,60		3,30		3,60		5,40		6,10		
Rend. saisonnier Climat moyen	Chauffage Eau 55 °C	Classe énergétique	-	A++		A++		A++		A++		A++		A++		A++		
		Énergie absorbée par an	-	2.519		3.255		3.824		4.749		6.774		7.277		7.825		
	ECS	Coefficient SCOP	-	3,35		3,57		3,72		3,73		3,57		3,57		3,52		
		ns (rendement saisonnier)	%	131		140		146		146		140		140		138		
	Chauffage Eau 35 °C	Classe énergétique	-	A+++		A+++		A+++		A+++		A+++		A+++		A+++		
		Énergie absorbée par an	-	2.161		2.502		3.141		3.747		4.994		5.868		6.602		
	ECS	Coefficient SCOP	-	5,13		5,15		5,32		5,27		5,00		4,91		4,89		
		ns (rendement saisonnier)	%	202		203		210		208		196		193		193		
	ECS	Classe énergétique	-	A+		A+		A+		A+		A+		A+		A+		
		Profil de prélèvement	-	L	XL	L	XL	L	XL	L	XL	L	XL	L	XL	L	XL	
<b>Tailles - Unité intérieure</b>				<b>A</b>		<b>A</b>		<b>A</b>		<b>A</b>		<b>B</b>		<b>B</b>		<b>B</b>		
Alimentation	Tension/Fréquence/Phases			V/Hz/n°		230/50/1												
Débit d'eau	Température de l'eau 35/30 °C	Nominal	l/s		0,21		0,30		0,41		0,49		0,57		0,67		0,75	
Prévalence utile de la pompe	Température de l'eau 35/30 °C	Nominal	kPa		31,2		36,5		33,1		31,0		25,7		31,7		22,6	
Contenance minimale en eau du système				l		40		40		40		40		40		40		
Capacité du vase d'expansion				l		12		12		12		12		12		12		
Puissance sonore	Nominal			dB(A)		41		41		41		41		41		41		
Pression sonore @1m	Nominal			dB(A)		26		26		26		26		26		26		
<b>Tailles - Unité extérieure</b>				<b>2.1</b>		<b>3.1</b>		<b>4.1</b>		<b>5.1</b>		<b>6.1</b>		<b>7.1</b>		<b>8.1</b>		
Alimentation	Tension/Fréquence/Phases			V/Hz/n°		230/50/1												
Puissance sonore	Minimum / Nominal			dB(A)		50 / 55		51 / 57		52 / 58		52 / 60		54 / 63		54 / 64		
Pression sonore @1m	Minimum / Nominal			dB(A)		37 / 42		38 / 44		39 / 45		39 / 47		41 / 50		41 / 51		
<b>Plage de fonctionnement</b>																		
Température de refoulement de l'eau	Chauffage / ECS	Full electric	Minimum / Maximum		°C												25 / 65	
		Hybrid	Minimum / Maximum		°C												25 / 75	
Plage de fonctionnement (air neuf)	Refroidissement	-	Minimum / Maximum		°C												5 / 25	
		Chauffage	Minimum / Maximum		°C												-25 / 35	
ECS	Refroidissement	-	Minimum / Maximum		°C												-25 / 43	
		Chauffage	Minimum / Maximum		°C												-5 / 43	

Données selon les normes EN 14511:2022 et EN 14825:2022

Le produit est conforme à la Directive européenne ErP (règlements UE 811/2013 - 813/2013 - 2016/2281). Classes énergétiques avec présence de l'assistant énergétique pour Clivet Smart Home

(1) Données selon la norme EN 16147 : quantité d'eau à 40 °C ayant la même enthalpie que l'eau à la sortie du chauffe-eau à une température supérieure à 40 °C

Tailles - Set (version 400TN)				6.1	7.1	8.1	
<b>Ballon ECS</b>				<b>250L</b>	<b>250L</b>	<b>250L</b>	
Chauffage	Capacité	Eau 35/30 °C	Nominal / Maximal	kW	<b>12,1 / 14,6</b>	<b>14,5 / 15,5</b>	<b>16,0 / 16,8</b>
	COP	Air extérieur 7 °C	Nominal	-	5,00	4,70	4,55
	Capacité	Eau 35/30 °C	Nominal / Maximal	kW	10,5 / 13,9	12,2 / 14,1	13,4 / 14,3
	COP	Air neuf -7 °C	Nominal	-	3,13	2,82	2,74
	Capacité	Eau 45/40 °C	Nominal / Maximal	kW	12,3 / 14,5	14,0 / 15,7	16,0 / 16,6
	COP	Air neuf 7 °C	Nominal	-	3,80	3,65	3,60
Refroidissement	Capacité	Eau 18/23 °C	Nominal / Maximal	kW	<b>12,1 / 15,0</b>	<b>13,8 / 15,3</b>	<b>14,8 / 16,4</b>
	EER	Air extérieur 35 °C	Nominal	-	4,02	3,70	3,65
	Capacité	Eau 7/12 °C	Nominal / Maximal	kW	11,8 / 11,8	12,9 / 12,9	14,2 / 14,2
	EER	Air neuf 35 °C	Nominal	-	2,75	2,55	2,45
ECS	Capacité nette du ballon de stockage		l	250	250	250	
	Eau mitigée à 40 °C (V40) <sup>1</sup>		l	269	269	269	
	Temps de chauffage		h:min	1:46	1:46	1:46	
Puissance électrique pour dimensionnement compteur				kW	5,40	5,70	6,10
Rend. saisonnier Climat moyen	Chauffage Eau 55 °C	Classe énergétique		-	<b>A++</b>	<b>A++</b>	<b>A++</b>
		Énergie absorbée par an		-	6.774	7.277	7.825
		Coefficient SCOP		-	3,57	3,57	3,52
	Chauffage Eau 35 °C	ns (rendement saisonnier)		%	140	140	138
		Classe énergétique		-	<b>A+++</b>	<b>A+++</b>	<b>A+++</b>
		Énergie absorbée par an		-	4.994	5.868	6.602
	ECS	Coefficient SCOP		-	5,00	4,91	4,89
		ns (rendement saisonnier)		%	196	193	193
		Classe énergétique		-	<b>A+</b>	<b>A+</b>	<b>A+</b>
	Profil de prélèvement		-	XL	XL	XL	
<b>Tailles - Unité intérieure</b>				<b>B</b>	<b>B</b>	<b>B</b>	
Alimentation		Tension/Fréquence/Phases		V/Hz/n°	230/50/1		
Débit d'eau		Eau 35/30 °C	Nominal	l/s	0,57	0,67	0,75
Prévalence utile de la pompe		Air extérieur 7 °C	Nominal	kPa	25,7	31,7	22,6
Contenance minimale en eau du système				l	40	40	40
Capacité du vase d'expansion				l	12	12	12
Puissance sonore				Nominal	dB(A)	41	41
Pression sonore @1m				Nominal	dB(A)	26	26
<b>Tailles - Unité extérieure</b>				<b>6.1</b>	<b>7.1</b>	<b>8.1</b>	
Alimentation		Tension/Fréquence/Phases		V/Hz/n°	400/50/3+N		
Puissance sonore		Minimum / Nominal		dB(A)	54 / 63	54 / 64	54 / 66
Pression sonore @1m		Minimum / Nominal		dB(A)	41 / 50	41 / 51	41 / 53
<b>Plage de fonctionnement</b>							
Température de refoulement de l'eau	Chauffage / ECS	Full electric	Minimum / Maximum	°C	25 / 65		
		Hybrid	Minimum / Maximum	°C	25 / 75		
Plage de fonctionnement (air neuf)	Refroidissement	-	Minimum / Maximum	°C	5 / 25		
	Chauffage	-	Minimum / Maximum	°C	-25 / 35		
	ECS	-	Minimum / Maximum	°C	-25 / 43		
Refroidissement	-	Minimum / Maximum	°C	-5 / 43			

Données selon les normes EN 14511:2022 et EN 14825:2022  
 Le produit est conforme à la Directive européenne ErP (règlements UE 811/2013 - 813/2013 - 2016/2281). Classes énergétiques avec présence de contrôle de l'installation

ELFOControl3 EVO  
 (1) Données selon la norme EN 16147 : quantité d'eau à 40 °C ayant la même enthalpie que l'eau à la sortie du chauffe-eau à une température supérieure à 40 °C

## Dimensions et raccords

Tailles			2.1	3.1	4.1	5.1	6.1	7.1	8.1	
Dimensions	Unité intérieure ACS190	AxCxB	mm	600x1.696x612	600x1.696x612	600x1.696x612	600x1.696x612	-	-	-
	Unité intérieure ACS250	AxCxB	mm	600x2.010x612	600x2.010x612	600x2.010x612	600x2.010x612	600x2.010x612	600x2.010x612	600x2.010x612
	Unité extérieure	AxCxB	mm	920x712x400	920x712x400	1.042x866x444	1.042x866x444	1.042x866x444	1.042x866x444	1.042x866x444
Poids en fonctionnement	Unité intérieure ACS190		kg	417	417	417	417	-	-	-
	Unité intérieure ACS250		kg	422	422	422	422	425	425	425
	Unité extérieure		kg	58	58	77	77	112	112	112
Longueur équivalente max/min	L		m	30 / 2	30 / 2	30 / 2	30 / 2	30 / 2	30 / 2	30 / 2
	H		m	25	25	25	25	25	25	25
Dénivellement maximal ODU / IDU			type / GWP	R-32 / 675	R-32 / 675	R-32 / 675	R-32 / 675	R-32 / 675	R-32 / 675	R-32 / 675
			kg	1,50	1,50	1,65	1,65	1,84	1,84	1,84
Précharge de réfrigérant			CO <sup>2</sup> tons	1,05	1,05	1,10	1,10	1,24	1,24	1,24
			m	15	15	15	15	15	15	15
Diamètres extérieurs	Lignes de réfrigérant	Liquide	inch	1/4"	1/4"	3/8"	3/8"	3/8"	3/8"	3/8"
		Gas	inch	5/8"	5/8"	5/8"	5/8"	5/8"	5/8"	5/8"
		Eau (installation)	inch	1"	1"	1"	1"	1"	1"	1"
		Unité intérieure	Eau (ECS)	inch	1/2"	1/2"	1/2"	1/2"	1/2"	1/2"

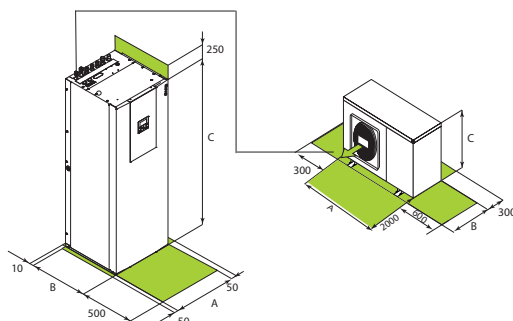

Pour un bon fonctionnement de l'unité, il est essentiel de respecter les distances de sécurité indiquées par les zones bleues.

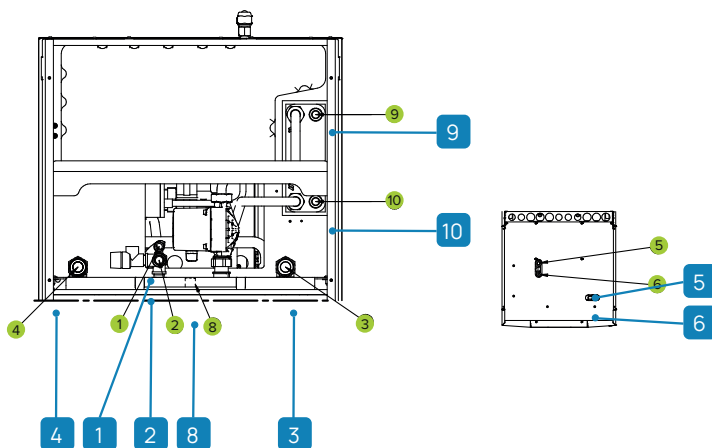

- 1 Sortie d'ECS M 1/2"
- 2 Entrée d'eau courante F 1/2"
- 3 Retour de l'installation utilisation M 1"
- 4 Refoulement à l'installation côté utilisation M 1"
- 5 Connexion aspiration, 1/8" SAE
- 6 Connexion ligne du liquide, 3/8" SAE
- 7 Entrée ligne électrique
- 8 Entrée circuit recirculation sanitaire M 3/4"
- 9 Retour de l'installation solaire M 3/4"
- 10 Refoulement à l'installation solaire M 3/4"
- 11 Clavier contrôle unité

Vérifiez dans le manuel si l'unité intérieure nécessite une surface d'installation minimale

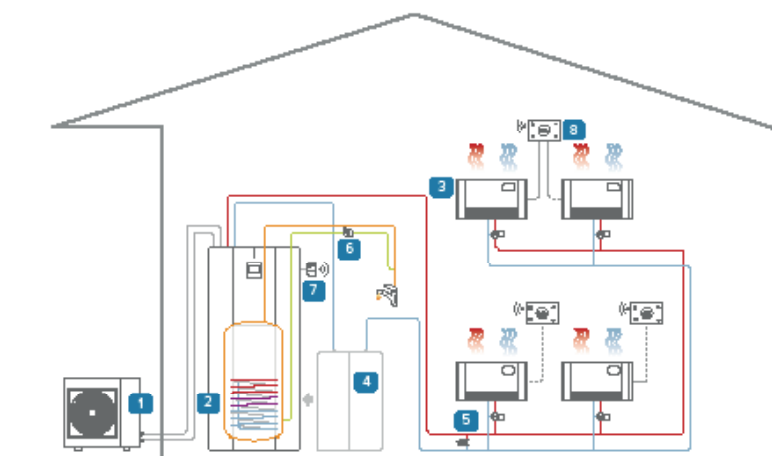

### Système monozone entièrement électrique : Chauffage / Refroidissement / ECS

- 1 Unité extérieure
- 2 Unité intérieure
- 3 Zone chauffage/refroidissement
- 4 Ballon système inertiel (en option)
- 5 Dérivation\*
- 6 Pompe de recirculation ECS\*
- 7 Récepteur WiFi SwitchConnect (en option)
- 8 Thermostat programmable WiFi HID-TConnect 2 (en option)

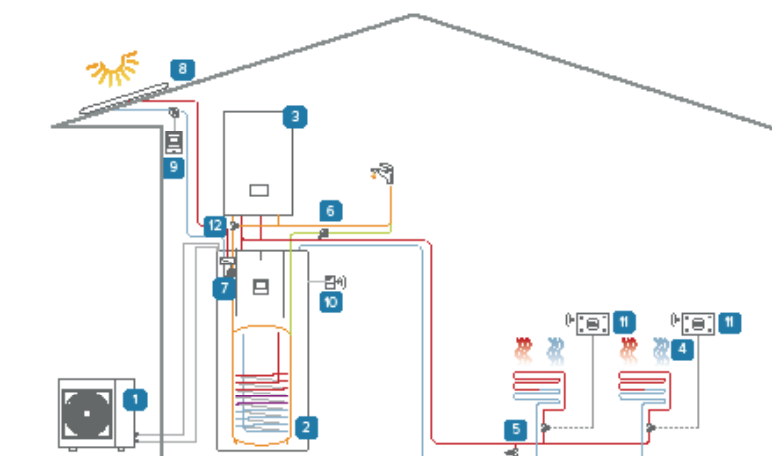

### Installation mono-zone hybride avec solaire thermique : Chauffage / Refroidissement / ECS

- 1 Unité extérieure
- 2 Unité intérieure
- 3 Chaudière instantanée (version hybride)
- 4 Zone chauffage/refroidissement
- 5 Dérivation\*
- 6 Pompe de recirculation ECS (en option)
- 7 Kit de raccordement au collecteur solaire (en option)
- 8 Collecteur solaire thermique ELFOSun3 (en option)
- 9 Kit de circulation du collecteur solaire (en option)
- 10 Récepteur WiFi SwitchConnect (en option)
- 11 Thermostat programmable WiFi HID-TConnect 2 (en option)
- 12 Vanne de dérivation thermostatique pour ECS sanitaire (en option)

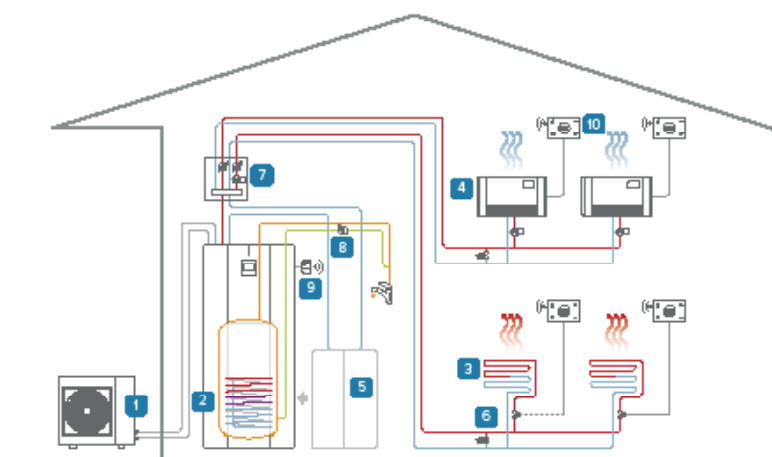

### Système bizona entièrement électrique : Chauffage / Refroidissement / ECS

- 1 Unité extérieure
- 2 Unité intérieure
- 3 Zone de chauffage
- 4 Zone de refroidissement
- 5 Ballon système inertiel (en option)
- 6 Dérivation\*
- 7 Kit de gestion 2 zones (en option)
- 8 Pompe de recirculation ECS\*
- 9 Récepteur WiFi SwitchConnect (en option)
- 10 Thermostat programmable WiFi HID-TConnect 2 (en option)

Les schémas sont fournis uniquement afin d'illustrer les différentes possibilités de combinaison des éléments du système.

\*d'approvisionnement extérieur

# SPHERA EVO 2.0 BOX

Pompe à chaleur Réfrigérant-split air/eau avec réservoir ECS pour le chauffage, le refroidissement et la production d'eau chaude sanitaire

Puissances de 4 à 16 kW



## Économies d'énergie



Intégration au collecteur solaire (réservoir ECS - en option)



Cascade



Compatible avec Smart Grid



€-Switch



Chaud Froid



ECS



Silencieux



Résistance de secours (optional)



Produits Qualité Casa Clima



025



Énergie renouvelable (version Full electric)

## Gestion et connectivité



ON/OFF Input



Porte Modbus



Control via App



Gestion CONTROL4 NRG



Interface utilisateur / thermostat



Surveillance Clivet Eye

## Facilité



Planification hebdomadaire



ECS instantanée (version Hybrid)



Simultanéité (version Hybrid)

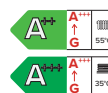

- ✓ Aucun couplage nécessaire avec un chauffe-eau si la production d'ECS est réalisée par la chaudière (version Hybrid)
- ✓ Efficacité énergétique au plus haut niveau
- ✓ Conçue pour ne pas déranger, grâce à un fonctionnement très silencieux
- ✓ Association possible avec ballon de stockage ECS d'un volume adapté à l'application dans laquelle elle sera installée
- ✓ Possibilité de raccorder jusqu'à 6 unités en cascade, pour des besoins de 100 kW maximum

- 1 Ventilateur inverter DC
- 2 Compresseur twin-rotary DC inverseur
- 3 Échangeur à ailettes air-gaz (traitement blue fin)
- 4 Échangeur à plaques gaz/eau
- 5 Pompe haut rendement DC inverseur
- 6 Vase d'expansion installation de 12 litres
- 7 Vanne à 3 voies
- 8 Filtre déboureur magnétique
- 9 Ballon inertiel de 15 litres

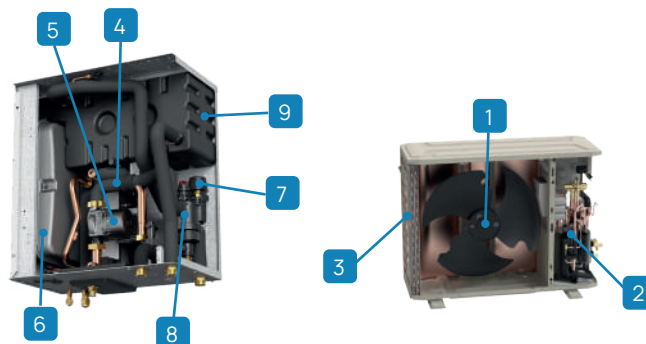

## Idéal avec AQUA F

SPHERA EVO 2.0 BOX est une excellente alternative pour les installations où il est impossible d'installer la version à tour ou à encastrement.

Combiné à l'AQUA F, la pompe à chaleur pour la production d'eau chaude sanitaire, Sphera EVO Box 2.0 offre l'avantage d'un système qui assure simultanément le chauffage ou le refroidissement et la production d'ECS.



## Configurations

### ALIMENTATION UNITÉ EXTÉRIEURE (tailles 6.1+8.1) :

220M	Tension d'alimentation 230/1/50 (standard)
400TN	Tension d'alimentation 400/3/50+N

### POMPE

-	Pompe standard (standard)
1PUM	Pompe à tête augmentée

### RÉSISTANCE ÉLECTRIQUE DE RÉSERVE (intégrée à l'unité) :

-	Aucune résistance (standard)
EH024	Résistance électrique de secours 2/4 kW
EH6	Résistance électrique de secours 6 kW
EH9	Résistance électrique de secours 9 kW

## Accessoires

	ACS200X	Chaudière ECS 200 litres		T1BX	Sonde de température d'eau 10 m
	ACS300X	Chaudière ECS 300 litres		T1B30X	Sonde de température d'eau 30 m
	ACS500X	Chaudière ECS 500 litres		VDACSX	Vanne de déviation thermostatée pour ECS
	SCS08X	Serpentin solaire pour ballons de stockage ECS ACS200X/ ACS300X		DTX	Bac de récupération des condensats avec résistance électrique antigel
	SCS12X	Serpentin solaire pour ballon de stockage ECS ACS500X		APAVX	Kit de supports antivibratoires pour installation au sol
	KCSX	Kit circuit secondaire (séparateur hydraulique 1 litre + pompe de circulation)		ASTFX	Kit anti-vibration pour installation sur console murale ou plateau
	KIRE2HLX	Groupe de distribution bizona : direct + mixte		KSIPX	Kit avec pattes de fixation murale
	KIRE2HX	Groupe de distribution bi-zone: direct + direct		KISX	Kit d'installation simplifiée avec raccords pour Sphera EVO 2.0 Box Hybrid
	ACI40X	Ballon inertiel installation de 40 litres		HTC2WX	Chronothermostat HID-TConnect2 blanc pour le contrôle de la température
	DI50-2X	Séparateur hydraulique de 50 litres		SWCX	Récepteur/commutateur IdO SwitchConnect

## Caractéristiques techniques

Tailles - Set				2.1	3.1	4.1	5.1	6.1	7.1	8.1	
Chauffage	Capacité	Température de l'eau 35/30 °C	Nominal / Maximal	kW	4,32 / 6,26	6,18 / 7,41	8,30 / 9,11	10,1 / 10,3	12,1 / 14,6	14,5 / 15,5	16,0 / 16,8
	COP	Température extérieure 7 °C	Nominal	-	5,42	5,21	5,31	5,01	5,00	4,70	4,55
	Capacité	Température de l'eau 35/30 °C	Nominal / Maximal	kW	4,17 / 6,25	6,05 / 6,97	7,33 / 8,35	8,20 / 9,30	10,5 / 13,9	12,2 / 14,1	13,4 / 14,3
	COP	Température extérieure -7 °C	Nominal	-	3,16	3,00	3,23	3,07	3,13	2,82	2,74
	Capacité	Température de l'eau 45/40 °C	Nominal / Maximal	kW	4,16 / 5,96	6,03 / 7,13	8,22 / 8,98	10,0 / 10,3	12,3 / 14,5	14,0 / 15,7	16,0 / 16,6
	COP	Température extérieure 7 °C	Nominal	-	3,93	3,83	3,95	3,86	3,80	3,65	3,60
Refroidissement	Capacité	Température de l'eau 18/23 °C	Nominal / Maximal	kW	4,55 / 6,88	6,44 / 7,65	8,10 / 11,1	10,0 / 12,0	12,1 / 15,0	13,8 / 15,3	14,8 / 16,4
	EER	Température extérieure 35 °C	Nominal	-	6,08	5,24	5,12	4,77	4,02	3,70	3,65
	Capacité	Température de l'eau 7/12 °C	Nominal / Maximal	kW	4,26 / 6,14	6,25 / 6,39	7,46 / 7,94	8,67 / 9,10	11,8 / 11,8	12,9 / 12,9	14,2 / 14,2
	EER	Température extérieure 35 °C	Nominal	-	3,50	3,09	3,33	3,09	2,75	2,55	2,45
Puissance électrique pour dimensionnement compteur				kW	2,20	2,60	3,30	3,60	5,40	5,70	6,10
Rend. saisonnier Climat moyen	Chauffage Eau 55 °C	Classe énergétique	-	A++	A++	A++	A++	A++	A++	A++	A++
		Énergie absorbée par an	-	2.519	3.255	3.824	4.749	6.774	7.277	7.825	
	Chauffage Eau 35 °C	Coefficient SCOP	-	3,35	3,57	3,72	3,73	3,57	3,57	3,52	
		ns (rendement saisonnier)	%	131	140	146	146	140	140	138	
	Chauffage Eau 35 °C	Classe énergétique	-	A+++	A+++	A+++	A+++	A+++	A+++	A+++	A+++
		Énergie absorbée par an	-	2.161	2.502	3.141	3.747	4.994	5.868	6.602	
	Coefficient SCOP	-	5,13	5,15	5,32	5,27	5,00	4,91	4,89		
	ns (rendement saisonnier)	%	202	203	210	208	196	193	193		
<b>Tailles - Unité intérieure</b>					<b>A</b>	<b>A</b>	<b>A</b>	<b>A</b>	<b>B</b>	<b>B</b>	<b>B</b>
Alimentation	Tension/Fréquence/Phases		V/Hz/n°				230/50/1				
Débit d'eau	Température de l'eau 35/30 °C	Nominal	l/s	0,21	0,30	0,41	0,49	0,57	0,67	0,75	
Prévalence utile de la pompe	Température extérieure 7 °C	Nominal	kPa	31,2	36,5	33,1	31,0	25,7	31,7	22,6	
Contenance minimale en eau du système				l	40	40	40	40	40	40	40
Capacité du vase d'expansion				l	12	12	12	12	12	12	12
Puissance sonore				Nominal	dB(A)	41	41	41	41	41	41
Pression sonore @1m				Nominal	dB(A)	26	26	26	26	26	26
<b>Tailles - Unité extérieure</b>					<b>2.1</b>	<b>3.1</b>	<b>4.1</b>	<b>5.1</b>	<b>6.1</b>	<b>7.1</b>	<b>8.1</b>
Alimentation	Tension/Fréquence/Phases		V/Hz/n°				230/50/1				
Puissance sonore				Minimum / Nominal	dB(A)	50 / 55	51 / 57	52 / 58	52 / 60	54 / 63	54 / 64
Pression sonore @1m				Minimum / Nominal	dB(A)	37 / 42	38 / 44	39 / 45	39 / 47	41 / 50	41 / 51
<b>Plage de fonctionnement</b>											
Température de refoulement de l'eau	Chauffage / ECS	Full electric	Minimum / Maximum	°C				25 / 65			
		Hybrid	Minimum / Maximum	°C				25 / 75			
Plage de fonctionnement (air neuf)	Refroidissement	-	Minimum / Maximum	°C				5 / 25			
		Chauffage	-	Minimum / Maximum	°C			-25 / 35			
Plage de fonctionnement (air neuf)	ECS	-	Minimum / Maximum	°C				-25 / 43			
		Refroidissement	-	Minimum / Maximum	°C			-5 / 43			

Données selon les normes EN 14511:2022 et EN 14825:2022

Le produit est conforme à la Directive européenne ErP (règlements UE 811/2013 - 813/2013 - 2016/2281). Classes énergétiques avec présence de l'assistant énergétique pour Clivet Smart Home

(1) Données selon la norme EN 16147 : quantité d'eau à 40 °C ayant la même enthalpie que l'eau à la sortie du chauffe-eau à une température supérieure à 40 °C

Tailles - Set (version 400TN)					6.1	7.1	8.1	
Chauffage	Capacité	Eau 35/30 °C	Nominal / Maximal	kW	12,1 / 14,6	14,5 / 15,5	16,0 / 16,8	
	COP	Air extérieur 7 °C	Nominal	-	5,00	4,70	4,55	
	Capacité	Eau 35/30 °C	Nominal / Maximal	kW	10,5 / 13,9	12,2 / 14,1	13,4 / 14,3	
	COP	Air neuf -7 °C	Nominal	-	3,13	2,82	2,74	
	Capacité	Eau 45/40 °C	Nominal / Maximal	kW	12,3 / 14,5	14,0 / 15,7	16,0 / 16,6	
	COP	Air neuf 7 °C	Nominal	-	3,80	3,65	3,60	
Refroidissement	Capacité	Eau 18/23 °C	Nominal / Maximal	kW	12,1 / 15,0	13,8 / 15,3	14,8 / 16,4	
	EER	Air extérieur 35 °C	Nominal	-	4,02	3,70	3,65	
	Capacité	Eau 7/12 °C	Nominal / Maximal	kW	11,8 / 11,8	12,9 / 12,9	14,2 / 14,2	
	EER	Air neuf 35 °C	Nominal	-	2,75	2,55	2,45	
Puissance électrique pour dimensionnement compteur				kW	5,40	5,70	6,10	
Rend. saisonnier	Chauffage	Classe énergétique	-	A++	A++	A++		
Climat moyen	Eau 55 °C	Énergie absorbée par an	-	6.774	7.277	7.825		
		Coefficient SCOP	-	3,57	3,57	3,52		
		ns (rendement saisonnier)	%	140	140	138		
	Chauffage	Classe énergétique	-	A+++	A+++	A+++		
		Énergie absorbée par an	-	4.994	5.868	6.602		
		Coefficient SCOP	-	5,00	4,91	4,89		
		ns (rendement saisonnier)	%	196	193	193		
Tailles - Unité intérieure					B	B	B	
Alimentation	Tension/Fréquence/Phases			V/Hz/n°	230/50/1			
Débit d'eau	Eau 35/30 °C	Nominal	l/s	0,57	0,67	0,75		
Prévalence utile de la pompe	Air extérieur 7 °C	Nominal	kPa	25,7	31,7	22,6		
Contenance minimale en eau du système				l	40	40	40	
Capacité du vase d'expansion				l	12	12	12	
Puissance sonore				Nominal	dB(A)	41	41	41
Pression sonore @1m				Nominal	dB(A)	26	26	26
Tailles - Unité extérieure					6.1	7.1	8.1	
Alimentation	Tension/Fréquence/Phases			V/Hz/n°	400/50/3+N			
Puissance sonore				Minimum / Nominal	dB(A)	54 / 63	54 / 64	54 / 66
Pression sonore @1m				Minimum / Nominal	dB(A)	41 / 50	41 / 51	41 / 53
Plage de fonctionnement								
Température de refoulement de l'eau	Chauffage / ECS	Full electric	Minimum / Maximum	°C	25 / 65	25 / 65	25 / 65	
		Hybrid	Minimum / Maximum	°C	25 / 75	25 / 75	25 / 75	
Plage de fonctionnement (Air neuf)	Refroidissement	-	Minimum / Maximum	°C	5 / 25	5 / 25	5 / 25	
		Chauffage	-	Minimum / Maximum	°C	-25 / 35	-25 / 35	-25 / 35
Plage de fonctionnement (Air neuf)	ECS	-	Minimum / Maximum	°C	-25 / 43	-25 / 43	-25 / 43	
		Refroidissement	-	Minimum / Maximum	°C	-5 / 43	-5 / 43	-5 / 43

Données selon les normes EN 14511:2022 et EN 14825:2022

Le produit est conforme à la Directive européenne ErP (règlements UE 811/2013 - 813/2013 - 2016/2281). Classes énergétiques avec présence de contrôle de l'installation ELFOCon-

trois EVO

(1) Données selon la norme EN 16147 : quantité d'eau à 40 °C ayant la même enthalpie que l'eau à la sortie du chauffe-eau à une température supérieure à 40 °C

## Dimensions et raccords

Tailles				2.1	3.1	4.1	5.1	6.1	7.1	8.1
Dimensions	Unité intérieure	AxCxB	mm	547x604x389	547x604x389	547x604x389	547x604x389	547x604x389	547x604x389	547x604x389
	Unité extérieure	AxCxB	mm	920x712x400	920x712x400	1.042x866x444	1.042x866x444	1.042x866x444	1.042x866x444	1.042x866x444
Poids	Unité intérieure		kg	60	60	60	60	62	62	62
	Unité extérieure		kg	58	58	77	77	112	112	112
Longueur équivalente max/min	L		m	30 / 2	30 / 2	30 / 2	30 / 2	30 / 2	30 / 2	30 / 2
Dénivellement maximal ODU / IDU	H		m	25	25	25	25	25	25	25
Précharge de réfrigérant			tipo/GWP	R-32 / 675	R-32 / 675	R-32 / 675	R-32 / 675	R-32 / 675	R-32 / 675	R-32 / 675
			kg	1,50	1,50	1,65	1,65	1,84	1,84	1,84
			CO2 tons	1,05	1,05	1,10	1,10	1,24	1,24	1,24
Longueur de tuyauterie équivalente avec précharge uniquement			m	15	15	15	15	15	15	15
Diamètres extérieurs	Lignes de réfrigérant	Liquide	inch	1/4"	1/4"	3/8"	3/8"	3/8"	3/8"	3/8"
		Gas	inch	5/8"	5/8"	5/8"	5/8"	5/8"	5/8"	5/8"
	Unité intérieure	Eau (installation)	inch	1"	1"	1"	1"	1"	1"	1"
		Eau (ECS)	inch	1"	1"	1"	1"	1"	1"	1"

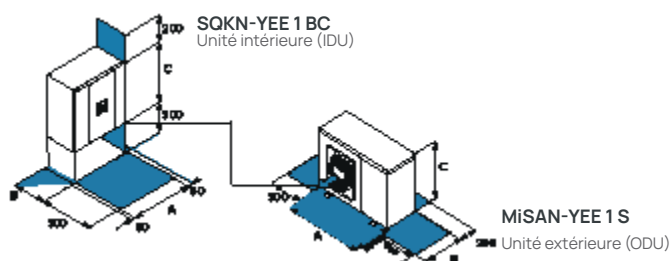

Pour un bon fonctionnement de l'unité, il est essentiel de respecter les distances de sécurité indiquées par les zones bleues.

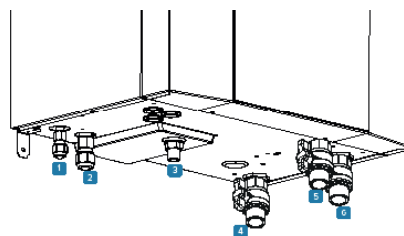

- 1 Réfrigérant - ligne liquide
- 2 Réfrigérant - ligne gaz
- 3 Eau chaude sanitaire - retour depuis échangeur
- 4 Retour échangeur ECS Ø 1"
- 5 Refoulement à l'installation Ø 1"
- 6 Retour de l'installation Ø 1"

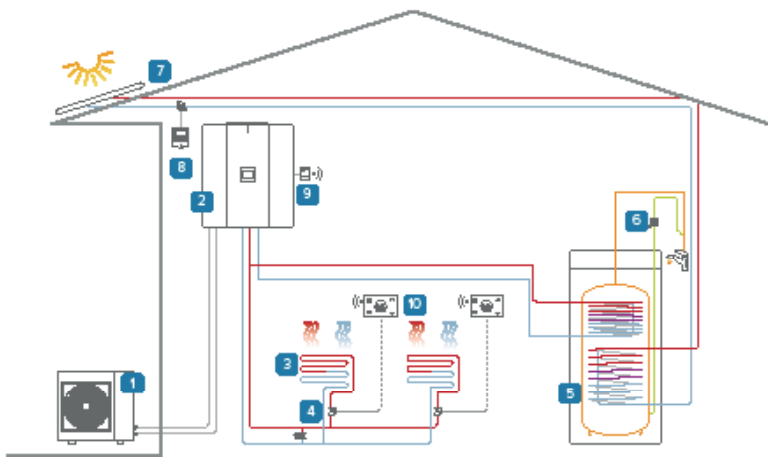

Installation mono-zone entièrement électrique avec solaire thermique : Chauffage / Refroidissement / ECS

- 1 Unité extérieure
- 2 Unité intérieure
- 3 Zone chauffage/refroidissement
- 4 Dérivation\*
- 5 Chauffe-eau ECS avec serpentin solaire (en option)
- 6 Pompe de recirculation ECS\*
- 7 Collecteur solaire thermique ELFOSun3 (en option)
- 8 Kit de circulation du collecteur solaire (en option)
- 9 Récepteur WiFi SwitchConnect (en option)
- 10 Thermostat programmable WiFi HID-TConnect 2 (en option)

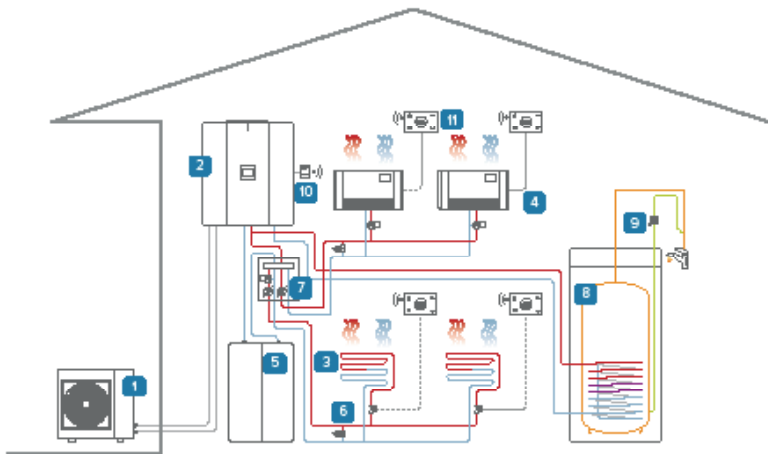

Système bizonne entièrement électrique : Chauffage / Refroidissement / ECS

- 1 Unité extérieure
- 2 Unité intérieure
- 3 Zone à mélange chauffage/refroidissement
- 4 Zone à chauffage/refroidissement direct
- 5 Ballon système inertiel (en option)
- 6 Dérivation\*
- 7 Kit de gestion 2 zones (en option)
- 8 Chauffe-eau ECS (en option)
- 9 Pompe de recirculation ECS\*
- 10 Récepteur WiFi SwitchConnect (en option)
- 11 Thermostat programmable WiFi HID-TConnect 2 (en option)

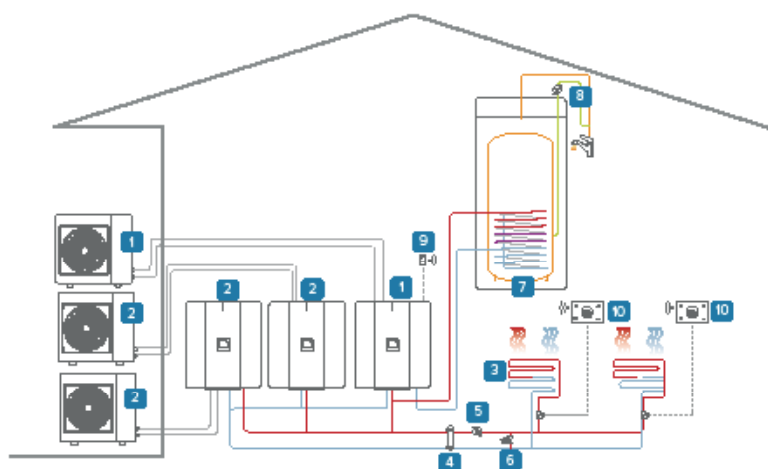

Système monozone entièrement électrique en cascade : Chauffage / Refroidissement / ECS

- 1 Unité extérieure + unité intérieure (Maître)
- 2 Unité extérieure + unité intérieure (Esclave)
- 3 Zone chauffage/refroidissement
- 4 Séparateur hydraulique (en option)
- 5 Pompe circuit secondaire
- 6 Dérivation\*
- 7 Chauffe-eau ECS (en option)
- 8 Pompe de recirculation ECS\*
- 9 Récepteur WiFi SwitchConnect (en option)
- 10 Thermostat programmable WiFi HID-TConnect 2 (en option)

Les schémas sont fournis uniquement afin d'illustrer les différentes possibilités de combinaison des éléments du système.

\*d'approvisionnement extérieur

# SPHERA EVO 2.0 INVISIBLE

Pompe à chaleur Réfrigérant-split air/eau encastré pour le chauffage, le refroidissement et la production d'ECS.

Puissances à partir de 4 à 10 kW



POMPES À CHALEUR

## Économies d'énergie



Intégration au collecteur solaire (réservoir ECS - en option)



Compatible avec Smart Grid



€-Switch

## Confort



Chaud Froid



ECS



Silencieux

## Fiabilité



Résistance de secours (optional)



Produits Qualité Casa Clima



025

## Santé



Énergie renouvelable (version Full electric)

## Gestion et connectivité



ON/OFF Input



Porte Modbus



Control via App



Gestion CONTROL4 NRG



Interface utilisateur / thermostat



Surveillance Clivet Eye

## Facilité



Planification hebdomadaire



Réservoir d'ECS intégré



ECS instantanée (version Hybrid)



Simultanéité (version Hybrid)



- ✓ Gain de place: installation entièrement extérieure avec unité murale encastrée de seulement 36 cm de profondeur
- ✓ Adaptable à toutes les exigences : kit solaire / kit inertiel / ballon supplémentaire / chaudière pouvant être combinés intégrés
- ✓ Les composants et l'armoire encastrable avec cadre télescopique peuvent être fournis séparément
- ✓ Nouvelle armoire à vue pour une installation à l'extérieur.
- ✓ Connectivité avancée : gestion via l'application Smart Home dédiée ou via un port Modbus avec D NRG inclus de série

## Bien utiliser l'espace

SPHERA EVO 2.0 INVISIBLE est le choix idéal pour tous les logements qui ne disposent pas d'un local technique et qui ont besoin d'une installation discrète, avec unité encastrée dans le mur. L'armoire est équipée d'un cadre télescopique réglable et peut être peinte, pour faire disparaître complètement la machine.



Version Full electric

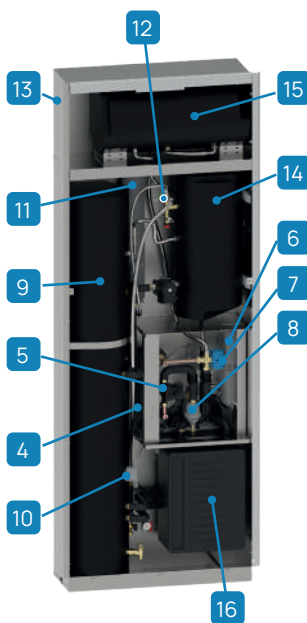

Version Hybride avec chaudière à gaz FE 24.4

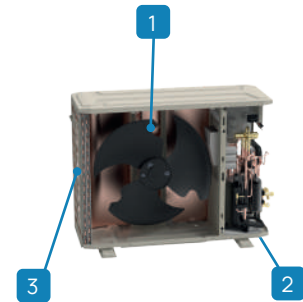
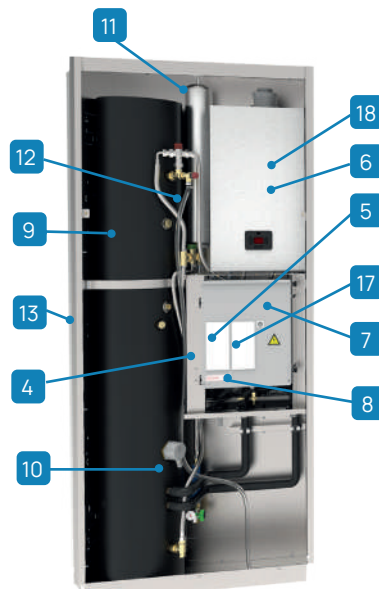

- 1 Ventilateur inverter DC
- 2 Compresseur twin-rotary DC inverseur
- 3 Échangeur à ailettes air-gaz (traitement blue fin)
- 4 Échangeur à plaques gaz/eau
- 5 Pompe haut rendement DC inverseur
- 6 Vase d'expansion installation de 12 litres
- 7 Vanne à 3 voies
- 8 Filtre débourbeur magnétique
- 9 Ballon de stockage ECS de 150 L avec serpentín
- 10 Résistance de sécurité ECS de 2 kW
- 11 Vase expansion ECS de 8 L

- 12 Vanne anti-brûlure
- 13 Armoire avec cadre télescopique réglable
- 14 Ballon supplémentaire d'ECS de 50 L (option)
- 15 Kit ballon tampon installation (optionnel)
- 16 Kit de gestion 2 zones (en option)
- 17 Raccord hydraulique dédié aux chaudières FE (version hybride avec chaudière à gaz FE)
- 18 Chaudière (optionnelle)
- 19 Ballon inertiel de 15 litres

## Configurations

## VERSION :

IC	Full electric (standard)
IH	Hybrid

## POMPE

-	Pompe standard (standard)
1PUM	Pompe à tête augmentée

## RÉSISTANCE ÉLECTRIQUE DE RÉSERVE (intégrée à l'unité) :

-	Aucune résistance (standard)
EH024	Résistance électrique de secours 2/4 kW
EH6	Résistance électrique de secours 6 kW
EH9	Résistance électrique de secours 9 kW

## Accessoires obligatoires

	ADIX	Armoire encastrée principale	KCIACSX	Kit de raccordement du ballon d'ECS
	ACS150X	Chaudière ECS 150 litres		

## Accessoires

	AENVX	Armoire esthétique pour une installation à vue		ACE50X	Ballon tampon de 50 litres (pour installation à l'extérieur de l'unité)
	DPX	Gabarit de raccordement des tuyaux pour l'armoire à vue		ADI50X	Armoire encastrable pour stockage inertiel ou kit solaire
	ADIAX	Armoire encastrable pour stockage ECS 150 litres		KCIBOIX	Kit de raccordement pour la version hybride IH
	ACSA150X	Chaudière ECS supplémentaire de 150 litres		KCI150X	SPHERA Invisible kit de raccordement ballon additionnel ECS
	ACSA50X	Chaudière ECS supplémentaire de 50 litres		KSDFX	Répartiteur d'aspiration et d'évacuation des fumées (d. 80/80 mm)
	SHWTX	Ballon ECS 150 litres avec serpentin solaire		CCOAX	Coude coaxial à 90° pour l'aspiration et l'évacuation des fumées, orientable à 360° (d. 60/100 mm)
	KCVEX	Unité de circulation, unité de commande et vase d'expansion		DTX	Bac de récupération des condensats avec résistance électrique antigel
	KPRSX	Kit pompe de recirculation ECS (pour installation à l'intérieur de l'unité)		APAVX	Kit de supports antivibratoires pour installation au sol
	KCSIX	Kit pour circuit secondaire (séparateur hydraulique 1 litre + pompe de circulation) pour installation à l'intérieur de l'unité		ASTFX	Kit anti-vibration pour installation sur console murale ou plateau
	KIR2HLX	Groupe de distribution bizona : direct + mixte		KSIPX	Kit avec pattes de fixation murale
	KIR2HX	Groupe de distribution bizona : direct + mixte (pour installation à l'intérieur de l'unité)		HTC2WX	Chronothermostat HID-TConnect <sup>2</sup> blanc pour le contrôle de la température
	AC50X	Réservoir tampon de 50 litres (pour installation à l'intérieur de l'unité)		SWCX	Récepteur/commutateur IdO SwitchConnect
	KAIAX	Kit de connexion supplémentaire pour le stockage inertiel		AI15X	Ballon inertiel de 15 litres pour installation à l'intérieur

## Caractéristiques techniques

Tailles				2.1	3.1	4.1	5.1	
Chauffage	Capacité	Température de l'eau 35/30 °C	Nominal / Maximal	kW	<b>4,32 / 6,26</b>	<b>6,18 / 7,41</b>	<b>8,30 / 9,11</b>	<b>10,1 / 10,3</b>
	COP	Température extérieure 7 °C	Nominal	-	5,42	5,21	5,31	5,01
	Capacité	Température de l'eau 35/30 °C	Nominal / Maximal	kW	4,17 / 6,25	6,05 / 6,97	7,33 / 8,35	8,20 / 9,30
	COP	Température extérieure -7 °C	Nominal	-	3,16	3,00	3,23	3,07
	Capacité	Température de l'eau 45/40 °C	Nominal / Maximal	kW	4,16 / 5,96	6,03 / 7,13	8,22 / 8,98	10,0 / 10,3
	COP	Température extérieure 7 °C	Nominal	-	3,93	3,83	3,95	3,86
Refroidissement	Capacité	Température de l'eau 18/23 °C	Nominal / Maximal	kW	<b>4,55 / 6,88</b>	<b>6,44 / 7,65</b>	<b>8,10 / 11,1</b>	<b>10,0 / 12,0</b>
	EER	Température extérieure 35 °C	Nominal	-	6,08	5,24	5,12	4,77
	Capacité	Température de l'eau 7/12 °C	Nominal / Maximal	kW	4,26 / 6,14	6,25 / 6,39	7,46 / 7,94	9,10 / 9,10
	EER	Température extérieure 35 °C	Nominal	-	3,50	3,09	3,33	3,09
ECS	Capacité nette du ballon de stockage			l		143		
	Eau mitigée à 40 °C (V40)1			l		188		
	Temps de chauffage			h:min	2:11	2:11	1:47	1:47
Puissance électrique pour dimensionnement compteur				kW	2,20	2,60	3,30	3,60
Rend. saisonnier Climat moyen	Chauffage Température de l'eau 55 °C	Classe énergétique	-	<b>A++</b>	<b>A++</b>	<b>A++</b>	<b>A++</b>	
		Énergie absorbée par an	-	2.542	3.283	3.824	4.749	
		Coefficient SCOP	-	3,32	3,54	3,72	3,73	
		ns (rendement saisonnier)	%	130	138	146	146	
	Chauffage Température de l'eau 35 °C	Classe énergétique	-	<b>A+++</b>	<b>A+++</b>	<b>A+++</b>	<b>A+++</b>	
		Énergie absorbée par an	-	2.161	2.502	3.141	3.747	
		Coefficient SCOP	-	5,13	5,15	5,32	5,27	
		ns (rendement saisonnier)	%	202	203	210	208	
	ECS	Classe énergétique	-	<b>A+</b>	<b>A+</b>	<b>A+</b>	<b>A+</b>	
		Profil de prélèvement	-	L	L	L	L	
<b>Tailles - Unité intérieure</b>				<b>A</b>				
Alimentation	Tension/Fréquence/Phases		V/Hz/n°	230/50/1				
Débit d'eau	Température de l'eau 35/30 °C	Nominal	l/s	0,21	0,30	0,41	0,49	
Prévalence utile de la pompe	Température extérieure 7 °C	Nominal	kPa	31,2	36,5	33,1	31,0	
Contenance minimale en eau du système			l	40				
Capacité du vase d'expansion			l	12				
Puissance sonore		Nominal	dB(A)	41				
Pression sonore @1m		Nominal	dB(A)	26				
<b>Chaudière - Version hybride - SQKN-YEE 1 IH</b>				<b>GAS BOILER FE 24.4 / FE 33.4</b>				
Chaudière	Puissance thermique nominale (PCI)	Eau 80/60 °C	Nominal	kW	24,0 / 34,0			
	Rendement		Nominal	%	97,8 / 97,7			
Alimentation	Tension/Fréquence/Phases		V/Hz/n°	230/50/1				
Puissance électrique absorbée	Teneur en eau		W	82 / 99				
Puissance sonore			Nominal	dB(A)	49 / 52			
<b>Tailles - Unité extérieure</b>				<b>2.1</b>	<b>3.1</b>	<b>4.1</b>	<b>5.1</b>	
Alimentation	Tension/Fréquence/Phases		V/Hz/n°	230/50/1				
Puissance sonore			Minimum / Nominal	dB(A)	50 / 55	51 / 57	52 / 58	52 / 60
Pression sonore @1m			Minimum / Nominal	dB(A)	37 / 42	38 / 44	39 / 45	39 / 47
<b>Plage de fonctionnement</b>								
Température de refoulement de l'eau	Chauffage / ECS	Full electric	Minimum / Maximum	°C	25 / 65			
		Hybrid	Minimum / Maximum	°C	25 / 75			
Plage de fonctionnement (air neuf)	Refroidissement	-	Minimum / Maximum	°C	5 / 25			
	Chauffage	-	Minimum / Maximum	°C	-25 / 35			
Plage de fonctionnement (air neuf)	ECS	-	Minimum / Maximum	°C	-25 / 43			
	Refroidissement	-	Minimum / Maximum	°C	-5 / 43			

Données selon les normes EN 14511:2018 et EN 14825:2016  
Le produit est conforme à la directive européenne ErP (règlements UE 811/2013 - 813/2013 - 2016/2281). Classes énergétiques avec un système de commande de l'instal-

lation CONTROL4 NRG installé  
(1) Données selon la norme EN 16147 : quantité d'eau à 40 °C ayant la même enthalpie que l'eau à la sortie du chauffe-eau à une température supérieure à 40 °C

## Dimensions et raccordements

Tailles				2.1	3.1	4.1	5.1
Dimensions	Unité intérieure	AxCxB	mm	950x2.200x360			
	Unité extérieure	AxCxB	mm	920x712x400		1.042x866x444	
Poids en fonctionnement	Unité intérieure		kg	317			
	Chaudière FE 24.4 / FE 33.4		kg	31 / 34			
Longueur équivalente max/min	Unité extérieure		kg	58		77	
	L		m	30 / 2			
Dénivellement maximal ODU / IDU	H		m	25			
			type / GWP	R-32 / 675			
Précharge de réfrigérant			kg	1,50		1,65	
			CO <sup>2</sup> tons	1,05		1,10	
Longueur de tuyauterie équivalente avec précharge uniquement			m	15			
Diamètres extérieurs	Lignes de réfrigérant	Liquide	inch	1/4"		3/8"	
		Gas	inch			5/8"	
	Unité intérieure	Eau (installation)	inch	1"			
		Eau (ECS)	inch	3/4"			
	Chaudière	Gas	inch	3/4"			
		Air neuf	mm	80			
	Version hybride	Air neuf	mm	80			
		Gaz d'échappement	mm	80			

Vérifiez dans le manuel si l'unité intérieure nécessite une surface d'installation minimale

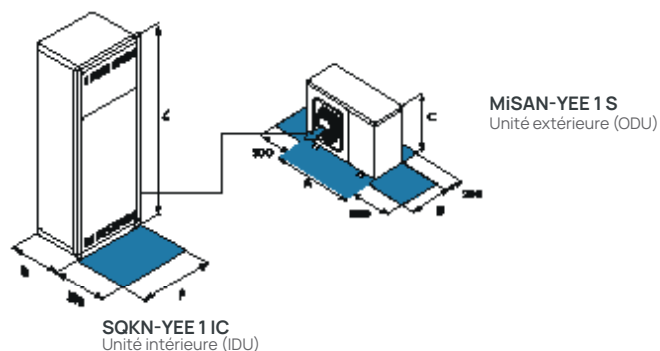

Pour un bon fonctionnement de l'unité, il est essentiel de respecter les distances de sécurité indiquées par les zones bleues.

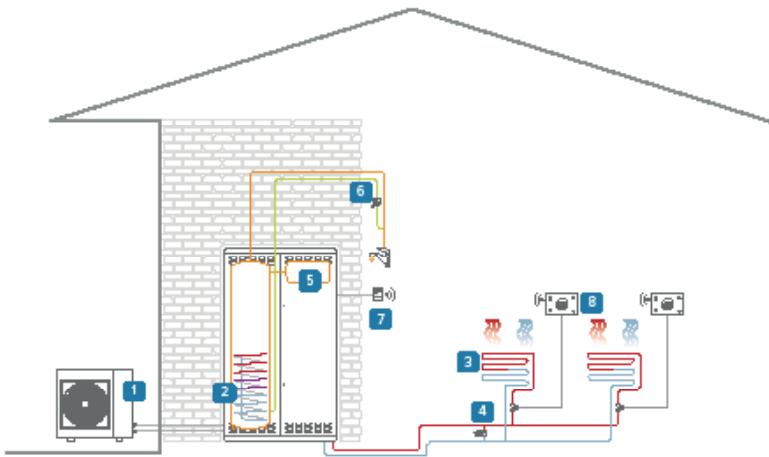

Système monozone entièrement électrique :  
Chauffage / Refroidissement / ECS

- 1 Unité extérieure
- 2 Unité intérieure
- 3 Zone chauffage/refroidissement
- 4 Dérivation\*
- 5 Réservoir d'ECS supplémentaire (en option)
- 6 Pompe de recirculation ECS\*
- 7 Récepteur WiFi SwitchConnect (en option)
- 8 Thermostat programmable WiFi HID-TConnect 2 (en option)

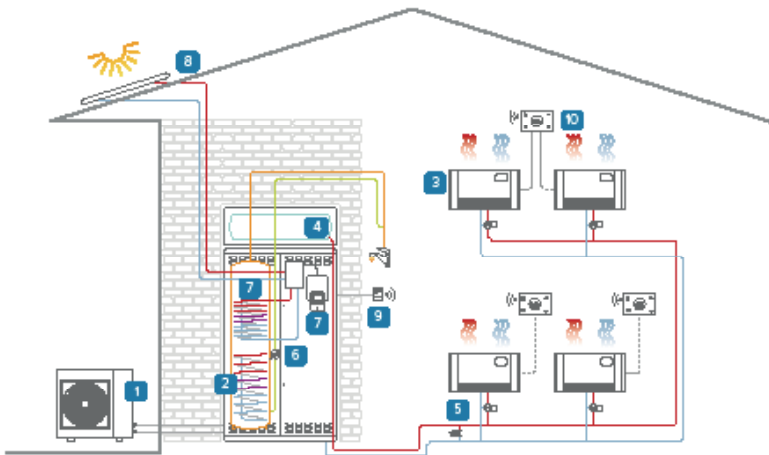

Installation mono-zone entièrement électrique avec solaire thermique :  
Chauffage / Refroidissement / ECS

- 1 Unité extérieure
- 2 Unité intérieure
- 3 Zone chauffage/refroidissement
- 4 Ballon système inertiel (en option)
- 5 Dérivation\*
- 6 Pompe de recirculation ECS (en option)
- 7 Kit de raccordement au collecteur solaire (en option)
- 8 Collecteur solaire thermique ELFOSUN3 (en option)
- 9 Récepteur WiFi SwitchConnect (en option)
- 10 Thermostat programmable WiFi HID-TConnect 2 (en option)

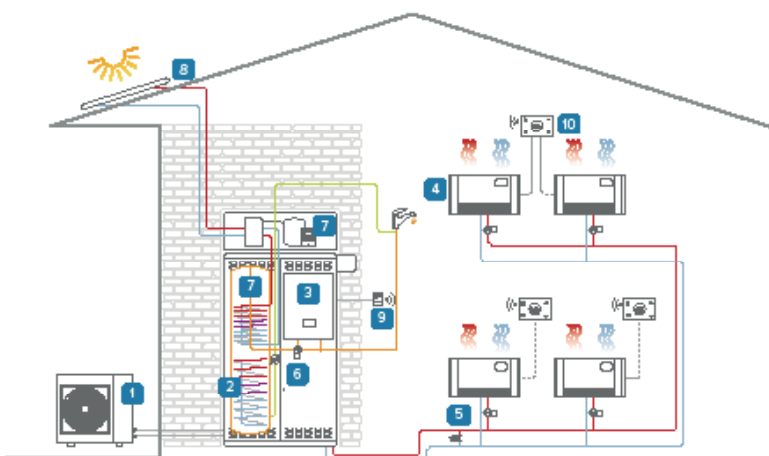

Installation mono-zone hybride avec solaire thermique :  
Chauffage / Refroidissement / ECS

- 1 Unité extérieure
- 2 Unité intérieure
- 3 Chaudière avec ECS instantanée (version hybride)
- 4 Zone chauffage/refroidissement
- 5 Dérivation\*
- 6 Pompe de recirculation ECS (en option)
- 7 Kit de raccordement au collecteur solaire (en option)
- 8 Collecteur solaire thermique ELFOSun3 (en option)
- 9 Récepteur WiFi SwitchConnect (en option)
- 10 Thermostat programmable WiFi HID-TConnect 2 (en option)

Les schémas sont fournis uniquement afin d'illustrer les différentes possibilités de combinaison des éléments du système.

\*d'approvisionnement extérieur

## Approfondissement technique

Selon la version choisie, unité intérieure et unité extérieure peuvent nécessiter des alimentations différentes.  
Voir le tableau ci-dessous pour plus de détails :

		Unité intérieure			
		standard	EH024	EH6	EH9
		230V/1/50Hz		400V/3/50Hz	
Unité extérieure	2.1	A	A	A	A
	3.1	A	A	A	A
	4.1	A	A	A	A
	5.1	A	A	A	A
	6.1	B	B	B	B
	7.1	B	B	B	B
	8.1	B	B	B	B
	6.1	B	B	B	B
	7.1	B	B	B	B
	8.1	B	B	B	B



# SPHERA EVO 2.0 EASYHYBRID BOX

Pompe à chaleur hybride Réfrigérant-split air-eau murale pour le chauffage, le refroidissement et la production d'eau chaude sanitaire

Puissances de 4 à 16 kW



## Économies d'énergie



Intégration au collecteur solaire (réservoir ECS - en option)



Cascade



€-Switch

## Confort



Chaud  
Froid



ECS



Silencieux

## Facilité



Planification hebdomadaire



ECS instantanée (version Hybrid)



Simultanéité

## Gestion et connectivité



ON/OFF Input



Porte Modbus



Control via App



Gestion CONTROL4 NRG



Surveillance Clivet Eye



- ✓ Idéale pour remplacer d'anciennes installations, en maintenant les mêmes radiateurs
- ✓ Parfaite pour le remplacement d'une chaudière: conçue avec des dimensions d'encombrement similaires
- ✓ Chaudière de 24 ou 34 kW pour couvrir tous les besoins, avec production instantanée d'ECS
- ✓ Fonctionnement simultané en chauffage ou en refroidissement et en fourniture d'ECS
- ✓ Connectivité et APP pour garder l'installation sous contrôle

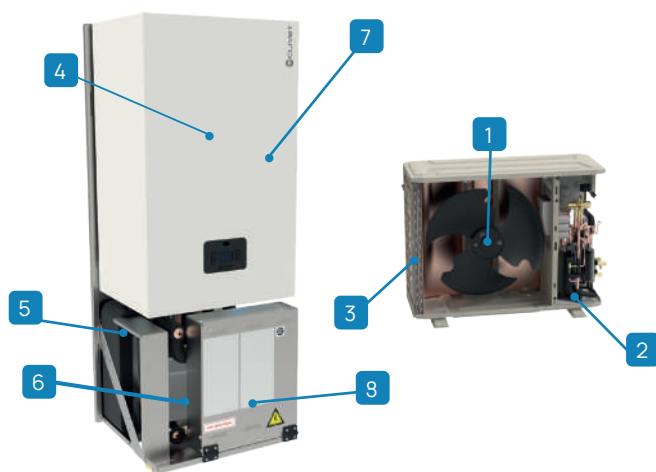

- 1 Ventilateur inverter DC
- 2 Compresseur twin-rotary DC inverseur
- 3 Échangeur à ailettes air-gaz (traitement blue fin)
- 4 Chaudière à condensation instantanée
- 5 Échangeur à plaques gaz/eau
- 6 Pompe haut rendement DC inverseur
- 7 Vase d'expansion du système de 8 ou 10 litres
- 8 Tableau électrique de commande

## La fonction €/Switch

Sphera EVO 2.0 EASYHybrid Box a une fonction qui peut être sélectionnée directement à partir de l'interface, permettant de calculer la ressource (pompe à chaleur et/ou chaudière) capable de satisfaire la demande thermique avec le coût économique le plus bas dans toutes les conditions de fonctionnement. Pour utiliser la fonction €/Switch, il vous suffit de saisir le coût du kWh d'électricité et le coût du m<sup>3</sup> de méthane, se trouvant dans le contrat de votre fournisseur d'énergie, et de définir le type prédominant d'unités terminales présentes dans le bâtiment (plancher chauffant, ventilo-convecteur, radiateur).

## Configurations



















ALIMENTATION UNITÉ EXTÉRIEURE (TAILLES 6,1+8,1) :

220M	Tension d'alimentation 230/1/50 (standard)
400TN	Tension d'alimentation 400/3/50+N

CHAUDIÈRE À CONDENSATION INTÉGRÉE :

HYFE24	Chaudière instantanée de 24 kW
HYFE34	Chaudière instantanée de 34 kW

## Accessoires

	ACS200X	Chaudière ECS 200 litres		CCOAX	Coude coaxial à 90° pour l'aspiration et l'évacuation des fumées, orientable à 360° (d. 60/100 mm)
	ACS300X	Chaudière ECS 300 litres			
	ACS500X	Chaudière ECS 500 litres		TCOAX	Tuyau coaxial de 1 m de long avec terminal (d. 60/100 mm)
	SRICX	Carte supplémentaire pour la gestion des enchères		VDACSX	Vanne de déviation thermostatée pour ECS
	KCSX	Kit circuit secondaire (séparateur hydraulique 1 litre + pompe de circulation + carte de gestion)		3DHWX	Vanne de dérivation à 3 voies système/ECS 1"
	SCS08X	Serpentin solaire pour ballons de stockage ECS ACS200X/ACS300X		DTX	Bac de récupération des condensats avec résistance électrique antigel
	SCS12X	Serpentin solaire pour ballon de stockage ECS ACS500X			
	KIRE2HLX	Groupe de distribution bizone avec régie : direct + mixte		APAVX	Kit de supports antivibratoires pour installation au sol
	KIRE2HX	Groupe de distribution bizone avec régie : direct + direct		ASTFX	Kit anti-vibration pour installation sur console murale ou plateau
	DI50-2X	Séparateur hydraulique de 50 litres		KSIPX	Kit avec pattes de fixation murale
	ACI40X	Ballon inertiel installation de 40 litres		HTC2WX	Chronothermostat HID-TConnect <sup>2</sup> blanc pour le contrôle de la température
	KSDFX	Répartiteur d'aspiration et d'évacuation des fumées (d. 80/80 mm)			
	KCSAFX	Raccord coaxial vertical pour l'aspiration et l'évacuation des fumées (d. 60/100 mm)		SWCX	Récepteur/commutateur IdO SwitchConnect

## Caractéristiques techniques

Tailles				2.1		3.1		4.1		5.1		6.1		7.1		8.1					
<b>Chaudière HYFE</b>				24	34	24	34	24	34	24	34	34	34	34	34	34	34				
Chauffage Pompe à chaleur	Capacité	Température de l'eau 35/30 °C	Nominal / Maximal	kW		4,32 / 6,26	6,18 / 7,41	8,30 / 9,11	10,1 / 10,3	12,1 / 14,6	14,5 / 15,5	16,0 / 16,8									
	COP	Température extérieure 7 °C	Nominal	-		5,42	5,21	5,31	5,01	5,00	4,70	4,55									
	Capacité	Température de l'eau 35/30 °C	Nominal / Maximal	kW		4,17 / 6,25	6,05 / 6,97	7,33 / 8,35	8,20 / 9,30	10,5 / 13,9	12,2 / 14,1	13,4 / 14,3									
	COP	Température extérieure -7 °C	Nominal	-		3,16	3	3,23	3,07	3,13	2,82	2,74									
	Capacité	Température de l'eau 45/40 °C	Nominal / Maximal	kW		4,16 / 5,96	6,03 / 7,13	8,22 / 8,98	10,0 / 10,3	12,3 / 14,5	14,0 / 15,7	16,0 / 16,6									
Chauffage Chaudière	COP	Température extérieure 7 °C	Nominal	-		3,93	3,83	3,95	3,86	3,80	3,65	3,60									
	Puissance thermique nominale (PCI)	Eau 80/60 °C	Nominal	kW		24,0	34,0	24,0	34,0	24,0	34,0	34,0	34,0	34,0	34,0	34,0	34,0				
Refroidissement	Rendement		Nominal	%		97,8	97,7	97,8	97,7	97,8	97,7	97,7	97,7	97,7	97,7	97,7	97,7				
	Capacité	Température de l'eau 18/23 °C	Nominal / Maximal	kW		4,55 / 6,88	6,44 / 7,65	8,10 / 11,1	10,0 / 12,0	12,1 / 15,0	13,8 / 15,3	14,8 / 16,4									
	EER	Température extérieure 35 °C	Nominal	-		6,08	5,24	5,12	4,77	4,02	3,70	3,65									
	Capacité	Température de l'eau 7/12 °C	Nominal / Maximal	kW		4,26 / 6,14	6,25 / 6,39	7,46 / 7,94	9,10 / 9,10	11,8 / 11,8	12,9 / 12,9	14,2 / 14,2									
	EER	Température extérieure 35 °C	Nominal	-		3,50	3,09	3,33	3,09	2,75	2,55	2,45									
ECS Chaudière	Puissance		Maximum	kW		24,0	34,0	24,0	34,0	24,0	34,0	34,0	34,0	34,0	34,0	34,0	34,0				
	Débit spécifique	Eau avec ΔT=30 °C en 10 minutes		l/min		13,5	16,0	13,5	16,0	13,5	16,0	16,0	16,0	16,0	16,0	16,0	16,0				
Puissance électrique pour dimensionnement compteur				kW		2,20	2,60	3,30	3,60	5,40	5,70	6,10									
Efficacité saisonnnière - Conditions climatiques moyennes	Classe énergétique			-		A++	A++	A++	A++	A++	A++	A++	A++	A++	A++	A++	A++				
	Chauffage Température de l'eau 55 °C	Énergie absorbée par an			kWh/année		2.542	3.283	3.824	4.749	6.793	7.380	7.915								
		Coefficient SCOP			-		3,32	3,54	3,72	3,73	3,56	3,52	3,48								
		ns (rendement saisonnier)			%		130	138	146	146	139	138	136								
	Chauffage Température de l'eau 35 °C	Classe énergétique			-		A+++	A+++	A+++	A+++	A+++	A+++	A+++	A+++	A+++	A+++	A+++	A+++			
		Énergie absorbée par an			kWh/année		2.161	2.502	3.141	3.747	4.994	5.868	6.602								
		Coefficient SCOP			-		5,13	5,15	5,32	5,27	5,00	4,91	4,89								
	ECS Chaudière	ns (rendement saisonnier)			%		202	203	210	208	196	193	193								
		Classe énergétique			-		A	A	A	A	A	A	A	A	A	A	A	A			
	Profil de prélèvement			-		XL	XXL	XL	XXL	XL	XXL	XXL	XXL	XXL	XXL	XXL	XXL	XXL			
<b>Tailles - Unité intérieure</b>				<b>A</b>												<b>B</b>		<b>C</b>		<b>D</b>	
Alimentation		Tension/Fréquence/Phases		V/Hz/n°		230/50/1															
Débit d'eau		Température de l'eau 35/30 °C		Nominal		l/s		0,21	0,30	0,41	0,49	0,57	0,67	0,75							
Prévalence utile de la pompe		Température extérieure 7 °C		Nominal		kPa		31,2	36,5	33,1	31,0	25,7	31,7	22,6							
Contenance minimale en eau du système				l		40															
Capacité du vase d'expansion				l		8 (HYFE24) / 10 (HYFE34)															
Puissance sonore		Fonctionnement :		Nominal		dB(A)		41 / 46	41 / 46	41 / 46	41 / 46	41 / 46	41 / 46	41 / 46	41 / 46	41 / 46	41 / 46				
Pression sonore @1m		Pompe à chaleur seule / pompe à chaleur + chaudière		Nominal		dB(A)		28 / 33	28 / 33	28 / 33	28 / 33	28 / 33	28 / 33	28 / 33	28 / 33	28 / 33	28 / 33				
<b>Chaudière HYFE</b>				24 / 34		24 / 34		24 / 34		24 / 34		34		34		34					
Alimentation		Tension/Fréquence/Phases		V/Hz/n°		230/50/1															
Puissance électrique absorbée		Teneur en eau		W		82 / 99	82 / 99	82 / 99	82 / 99	99	99	99	99	99	99	99	99				
<b>Tailles - Unité extérieure</b>				2.1		3.1		4.1		5.1		6.1		7.1		8.1					
Alimentation		Tension/Fréquence/Phases		V/Hz/n°		230/50/1															
Puissance sonore		Minimum / Nominal		dB(A)		50 / 55	51 / 57	52 / 58	52 / 60	54 / 63	54 / 64	54 / 66									
Pression sonore @1m		Minimum / Nominal		dB(A)		37 / 42	38 / 44	39 / 45	39 / 47	41 / 50	41 / 51	41 / 53									
<b>Plage de fonctionnement</b>				Full electric		Minimum / Maximum		°C		25 / 65	25 / 65	25 / 65	25 / 65	25 / 65	25 / 65	25 / 65	25 / 65				
Température de refoulement de l'eau	Chauffage / ECS	Hybrid		Minimum / Maximum		°C		25 / 80	25 / 80	25 / 80	25 / 80	25 / 80	25 / 80	25 / 80	25 / 80	25 / 80	25 / 80				
		Refroidissement		Minimum / Maximum		°C		5 / 25	5 / 25	5 / 25	5 / 25	5 / 25	5 / 25	5 / 25	5 / 25	5 / 25	5 / 25				
Plage de fonctionnement (Air neuf)	Chauffage	-		Minimum / Maximum		°C		-25 / 35	-25 / 35	-25 / 35	-25 / 35	-25 / 35	-25 / 35	-25 / 35	-25 / 35	-25 / 35	-25 / 35				
		ECS		Minimum / Maximum		°C		-25 / 43	-25 / 43	-25 / 43	-25 / 43	-25 / 43	-25 / 43	-25 / 43	-25 / 43	-25 / 43	-25 / 43				
Refroidissement		-		Minimum / Maximum		°C		-5 / 43	-5 / 43	-5 / 43	-5 / 43	-5 / 43	-5 / 43	-5 / 43	-5 / 43	-5 / 43	-5 / 43				

Données selon les normes EN 14511:2022 et EN 14825:2022  
Le produit est conforme à la Directive européenne ErP (règlements UE 811/2013 - 813/2013 - 2016/2281).

Alimentation électrique standard : G20 (100% gaz naturel). Alimentation électrique avec le kit optionnel : G30 / G31 (gaz GPL)

Tailles - Set (version 400TN)					6.1	7.1	8.1
<b>Chaudière HYFE</b>					<b>34</b>	<b>34</b>	<b>34</b>
Chauffage Pompe à chaleur	Capacité	Température de l'eau 35/30 °C	Nominal / Maximal	kW	12,1 / 14,6	14,5 / 15,5	16,0 / 16,8
	COP	Température extérieure 7 °C	Nominal	-	5,00	4,70	4,55
	Capacité	Température de l'eau 35/30 °C	Nominal / Maximal	kW	10,5 / 13,9	12,2 / 14,1	13,4 / 14,3
	COP	Température extérieure -7 °C	Nominal	-	3,13	2,82	2,74
Chauffage Chaudière	Capacité	Température de l'eau 45/40 °C	Nominal / Maximal	kW	12,3 / 14,5	14,0 / 15,7	16,0 / 16,6
	COP	Température extérieure 7 °C	Nominal	-	3,80	3,65	3,60
Chauffage Chaudière	Puissance thermique nominale (PCI)	Eau 80/60 °C	Nominal	kW	34,0	34,0	34,0
	Rendement		Nominal	%	97,7	97,7	97,7
Refroidissement	Capacité	Température de l'eau 18/23 °C	Nominal / Maximal	kW	12,1 / 15,0	13,8 / 15,3	14,8 / 16,4
	EER	Température extérieure 35 °C	Nominal	-	4,02	3,70	3,65
	Capacité	Température de l'eau 7/12 °C	Nominal / Maximal	kW	11,8 / 11,8	12,9 / 12,9	14,2 / 14,2
	EER	Température extérieure 35 °C	Nominal	-	2,75	2,55	2,45
ECS Chaudière	Puissance		Maximum	kW	34,0	34,0	34,0
	Débit spécifique	Eau avec ΔT=30 °C en 10 minutes		l/min	16,0	16,0	16,0
Puissance électrique pour dimensionnement compteur				kW	5,40	5,70	6,10
Rend. saisonnier Climat moyen	Classe énergétique			-	<b>A++</b>	<b>A++</b>	<b>A++</b>
	Chauffage Température de l'eau 55 °C	Énergie absorbée par an		kWh/année	6.793	7.380	7.915
		Coefficient SCOP		-	3,56	3,52	3,48
		ns (rendement saisonnier)		%	139	138	136
	Classe énergétique			-	<b>A+++</b>	<b>A+++</b>	<b>A+++</b>
	Chauffage Eau 35 °C	Énergie absorbée par an		kWh/année	4.994	5.868	6.602
		Coefficient SCOP		-	5,00	4,91	4,89
		ns (rendement saisonnier)		%	196	193	193
	Classe énergétique			-	<b>A</b>	<b>A</b>	<b>A</b>
	Profil de prélèvement			-	XXL	XXL	XXL
<b>Tailles - Unité intérieure</b>					<b>B</b>	<b>C</b>	<b>D</b>
Alimentation		Tension/Fréquence/Phases		V/Hz/n°	230/50/1		
Débit d'eau		Température de l'eau 35/30 °C	Nominal	l/s	0,57	0,67	0,75
Prévalence utile de la pompe		Température extérieure 7 °C	Nominal	kPa	25,7	31,7	22,6
Contenance minimale en eau du système				l	40	40	40
Capacité du vase d'expansion				l	10	10	10
Puissance sonore		Fonctionnement :	Nominal	dB(A)	41 / 46	41 / 46	41 / 46
Pression sonore @1m		Pompe à chaleur seule / pompe à chaleur + chaudière	Nominal	dB(A)	28 / 33	28 / 33	28 / 33
<b>Chaudière HYFE</b>					<b>34</b>	<b>34</b>	<b>34</b>
Alimentation		Tension/Fréquence/Phases		V/Hz/n°	230/50/1		
Puissance électrique absorbée				Teneur en eau	W	99	99
<b>Tailles - Unité extérieure</b>					<b>6.1</b>	<b>7.1</b>	<b>8.1</b>
Alimentation		Tension/Fréquence/Phases		V/Hz/n°	230/50/1		
Puissance sonore			Minimum / Nominal	dB(A)	54 / 63	54 / 64	54 / 66
Pression sonore @1m			Minimum / Nominal	dB(A)	41 / 50	41 / 51	41 / 53
<b>Plage de fonctionnement</b>							
Température de refoulement de l'eau	Chauffage / ECS	Full electric	Minimum / Maximum	°C	25 / 65	25 / 65	25 / 65
		Hybrid	Minimum / Maximum	°C	25 / 80	25 / 80	25 / 80
Plage de fonctionnement (air neuf)	Refroidissement	-	Minimum / Maximum	°C	5 / 25	5 / 25	5 / 25
		Chauffage	-	Minimum / Maximum	°C	-25 / 35	-25 / 35
Plage de fonctionnement (air neuf)	ECS	-	Minimum / Maximum	°C	-25 / 43	-25 / 43	-25 / 43
		Refroidissement	-	Minimum / Maximum	°C	-5 / 43	-5 / 43

Données selon les normes EN 14511:2018 et EN 14825:2016  
Le produit est conforme à la Directive européenne ErP (règlements UE 811/2013 - 813/2013 - 2016/2281).

Alimentation électrique standard : G20 (100% gaz naturel). Alimentation électrique avec le kit optionnel : G30 / G31 (gaz GPL)

## Dimensions et raccords

Tailles			2.1	3.1	4.1	5.1	6.1	7.1	8.1	
Dimensions	Unité intérieure	AxCxB	mm	450x1.086x410	450x1.086x410	450x1.086x410	450x1.086x410	450x1.086x410	450x1.086x410	450x1.086x410
	Unité extérieure	AxCxB	mm	920x712x400	920x712x400	1.042x866x444	1.042x866x444	1.042x866x444	1.042x866x444	1.042x866x444
Poids	Unité intérieure		kg	39	39	39	39	41	41	41
	Chaudière - 24 kW		kg	31	31	31	31	-	-	-
	Chaudière - 34 kW		kg	34	34	34	34			
	Unité extérieure		kg	58	58	77	77	112	112	112
Longueur équivalente max/min	L	m		30 / 2	30 / 2	30 / 2	30 / 2	30 / 2	30 / 2	30 / 2
Dénivellement maximal ODU / IDU	H	m		25	25	25	25	25	25	25
Précharge de réfrigérant		type / GWP		R-32 / 675	R-32 / 675	R-32 / 675	R-32 / 675	R-32 / 675	R-32 / 675	R-32 / 675
		kg		1,50	1,50	1,65	1,65	1,84	1,84	1,84
		CO <sub>2</sub> tons		1,05	1,05	1,10	1,10	1,24	1,24	1,24
Longueur de tuyauterie équivalente avec précharge uniquement		m		15	15	15	15	15	15	15
Diamètres extérieurs	Lignes de réfrigérant	Liquide	inch	1/4"	1/4"	3/8"	3/8"	3/8"	3/8"	3/8"
		Gas	inch	5/8"	5/8"	5/8"	5/8"	5/8"	5/8"	5/8"
	Unité intérieure	Eau (installation)	inch	1"	1"	1"	1"	1"	1"	1"
		Eau (ECS)	inch	3/4"	3/4"	3/4"	3/4"	3/4"	3/4"	3/4"
		Gas	inch	3/4"	3/4"	3/4"	3/4"	3/4"	3/4"	3/4"
	Chaudière	Air neuf	mm	80	80	80	80	80	80	80
		Gaz d'échappement	mm	80	80	80	80	80	80	80

Vérifiez dans le manuel si l'unité intérieure nécessite une surface d'installation minimale

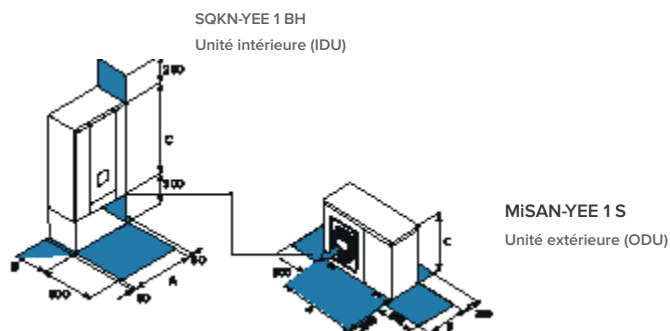

Pour assurer le bon fonctionnement des unités, les distances de sécurité indiquées en bleu doivent être parfaitement respectées

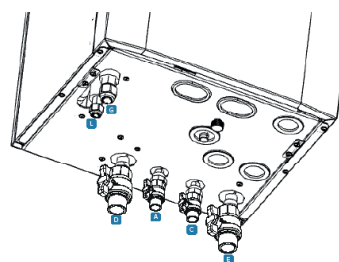

- L** Réfrigérant - ligne liquide
- G** Réfrigérant - ligne gaz
- A** Eau chaude sanitaire - refoulement vers échangeur extérieur
- C** Eau chaude sanitaire - retour depuis échangeur extérieur
- D** Système - retour d'eau
- E** Système - alimentation eau

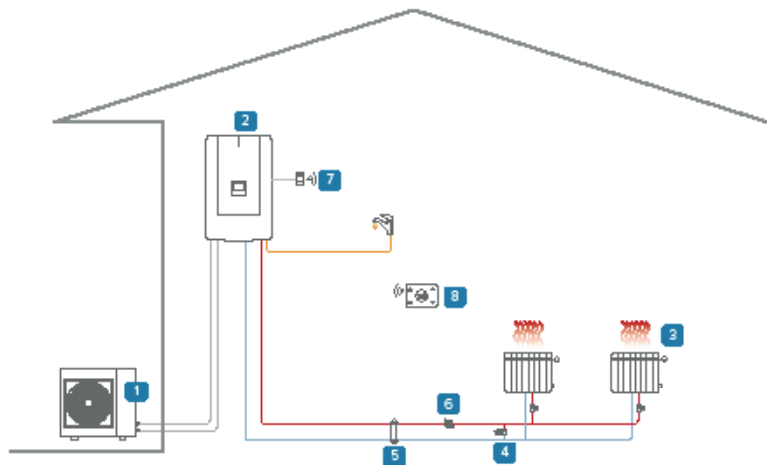

### Installation mono-zone hybride : Chauffage / ECS

- 1 Unité extérieure
- 2 Unité intérieure hybride
- 3 Zone de chauffage
- 4 Dérivation\*
- 5 Séparateur hydraulique (en option)
- 6 Pompe circuit secondaire\*
- 7 Récepteur WiFi SwitchConnect (en option)
- 8 Thermostat programmable WiFi HID-TConnect 2 (en option)

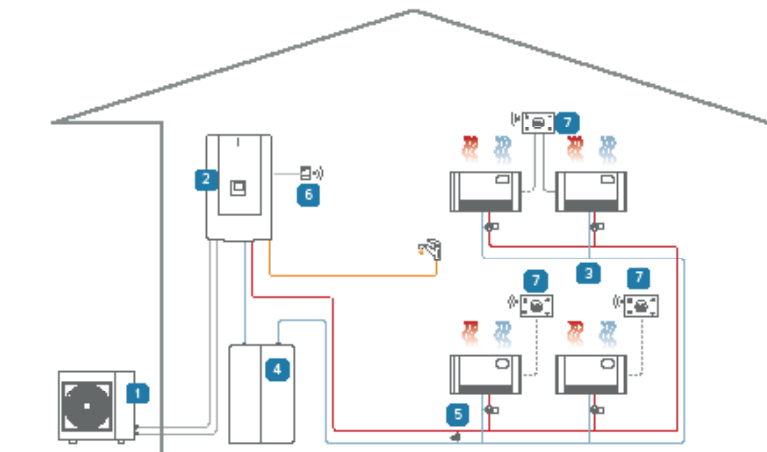

### Installation mono-zone hybride : Chauffage / Refroidissement / ECS

- 1 Unité extérieure
- 2 Unité intérieure hybride
- 3 Zone chauffage/refroidissement
- 4 Ballon système inertiel (en option)
- 5 Dérivation\*
- 6 Récepteur WiFi SwitchConnect (en option)
- 7 Thermostat programmable WiFi HID-TConnect 2 (en option)

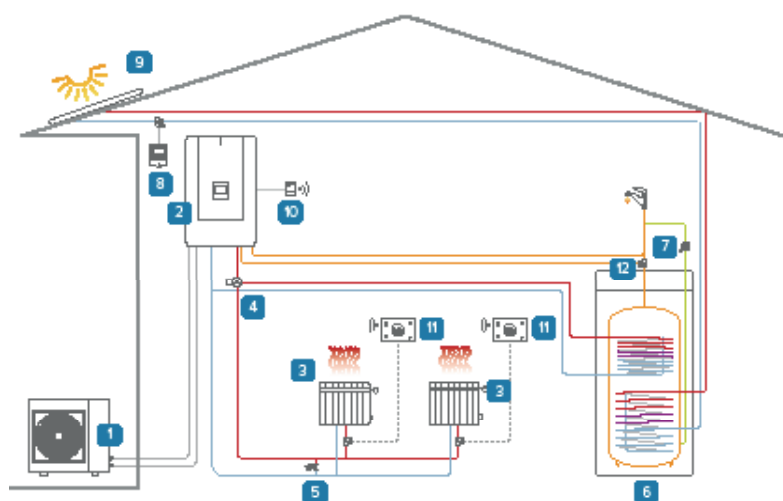

### Installation mono-zone hybride avec solaire thermique : Chauffage / Refroidissement / ECS

- 1 Unité extérieure
- 2 Unité intérieure hybride
- 3 Zone de chauffage
- 4 Vanne de dérivation 3 voies (en option)
- 5 Dérivation\*
- 6 Chauffe-eau ECS avec serpentin solaire (en option)
- 8 Pompe de recirculation ECS\*
- 9 Kit de circulation du collecteur solaire (en option)
- 10 Collecteur solaire thermique ELFOSun3 (en option)
- 11 Récepteur WiFi SwitchConnect (en option)
- 12 Thermostat programmable WiFi HID-TConnect 2 (en option)
- Vanne de dérivation thermostatique pour ECS (en option)

Les schémas sont fournis uniquement afin d'illustrer les différentes possibilités de combinaison des éléments du système.

\*d'approvisionnement extérieur

# SPHERA EVO 2.0 EASY HYBRID VERSION TOWER

Pompe à chaleur hybride Réfrigérant-split air/eau avec réservoir ECS pour le chauffage, le refroidissement et la production d'eau chaude sanitaire

Configuration TH avec armoires accessoires

Puissances de 4 à 16 kW



POMPES À CHALEUR

## Économies d'énergie



Intégration au collecteur solaire (réservoir ECS - en option)

## Confort



Chaud  
Froid



ECS



Silencieux

## Facilité



Planification hebdomadaire



ECS instantanée (version Hybrid)



Réservoir d'ECS intégré

## Gestion et connectivité



ON/OFF Input



Porte Modbus



Control via App



Gestion CONTROL4 NRG



Surveillance Clivet Eye



- ✓ Optimisée pour maximiser les économies d'énergie sans renoncer au confort
- ✓ Compatible avec une installation à radiateurs : température de l'eau jusqu'à 80 °C
- ✓ Personnalisable avec de nombreux kits pour un système d'isolation thermique complet et discret
- ✓ Volume d'eau chaude sanitaire extensible jusqu'à 300 litres
- ✓ Connectivité et APP pour garder l'installation sous contrôle

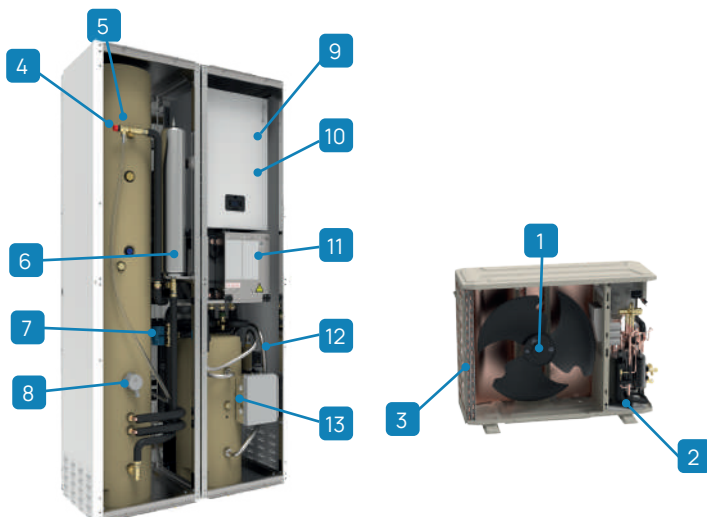

- 1 Ventilateur inverter DC
- 2 Compresseur twin-rotary DC inverseur
- 3 Échangeur à ailettes air-gaz (traitement blue fin)
- 4 Soupape de sécurité ECS
- 5 Ballon de stockage ECS de 150 L avec serpentins
- 6 Vase expansion ECS de 8 litres
- 7 Vannes 3 voies
- 8 Résistance de sécurité ECS de 2 kW
- 9 Chaudière à condensation instantanée
- 10 Vase d'expansion du système de 8 ou 10 litres
- 11 Tableau électrique de commande
- 12 Kit de reprise 1 zone (en option)
- 13 Kit de stockage inertiel du système (en option)

## Flexible et compacte

Sphera EVO 2.0 EASYHybrid Tower intègre l'unité intérieure Box dans des unités modulaires, de façon à créer la solution optimale pour votre installation. Chaque module peut être créé et personnalisé avec tous les composants nécessaires à une installation efficace et fiable, le tout dans une armoire compacte dont l'esthétique s'intègre à l'environnement dans lequel elle est placée.

## Configurations

### ALIMENTATION UNITÉ EXTÉRIEURE (TAILLES 6,1+8,1) :

220M Tension d'alimentation 230/1/50 (standard)



















400TN Tension d'alimentation 400/3/50+N

### CHAUDIÈRE À CONDENSATION INTÉGRÉE :

HYFE24 Chaudière instantanée de 24 kW

HYFE34 Chaudière instantanée de 34 kW

## Accessoires

	TUNOX	Armoire esthétique principale pour Sphera EVO 2.0 EASYHybrid		KPRSX	Kit pompe de recirculation ECS (pour installation à l'intérieur de l'unité)
	TDUEX	Chaudière ECS supplémentaire de 150 litres avec armoire esthétique		ANEDX	Anode électronique pour la protection du ballon ECS
	TDUESX	Ballon ECS supplémentaire de 150 litres avec serpentin solaire avec armoire esthétique.		KSDFX	Répartiteur d'aspiration et d'évacuation des fumées (d. 80/80 mm)
	KCACSX	Kit de raccordement de tuyauterie pour accessoires TDUEX, TDUESX		KCSAFX	Raccord coaxial vertical pour l'aspiration et l'évacuation des fumées (d. 60/100 mm)
	TTREX	Armoire esthétique supplémentaire pour les accessoires du système		CCOAX	Coude coaxial à 90° pour l'aspiration et l'évacuation des fumées, orientable à 360° (d. 60/100 mm)
	TTREAX	Deuxième préparateur ECS supplémentaire de 150 litres avec meuble esthétique		TCOAX	Tuyau coaxial de 1 m de long avec terminal (d. 60/100 mm)
	KC150X	Kit de raccordement de tuyau pour accessoire TTREAX		3DHWX	Vanne de dérivation à 3 voies système/ECS 1"
	SRICX	Carte supplémentaire pour la gestion des enchères		DTX	Bac de récupération des condensats avec résistance électrique antigel
	KCSIX	Kit circuit secondaire à installer à l'intérieur de l'unité (séparateur hydraulique 1 litre + pompe de circulation + carte de gestion)		APAVX	Kit de supports antivibratoires pour installation au sol
	KIR2HLX	Groupe de distribution bizona avec carte de gestion : direct + mixte (pour installation à l'intérieur de l'unité)		ASTFX	Kit anti-vibration pour installation sur console murale ou plateau
	KIR2HX	Groupe de distribution bizona avec carte de gestion : direct + direct (pour installation à l'intérieur de l'unité)		KSIPX	Kit avec pattes de fixation murale
	AC50X	Ballon tampon de 50 litres avec kit de connexion à EASYHybrid (pour installation à l'intérieur de l'unité)		KCVEX	Kit solaire : unité de circulation, régulateur et vase d'expansion
				HTC2WX	Chronothermostat HID-TConnect <sup>2</sup> blanc pour le contrôle de la température
				SWCX	Récepteur/commutateur IdO SwitchConnect

## Caractéristiques techniques

Tailles				2.1		3.1		4.1		5.1		6.1		7.1		8.1						
Chaudière HYFE				24	34	24	34	24	34	24	34	34	34	34	34	34	34	34				
Capacité	Température de l'eau 35/30 °C	Nominal / Maximal	kW	4,32 / 6,26		6,18 / 7,41		8,30 / 9,11		10,1 / 10,3		12,1 / 14,6		14,5 / 15,5		16,0 / 16,8						
				5,42		5,21		5,31		5,01		5,00		4,70		4,55						
COP	Température extérieure 7 °C	Nominal	-	5,42		5,21		5,31		5,01		5,00		4,70		4,55						
				5,42		5,21		5,31		5,01		5,00		4,70		4,55						
Chauffage Pompe à chaleur				24	34	24	34	24	34	24	34	34	34	34	34	34	34	34				
Capacité	Température de l'eau 35/30 °C	Nominal / Maximal	kW	4,17 / 6,25		6,05 / 6,97		7,33 / 8,35		8,20 / 9,30		10,5 / 13,9		12,2 / 14,1		13,4 / 14,3						
				3,16		3		3,23		3,07		3,13		2,82		2,74						
COP	Température extérieure -7 °C	Nominal	-	3,16		3		3,23		3,07		3,13		2,82		2,74						
				3,16		3		3,23		3,07		3,13		2,82		2,74						
Chauffage Chaudière				24	34	24	34	24	34	24	34	34	34	34	34	34	34	34				
Puissance thermique nominale (PCI)	Eau 80/60 °C	Nominal	kW	24,0	34,0	24,0	34,0	24,0	34,0	24,0	34,0	34,0	34,0	34,0	34,0	34,0	34,0					
				24,0		34,0		24,0		34,0		24,0		34,0		34,0		34,0				
Rendement		Nominal	%	97,8	97,7	97,8	97,7	97,8	97,7	97,8	97,7	97,7	97,7	97,7	97,7	97,7	97,7					
Refroidissement				24	34	24	34	24	34	24	34	34	34	34	34	34	34	34				
Capacité	Température de l'eau 45/40 °C	Nominal / Maximal	kW	4,16 / 5,96		6,03 / 7,13		8,22 / 8,98		10,0 / 10,3		12,3 / 14,5		14,0 / 15,7		16,0 / 16,6						
				3,93		3,83		3,95		3,86		3,80		3,65		3,60						
EER	Température extérieure 7 °C	Nominal	-	3,93		3,83		3,95		3,86		3,80		3,65		3,60						
				3,93		3,83		3,95		3,86		3,80		3,65		3,60						
ECS Chaudière				24	34	24	34	24	34	24	34	34	34	34	34	34	34	34				
Puissance	Débit spécifique	Maximum	kW	24,0	34,0	24,0	34,0	24,0	34,0	24,0	34,0	34,0	34,0	34,0	34,0	34,0	34,0					
				24,0		34,0		24,0		34,0		24,0		34,0		34,0		34,0				
Puisance électrique pour dimensionnement compteur				24	34	24	34	24	34	24	34	34	34	34	34	34	34	34				
Débit spécifique			l/min	13,5	16,0	13,5	16,0	13,5	16,0	13,5	16,0	16,0	16,0	16,0	16,0	16,0	16,0	16,0				
Rend. saisonnier Climat moyen				24	34	24	34	24	34	24	34	34	34	34	34	34	34	34				
Chauffage Température de l'eau 55 °C	Énergie absorbée par an	kWh/année	-	2,542		3,283		3,824		4,749		6,793		7,380		7,915						
				2,542		3,283		3,824		4,749		6,793		7,380		7,915						
ns (rendement saisonnier)	Classe énergétique	%	-	3,32		3,54		3,72		3,73		3,56		3,52		3,48						
				3,32		3,54		3,72		3,73		3,56		3,52		3,48						
ECS Chaudière	Classe énergétique	-	-	A+++		A+++		A+++		A+++		A+++		A+++		A+++						
				A+++		A+++		A+++		A+++		A+++		A+++		A+++						
Chauffage Température de l'eau 35 °C	Énergie absorbée par an	kWh/année	-	2,161		2,502		3,141		3,747		4,994		5,868		6,602						
				2,161		2,502		3,141		3,747		4,994		5,868		6,602						
ns (rendement saisonnier)	Classe énergétique	%	-	5,13		5,15		5,32		5,27		5,00		4,91		4,89						
				5,13		5,15		5,32		5,27		5,00		4,91		4,89						
ECS Chaudière	Classe énergétique	-	-	A		A		A		A		A		A		A						
				A		A		A		A		A		A		A						
Profil de prélèvement				XL	XXL	XL	XXL	XL	XXL	XL	XXL	XXL	XXL	XXL	XXL	XXL	XXL					
Tailles - Unité intérieure				A B C D																		
Alimentation				230/50/1																		
Débit d'eau				0,21 0,30 0,41 0,49 0,57 0,67 0,75																		
Prévalence utile de la pompe				31,2 36,5 33,1 31,0 25,7 31,7 22,6																		
Contenance minimale en eau du système				40																		
Capacité du vase d'expansion				8 (HYFE24) / 10 (HYFE34)																		
Puisance sonore Fonctionnement : Pompe à chaleur seule / pompe à chaleur + chaudière				41 / 46																		
Pression sonore @1m				28 / 33																		
Chaudière HYFE				24	34																	
Alimentation				230/50/1																		
Puisance électrique absorbée				82 99																		
Tailles - Unité extérieure				2.1	3.1	4.1	5.1	6.1	7.1	8.1												
Alimentation				230/50/1																		
Puisance sonore				50 / 55 51 / 57 52 / 58 52 / 60 54 / 63 54 / 64 54 / 66																		
Pression sonore @1m				37 / 42 38 / 44 39 / 45 39 / 47 41 / 50 41 / 51 41 / 53																		
Plage de fonctionnement																						
Température de refoulement de l'eau	Chauffage / ECS	Full electric	Minimum / Maximum	°C 25 / 65																		
				°C 25 / 80																		
Plage de fonctionnement (Air neuf)	Chauffage	-	Minimum / Maximum	°C 5 / 25																		
				°C -25 / 35																		
ECS	-	-	Minimum / Maximum	°C -25 / 43																		
				°C -5 / 43																		

Données selon les normes EN 14511:2022 et EN 14825:2022  
Le produit est conforme à la Directive européenne ErP (règlements UE 811/2013 - 813/2013 - 2016/2281).

Alimentation électrique standard : G20 (100% gaz naturel). Alimentation électrique avec le kit optionnel : G30 / G31 (gaz GPL)

Tailles - Set (version 400TN)					6.1	7.1	8.1	
<b>Chaudière HYFE</b>					<b>34</b>	<b>34</b>	<b>34</b>	
Chauffage Pompe à chaleur	Capacité	Température de l'eau 35/30 °C	Nominal / Maximal	kW	12,1 / 14,6	14,5 / 15,5	16,0 / 16,8	
	COP	Température extérieure 7 °C	Nominal	-	5,00	4,70	4,55	
	Capacité	Température de l'eau 35/30 °C	Nominal / Maximal	kW	10,5 / 13,9	12,2 / 14,1	13,4 / 14,3	
	COP	Température extérieure -7 °C	Nominal	-	3,13	2,82	2,74	
Chauffage Chaudière	Capacité	Température de l'eau 45/40 °C	Nominal / Maximal	kW	12,3 / 14,5	14,0 / 15,7	16,0 / 16,6	
	COP	Température extérieure 7 °C	Nominal	-	3,80	3,65	3,60	
Refroidissement	Puissance thermique nominale (PCI)	Eau 80/60 °C	Nominal	kW	34,0	34,0	34,0	
	Rendement		Nominal	%	97,7	97,7	97,7	
ECS Chaudière	Capacité	Température de l'eau 18/23 °C	Nominal / Maximal	kW	12,1 / 15,0	13,8 / 15,3	14,8 / 16,4	
	EER	Température extérieure 35 °C	Nominal	-	4,02	3,70	3,65	
	Capacité	Température de l'eau 7/12 °C	Nominal / Maximal	kW	11,8 / 11,8	12,9 / 12,9	14,2 / 14,2	
	EER	Température extérieure 35 °C	Nominal	-	2,75	2,55	2,45	
Rend. saisonnier Climat moyen	Puissance		Maximum	kW	34,0	34,0	34,0	
	Débit spécifique	Eau avec ΔT=30 °C en 10 minutes		l/min	16,0	16,0	16,0	
Puissance électrique pour dimensionnement compteur				kW	5,40	5,70	6,10	
Rend. saisonnier Climat moyen	Chauffage Eau 55 °C	Classe énergétique		-	A++	A++	A++	
		Énergie absorbée par an		kWh/année	6.793	7.380	7.915	
		Coefficient SCOP		-	3,56	3,52	3,48	
		ns (rendement saisonnier)		%	139	138	136	
	Chauffage Eau 35 °C	Classe énergétique		-	A+++	A+++	A+++	
		Énergie absorbée par an		kWh/année	4.994	5.868	6.602	
		Coefficient SCOP		-	5,00	4,91	4,89	
		ns (rendement saisonnier)		%	196	193	193	
	ECS Chaudière	Classe énergétique		-	A	A	A	
		Profil de prélèvement		-	XXL	XXL	XXL	
<b>Tailles - Unité intérieure</b>					<b>B</b>	<b>C</b>	<b>D</b>	
Alimentation	Tension/Fréquence/Phases			V/Hz/n°	230/50/1			
Débit d'eau	Température de l'eau 35/30 °C	Nominal		l/s	0,57	0,67	0,75	
Prévalence utile de la pompe	Température extérieure 7 °C	Nominal		kPa	25,7	31,7	22,6	
Contenance minimale en eau du système				l	40			
Capacité du vase d'expansion				l	10			
Puissance sonore	Fonctionnement :			Nominal	dB(A)			
Pression sonore @1m	Pompe à chaleur seule / pompe à chaleur + chaudière			Nominal	dB(A)			
						41 / 46	28 / 33	
<b>Chaudière HYFE</b>					<b>34</b>			
Alimentation	Tension/Fréquence/Phases			V/Hz/n°	230/50/1			
Puissance électrique absorbée				Teneur en eau	W	99		
<b>Tailles - Unité extérieure</b>					<b>6.1</b>	<b>7.1</b>	<b>8.1</b>	
Alimentation	Tension/Fréquence/Phases			V/Hz/n°	230/50/1			
Puissance sonore				Minimum / Nominal	dB(A)	54 / 63	54 / 64	54 / 66
Pression sonore @1m				Minimum / Nominal	dB(A)	41 / 50	41 / 51	41 / 53
<b>Plage de fonctionnement</b>								
Température de refoulement de l'eau	Chauffage / ECS	Full electric	Minimum / Maximum	°C	25 / 65			
		Hybrid	Minimum / Maximum	°C	25 / 80			
	Refroidissement	-	Minimum / Maximum	°C	5 / 25			
Plage de fonctionnement (Air neuf)	Chauffage	-	Minimum / Maximum	°C	-25 / 35			
	ECS	-	Minimum / Maximum	°C	-25 / 43			
Refroidissement	-	Minimum / Maximum	°C	-5 / 43				

Données selon les normes EN 14511:2022 et EN 14825:2022  
Le produit est conforme à la Directive européenne ErP (règlements UE 811/2013 - 813/2013 - 2016/2281).

Alimentation électrique standard : G20 (100% gaz naturel). Alimentation électrique avec le kit optionnel : G30 / G31 (gaz GPL)

## Dimensions et raccordements

Tailles				2.1	3.1	4.1	5.1	6.1	7.1	8.1
Dimensions	Unité intérieure	AxCxB	mm	1100x2100x530 (TUNOX + TDUEX)						
	Unité extérieure	AxCxB	mm	920x712x400						
Poids en service	Unité intérieure		kg				325			
	Chaudière - 24 kW		kg	31						
	Chaudière - 34 kW		kg				34			
	Unité extérieure		kg	58		77		112		
Longueur équivalente max/min	L		m				30 / 2			
Dénivellement maximal ODU / IDU	H		m	25						
			type / GWP	R-32 / 675						
Précharge de réfrigérant			kg	1,50		1,65		1,84		
			CO <sub>2</sub> tons	1,05		1,10		1,24		
Longueur de tuyauterie équivalente avec précharge uniquement			m				15			
Diamètres extérieurs	Lignes de réfrigérant	Liquide	inch	1/4"			3/8"			
		Gas	inch				5/8"			
	Unité intérieure	Eau (installation)	inch				1"			
		Eau (ECS)	inch				3/4"			
		Gas	inch				3/4"			
	Chaudière	Air neuf	mm				80			
		Gaz d'échappement	mm				80			

Vérifiez dans le manuel si l'unité intérieure nécessite une surface d'installation minimale

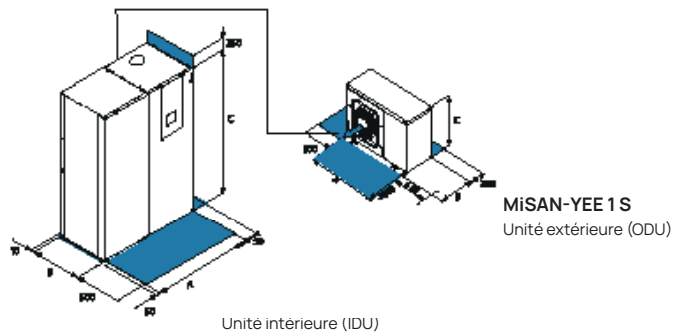

Pour un bon fonctionnement de l'unité, il est essentiel de respecter les distances de sécurité indiquées par les zones bleues.

### Installation mono-zone hybride : Chauffage / ECS

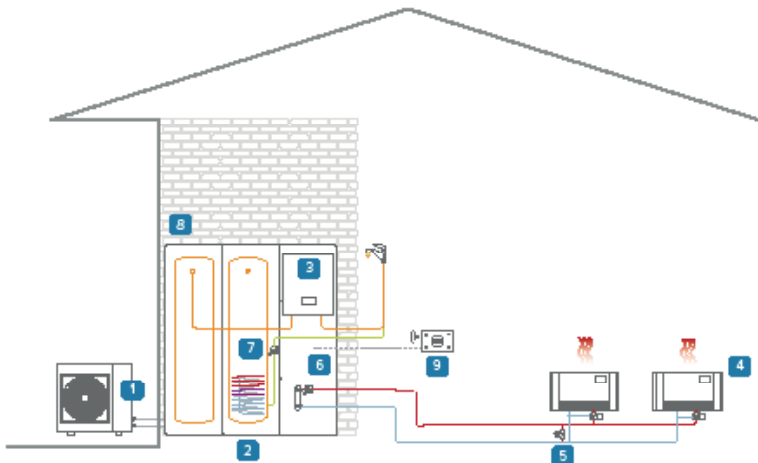

- 1 Unité extérieure
- 2 Unité intérieure
- 3 Module hybride (pompe à chaleur / chaudière)
- 4 Zone de chauffage
- 5 Dérivation\*
- 6 Kit pour circuit secondaire (en option)
- 7 Pompe de recirculation ECS (en option)
- 8 Chauffe-eau ECS supplémentaire (en option)
- 9 Thermostat programmable WiFi HID-TConnect 2 (en option)

### Installation mono-zone hybride avec solaire thermique : Chauffage / Refroidissement / ECS

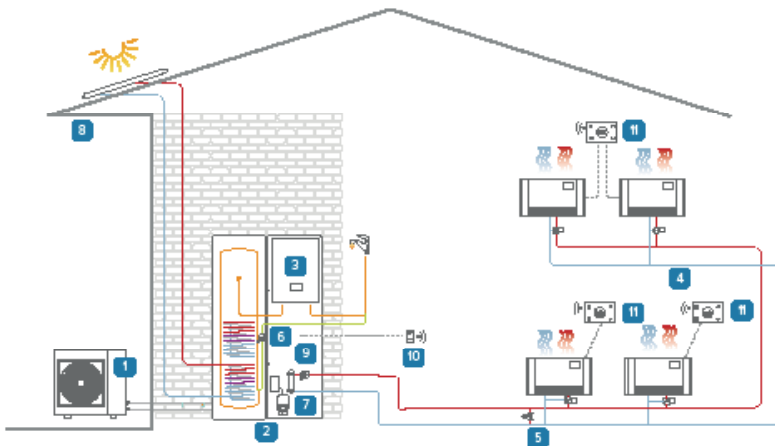

- 1 Unité extérieure
- 2 Unité intérieure
- 3 Module hybride (pompe à chaleur/chaudière)
- 4 Zone de chauffage
- 5 Dérivation\*
- 6 Pompe de recirculation ECS (en option)
- 7 Kit de raccordement au collecteur solaire (en option)
- 8 Collecteur solaire thermique ELFOSUN3 (en option)
- 9 Kit pour circuit secondaire (en option)
- 10 Récepteur WiFi SwitchConnect (en option)
- 11 Thermostat programmable WiFi HID-TConnect 2 (en option)

### Système hybride à deux zones avec ballon ECS supplémentaire : Chauffage / Refroidissement / ECS

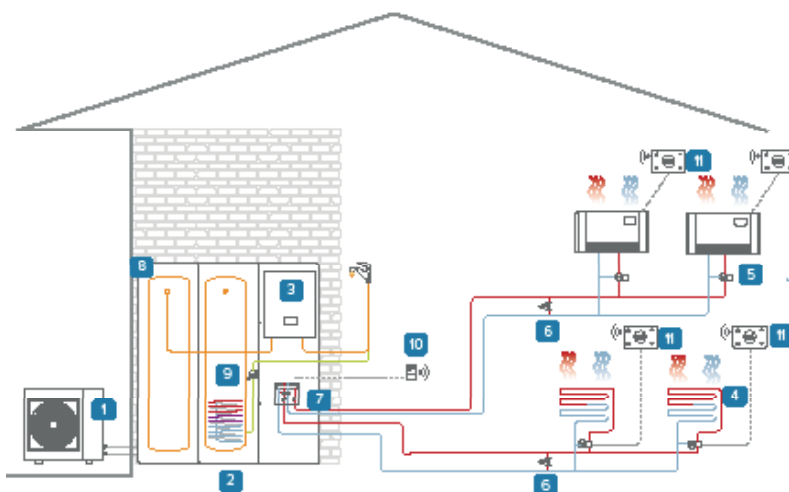

- 1 Unité extérieure
- 2 Unité intérieure
- 3 Module hybride (pompe à chaleur/chaudière)
- 4 Zone à mélange chauffage/refroidissement
- 5 Zone à chauffage/refroidissement direct
- 6 Dérivation\*
- 7 Kit de gestion 2 zones (en option)
- 8 Réservoir d'ECS supplémentaire (en option)
- 9 Pompe de recirculation ECS (en option)
- 10 Récepteur WiFi SwitchConnect (en option)
- 11 Thermostat programmable WiFi HID-TConnect 2 (en option)

Les schémas sont fournis uniquement afin d'illustrer les différentes possibilités de combinaison des éléments du système.

\*d'approvisionnement extérieur

# MONOBLOC



## 2.1 Pompes à chaleur



EDGE PRO



EDGE PRO L



EDGE F



EDGE EVO 2.0

# EDGE PRO

Pompe à chaleur air/eau monobloc pour le chauffage, le refroidissement et la production d'eau chaude sanitaire

Puissances de 4 à 16 kW



## Économies d'énergie

- Intégration au collecteur solaire (réservoir ECS - en option)
- Cascade
- €-Switch

## Confort

- Chaud Froid
- ECS
- Silencieux

## Fiabilité

- Résistance de support (en option)

## Santé

- Énergie renouvelable (version Full electric)

## Gestion et connectivité

- ON/OFF Input
- Interface utilisateur / thermostat
- Porte Modbus
- Control via App
- Gestion CONTROL4 NRG
- Surveillance Clivet Eye
- Compteur d'énergie

## Facilité

- Planification hebdomadaire
- Simultanéité (version Hybrid)
- Réservoir d'ECS intégré



- ✓ La puissance en silence : le système le plus silencieux de sa catégorie
- ✓ Un design polyvalent et réussi : lauréat du prix iF Design Award 2025 et du Red Dot Design Award
- ✓ Rénovation facile : avec une température d'entrée jusqu'à 80 °C, la solution idéale pour tous les systèmes de distribution
- ✓ Une gestion améliorée : permet de commander jusqu'à 6 unités en cascade grâce à de nouvelles fonctionnalités avancées
- ✓ Fiabilité et sécurité garanties par de nouveaux composants de série
- ✓ Connectivité avancée : gestion via l'application dédiée ou via un port Modbus avec CONTROL4 NRG inclus de série

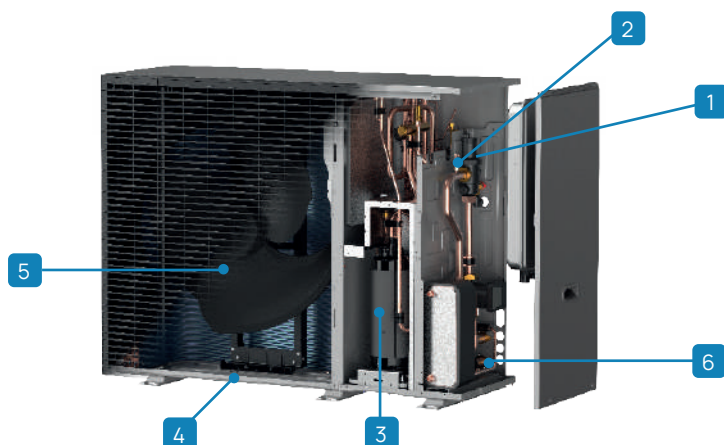

- 1 Séparateur de gaz
- 2 Capteur de pression du circuit hydraulique
- 3 Caisson silencieux
- 4 Résistance électrique dans le socle
- 5 Ventilateurs de conception spéciale
- 6 Débitmètre

## La puissance, en silence

Cette pompe à chaleur constitue une solution idéale pour les installations à très faibles niveaux sonores, grâce à ses ventilateurs de conception spéciale et ses deux modes de fonctionnement silencieux. De plus, avec l'EDGE PRO, le compresseur est installé dans un « caisson silencieux » composé de plusieurs couches de matériau absorbant le son spécialement conçu pour réduire le bruit du compresseur jusqu'à -25 dB(A).

## Configurations

RÉSISTANCE ÉLECTRIQUE DE RÉSERVE (INTÉGRÉE À L'UNITÉ) :

- Aucune résistance (standard)





























IBH

Résistance électrique de secours (disponible uniquement pour tailles 2.1-8.1)

## Accessoires obligatoires

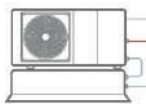
	HMINX	Contrôle KJRH-120L noir		KITR290X	Kit d'installation simplifié pour unités R290
	HMIX	Contrôle KJRH-120L blanche			

## Accessoires

	IBHX	Résistance électrique de secours (monophasée)		VDACSX	Vanne de dérivation thermostatique pour ECS
	IBHTX	Résistance électrique de secours (triphasée)		DI50-2X	Séparateur hydraulique de 50 litres
	3DHWX	Vanne de dérivation 3 voies pour système/ECS (SV1)		DI100-2X	Disjoncteur hydraulique de 100 litres
	ACS200X	Chaudière ECS 200 litres		KCSX	Kit pour circuit secondaire (disjoncteur hydraulique 1 L + pompe)
	ACS300X	Chaudière ECS 300 litres		KIRE2HX	Groupe de distribution bi-zone: direct + direct
	ACS500X	Chaudière ECS 500 litres		KIRE2HLX	Groupe de distribution bi-zone: directe + mixte (avec vanne mélangeuse)
	QERAX	Kit de connexion pour la résistance monophasée sur ballon d'ECS (pour ACS200/300/500X)		DTX	Bac à condensats avec résistance chauffante
	SCS08X	Serpentin solaire pour ballons de stockage ECS ACS200X/ACS300X		T1BX	Sonde de température ECS et source de chauffage supplémentaire de 10 m
	SCS12X	Serpentin solaire pour chauffe-eau ECS ACS500X		T1B30X	Sonde de température ECS et source de chauffage supplémentaire de 30 m
	FDMX	Filtre séparateur de saleté magnétique pour les systèmes de distribution d'eau		AMRX	Kit de supports antivibratoires pour installation au sol
	TANKSX	Ballon système inertiel 50 L		ASTFX	Kit anti-vibration pour installation sur consoles murales, ballon tampon ou bac
	TANKMX	Ballon système inertiel 75 L		KSIPX	Kit avec pattes de fixation murale
	TANKLX	Ballon système inertiel 100 L		HTC2WX	Chronothermostat HID-TConnect 2 pour le contrôle de la température blanc
	KTCAX	Kit de tuyaux flexibles pour raccorder l'unité au ballon inertiel		SWCX	Récepteur/commutateur IdO SwitchConnect
	VAGX	Soupape de sécurité antigel pour le système			

## Caractéristiques techniques

Tailles				2.1	3.1	4.1 - 4.1T	5.1 - 5.1T	6.1 - 6.1T	7.1 - 7.1T	8.1 - 8.1T	
Chauffage	Capacité	Température de l'eau 35/30 °C	Nominal / Maximal	kW	4,10 / 7,72	6,10 / 8,99	8,00 / 11,6	9,50 / 12,6	12,1 / 15,0	14,0 / 16,3	15,5 / 17,7
	COP	Température extérieure 7 °C	Nominal	-	5,30	5,03	5,25	4,95	4,95	4,70	4,50
	Capacité	Température de l'eau 35/30 °C	Nominal / Maximal	kW	4,10 / 6,70	6,00 / 7,63	7,00 / 9,12	8,00 / 9,64	10,0 / 12,4	12,0 / 14,6	13,1 / 15,7
	COP	Température extérieure -7 °C	Nominal	-	3,25	3,03	3,25	3,15	3,15	2,80	2,70
	Capacité	Température de l'eau 45/40 °C	Nominal / Maximal	kW	4,50 / 7,27	6,40 / 8,51	8,10 / 11,0	9,50 / 12,2	12,3 / 14,5	14,1 / 16,0	15,5 / 17,3
	COP	Température extérieure 7 °C	Nominal	-	4,17	3,91	4,00	3,90	3,90	3,75	3,65
Refroidissement	Capacité	Température de l'eau 18/23 °C	Nominal / Maximal	kW	4,50 / 8,36	6,50 / 10,8	8,30 / 11,0	10,0 / 11,9	12,0 / 17,1	14,0 / 18,2	16,0 / 18,9
	EER	Température extérieure 35 °C	Nominal	-	5,65	5,51	5,25	4,60	4,60	4,40	4,25
	Capacité	Température de l'eau 7/12 °C	Nominal / Maximal	kW	4,70 / 6,96	6,80 / 9,03	7,50 / 9,19	8,10 / 9,90	11,5 / 13,9	12,4 / 14,9	14,0 / 16,7
	EER	Température extérieure 35 °C	Nominal	-	3,65	3,10	3,35	3,10	3,05	3,00	2,70
Puissance électrique pour dimensionnement compteur				kW	2,70	3,00	3,90	4,20	5,90	6,30	6,70
Rend. saisonnier Climat moyen		Classe énergétique	-	-	A+++	A+++	A+++	A+++	A+++	A+++	A+++
	Chauffage Température de l'eau 55 °C	Énergie absorbée par an		kWh/année	2.647	3.120	4.056	5.145	6.266	7.479	8.013
		Coefficient SCOP		-	3,91	3,98	4,08	4,02	3,96	3,87	3,87
	Chauffage Température de l'eau 35 °C	ns (rendement saisonnier)		%	153	156	160	158	155	152	152
		Classe énergétique		-	A+++	A+++	A+++	A+++	A+++	A+++	A+++
	Énergie absorbée par an			kWh/année	1.984	2.460	3.095	3.889	5.014	6.069	7.009
Coefficient SCOP		-	5,10	5,00	5,35	5,33	4,94	4,76	4,72		
ns (rendement saisonnier)		%	206	199	211	210	195	188	186		
<b>Caractéristiques techniques</b>											
Alimentation	Tension/Fréquence/Phases		V/Hz/n°		230/50/1		230/50/Monophasée- 400/50/Triphasée + N				
Débit d'eau	Température de l'eau 35/30 °C	Nominal	l/s		0,20	0,30	0,40	0,50	0,60	0,70	0,70
Prévalence utile de la pompe	Température extérieure 7 °C	Nominal	kPa		56	56	51	51	45	42	38
Contenance minimale en eau du système				l				40			
Puissance sonore			Minimum / Nominal	dB(A)	46 / 48	46 / 50	47 / 52	47 / 52	48 / 52	48 / 55	48 / 56
Pression sonore @1m			Nominal	dB(A)	31 / 33	32 / 34	33 / 35	35 / 37	38 / 37	38 / 40	39 / 41
<b>Plage de fonctionnement</b>											
Température de refoulement de l'eau	Chauffage / ECS	Full electric	Minimum / Maximum	°C				25 / 80			
	Refroidissement	-	Minimum / Maximum	°C				5 / 25			
Plage de fonctionnement (Air neuf)	Chauffage	-	Minimum / Maximum	°C				-25 / 46			
	Refroidissement	-	Minimum / Maximum	°C				-5 / 46			

Données selon les normes EN 14511:2022 et EN 14825:2022

Le produit est conforme à la Directive européenne ErP (règlements UE 811/2013 - 813/2013 - 2016/2281).

## Dimensions et raccords

Tailles			2.1	3.1	4.1 - 4.1T	5.1 - 5.1T	6.1 - 6.1T	7.1 - 7.1T	8.1 - 8.1T
Dimensions	AxCxB	mm	1 330 x 1 051 x 528	1 330 x 1 051 x 528	1 330 x 1 051 x 528	1 330 x 1 051 x 528	1 330 x 1 051 x 528	1 330 x 1 051 x 528	1 330 x 1 051 x 528
Poids		kg	150	150	155 - 160	155 - 160	175 - 180	175 - 180	175 - 180
Charge de réfrigérant		type / GWP	R290 / 0,02						
		kg	0,42		0,64	0,69	0,89	1,00	1,08
		CO <sub>2</sub> tons			0,00002			0,00003	
Diamètres extérieurs	Eau	inch	1" 1/4						

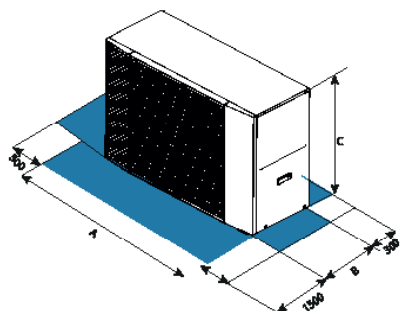

**WiSAN-PMP 1 S 2.1-8.1**  
Unité extérieure (ODU)

Pour assurer le bon fonctionnement des unités, les distances de sécurité indiquées en bleu doivent être parfaitement respectées

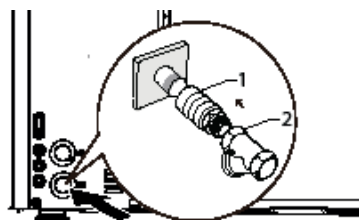
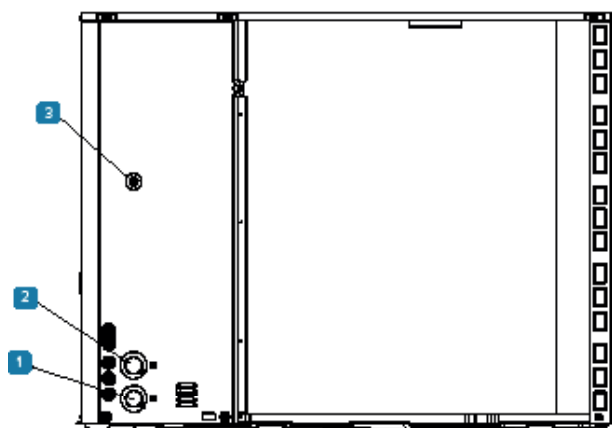

- 1 Départ d'eau 1 1/4"
- 2 Retour d'eau 1 1/4"
- 3 Soupape de sécurité côté eau Ø16 mm

# EDGE PRO L

Pompe à chaleur air/eau monobloc pour le chauffage, le refroidissement et la production d'eau chaude sanitaire

Puissances de 25 à 30 kW



POMPES À CHALEUR

## Économies d'énergie

- Intégration au collecteur solaire (réservoir ECS - en option)
- Cascade
- €-Switch

## Confort

- Chaud Froid
- ECS
- Silencieux

## Fiabilité

- Résistance de support (en option)

## Santé

- Énergie renouvelable (version Full electric)

## Gestion et connectivité

- ON/OFF Input
- Interface utilisateur / thermostat
- Porte Modbus
- Control via App
- Gestion CONTROL4 NRG
- Surveillance Clivet Eye
- Compteur d'énergie

## Facilité

- Planification hebdomadaire
- Simultanéité (version Hybrid)
- Réservoir d'ECS intégré



- ✓ Performances garanties : grâce au compresseur scroll avec technologie d'injection de vapeur (EVI), il garantit d'excellentes performances dans toutes les conditions.
- ✓ Un design polyvalent et réussi : lauréat du prix iF Design Award 2025 et du Red Dot Design Award
- ✓ Rénovation facile : température de refoulement jusqu'à 85 °C idéale pour tout système de distribution
- ✓ Une gestion améliorée : permet de commander jusqu'à 6 unités en cascade grâce à de nouvelles fonctionnalités avancées
- ✓ Fiabilité et sécurité garanties par de nouveaux composants de série
- ✓ Connectivité avancée : gestion via l'application dédiée ou via un port Modbus avec CONTROL4 NRG inclus de série



- 1 Compresseur scroll à injection
- 2 Échangeur intermédiaire
- 3 Panneau de commande étanche
- 4 Résistance électrique dans le socle
- 5 Conception de la grille
- 6 Débitmètre

## Quand il fait vraiment froid

Son point fort est le compresseur scroll avec technologie EVI (injection de vapeur), qui maintient la capacité nominale avec des températures extérieures jusqu'à -10 °C. En d'autres termes, il garantit un confort et des performances constants même par temps très froid.

## Configurations

























RÉSISTANCE ÉLECTRIQUE DE RÉSERVE (INTÉGRÉE À L'UNITÉ) :

- Aucune résistance (standard)

## Accessoires obligatoires

	HMINX	Contrôle KJRH-120L noir		KITR290X	Kit d'installation simplifié pour unités R290
	HMIX	Contrôle KJRH-120L blanche			

## Accessoires

	IBHX	Résistance électrique de secours (monophasée)		DEGAX <sup>NEW</sup>	Dégazeur haute efficacité
	IBHTX	Résistance électrique de secours (triphasée)		VDACSX	Vanne de dérivation thermostatique pour eau sanitaire
	3DHWX	Vanne de dérivation 3 voies pour système/ECS (SV1)		DI50-2X	Séparateur hydraulique de 50 litres
	ACS200X	Chaudière ECS 200 litres		DI100-2X	Disjoncteur hydraulique de 100 litres
	ACS300X	Chaudière ECS 300 litres		DTX	Bac à condensats avec résistance chauffante
	ACS500X	Chaudière ECS 500 litres		T1BX	Sonde de température ECS et source de chauffage supplémentaire de 10 m
	QERAX	Kit de connexion pour la résistance monophasée sur ballon d'ECS (pour ACS200/300/500X)		T1B30X	Sonde de température ECS et source de chauffage supplémentaire de 30 m
	SCS08X	Serpentin solaire pour ballons de stockage ECS ACS200X/ACS300X		AMRX	Kit de supports antivibratoires pour installation au sol
	SCS12X	Serpentin solaire pour chauffe-eau ECS ACS500X		HTC2WX	Chronothermostat HID-TConnect 2 pour le contrôle de la température blanc
	FDMX	Filtre séparateur de saleté magnétique pour les systèmes de distribution d'eau		SWCX	Récepteur/commutateur IdO SwitchConnect
	TANKSX	Ballon système inertiel 50 L			
	TANKMX	Ballon système inertiel 75 L			
	TANKLX	Ballon système inertiel 100 L			
	KTCAX	Kit de tuyaux flexibles pour raccorder l'unité au ballon inertiel			
	VAGX	Soupape de sécurité antigel pour le système			

## Caractéristiques techniques

Tailles					12.1	14.1
Chauffage	Capacité	Température de l'eau 35/30 °C	Nominal / Maximal	kW	25,0 / 28,7	30,1 / 31,6
	COP	Température extérieure 7 °C	Nominal	-	4,77	4,50
	Capacité	Température de l'eau 35/30 °C	Nominal / Maximal	kW	21,0 / 26,1	24,0 / 29,0
	COP	Température extérieure -7 °C	Nominal	-	3,03	2,86
	Capacité	Température de l'eau 45/40 °C	Nominal / Maximal	kW	25,0 / 29,1	30,1 / 32,8
	COP	Température extérieure 7 °C	Nominal	-	3,81	3,63
Refroidissement	Capacité	Température de l'eau 18/23 °C	Nominal / Maximal	kW	26,0 / 38,3	30,1 / 40,9
	EER	Température extérieure 35 °C	Nominal	-	4,64	4,41
	Capacité	Température de l'eau 7/12 °C	Nominal / Maximal	kW	26,0 / 27,0	30,1 / 31,6
	EER	Température extérieure 35 °C	Nominal	-	3,10	2,80
Puissance électrique pour dimensionnement compteur				kW	14,5	16,4
Rend. saisonnier Climat moyen	Chauffage	Classe énergétique	-	-	A+++	-
	Température de l'eau 55 °C	Coefficient SCOP	-	-	3,84	3,79
	ns (rendement saisonnier)	-	%	-	151	149
	Chauffage	Classe énergétique	-	-	A+++	A++
Température de l'eau 35 °C	Coefficient SCOP	-	-	4,95	4,92	
	ns (rendement saisonnier)	-	%	195	194	
<b>Caractéristiques techniques</b>						
Alimentation	Tension/Fréquence/Phases			V/Hz/n°	400/50/3+N	
Débit d'eau	Température de l'eau 35/30 °C	Nominal	l/s	1,20	1,44	
Prévalence utile de la pompe	Température extérieure 7 °C	Nominal	kPa	92	66	
Contenance minimale en eau du système				l	100	
Puissance sonore	Minimum / Nominal			dB(A)	63 / 68	63 / 74
Pression sonore @1m	Nominal			dB(A)	45 / 55	47 / 61
<b>Plage de fonctionnement</b>						
Température de refoulement de l'eau	Chauffage / ECS	Full electric	Minimum / Maximum	°C	20 / 85	
	Refroidissement	-	Minimum / Maximum	°C	0 / 25	
Plage de fonctionnement (Air neuf)	Chauffage	-	Minimum / Maximum	°C	-25 / 43	
	Refroidissement	-	Minimum / Maximum	°C	-15 / 48	

Données selon les normes EN 14511:2022 et EN 14825:2022

Le produit est conforme à la Directive européenne ErP (règlements UE 811/2013 - 813/2013 - 2016/2281).

## Dimensions et raccords

Tailles			12.1	14.1
Dimensions	AxCxB	mm	1 388 x 1 816 x 556	
Poids		kg	279	
Charge de réfrigérant		type / GWP	R290 / 0,02	
		kg	2,90	
		CO <sub>2</sub> tons	0,00006	
Diamètres extérieurs	Eau	inch	1" 1/4	

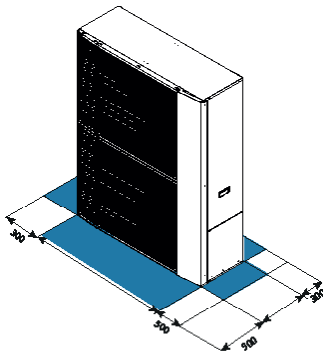

**WiSAN-PMP 1 S 12.1 - 14.1**  
Unité extérieure (ODU)

Pour assurer le bon fonctionnement des unités, les distances de sécurité indiquées en bleu doivent être parfaitement respectées

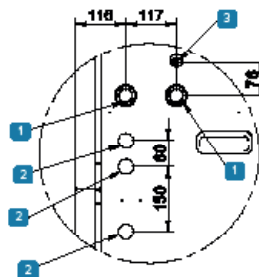
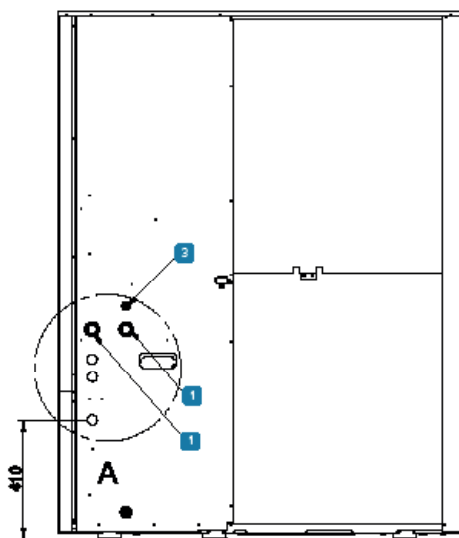

- 1 Raccordements eau
- 2 Entrée ligne électrique
- 3 Évacuation soupape de sécurité eau

# EDGE F

Pompe à chaleur air/eau monobloc  
pour le chauffage,  
le refroidissement et la production d'eau chaude sanitaire

Puissances de 4 à 15 kW



## Économies d'énergie



Intégration  
au collecteur solaire  
(réservoir  
ECS - en option)



Cascade



Smart Grid  
ready



€-Switch

## Confort



Chaud  
Froid



ECS



Silencieux

## Fiabilité



Résistance de  
support (en  
option)



041



ProdottiQualità  
CasaClima

## Santé



Énergie  
renouvelable  
(version Full  
electric)



Réfrigérant  
écologique  
(version Full  
electric)

## Gestion et connectivité



ON/OFF  
Input



Interface  
utilisateur /  
thermostat



Porte  
Modbus



Control  
via App



Gestion  
CONTROL4 NRG



Surveillance  
Clivet Eye



Compteur  
d'énergie

## Facilité



Planification  
hebdomadaire



Simultanéité  
(version Hybrid)



Réservoir d'ECS  
intégré



- ✓ Technologie R-290 : elle allie de hautes performances au respect total de l'environnement
- ✓ Polyvalent : large éventail d'applications tant en version monobloc qu'en version hydro-split
- ✓ Rénovation facile : température de refoulement jusqu'à 75 °C idéale pour tout système de distribution
- ✓ Modulaire : combine jusqu'à 6 unités en cascade
- ✓ Connectivité de pointe : gestion via App dédiée ou via port Modbus avec CONTROL4 NRG en série

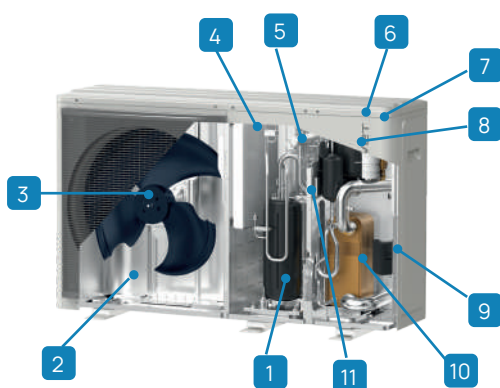

- 1 Compresseur
- 2 Échangeur côté source
- 3 Ventilateur
- 4 Tableau inverter étanche
- 5 Vanne d'inversion de cycle à 4 voies
- 6 Soupape de purge (sécurité)
- 7 Tableau électrique étanche
- 8 Vase d'expansion installation (4,8 litres)
- 9 Pompe de refoulement eau
- 10 Échangeur côté utilisation
- 11 Robinet de laminage

## Pour l'avenir

Edge F est la pompe à chaleur avec réfrigérant R-290 conçue pour l'avenir, il s'agit en effet d'un gaz naturel qui répond déjà aux évolutions réglementaires européennes les plus strictes. Les qualités thermodynamiques élevées de ce nouveau réfrigérant permettent de produire d'eau à des températures sans précédent, de 75 °C en refoulement à -10 °C à température ambiante.

Respect de l'environnement et températures comparables à celles d'une chaudière pour un avenir tout électrique.

## Configurations



RÉSISTANCE ÉLECTRIQUE DE RÉSERVE (INTÉGRÉE À L'UNITÉ) :

- Aucune résistance (standard)





IBH

Résistance électrique de secours (disponible uniquement pour tailles 2.1-8.1)

## Accessoires obligatoires

	HMINX	Contrôle KJRH-120L noir		KITR290X	Kit d'installation simplifié pour unités R290
	HMITX	Contrôle KJRH-120L blanche			

## Accessoires

	IBHX	Résistance électrique de secours (monophasée)		VDACSX	Vanne de dérivation thermostatique pour eau sanitaire
	IBHTX	Résistance électrique de secours (triphasée)		DI50-2X	Séparateur hydraulique de 50 litres
	3DHWX	Vanne de dérivation 3 voies pour système/ECS (SV1)		DI100-2X	Disjoncteur hydraulique de 100 litres
	ACS200X	Chaudière ECS 200 litres		KCSX	Kit pour circuit secondaire (disjoncteur hydraulique 1 L + pompe)
	ACS300X	Chaudière ECS 300 litres		KIRE2HX	Groupe de distribution bi-zone: direct + direct
	ACS500X	Chaudière ECS 500 litres		KIRE2HLX	Groupe de distribution bi-zone: directe + mixte (avec vanne mélangeuse)
	QERAX	Kit de connexion pour la résistance monophasée sur ballon d'ECS (pour ACS200/300/500X)		DTX	Bac à condensats avec résistance chauffante
	SCS08X	Serpentin solaire pour ballons de stockage ECS ACS200X/ACS300X		T1BX	Sonde de température ECS et source de chauffage supplémentaire de 10 m
	SCS12X	Serpentin solaire pour chauffe-eau ECS ACS500X		T1B30X	Sonde de température ECS et source de chauffage supplémentaire de 30 m
	FDMX	Filtre séparateur de saleté magnétique pour les systèmes de distribution d'eau		AMRX	Kit de supports antivibratoires pour installation au sol
	TANKSX	Ballon système inertiel 50 L		ASTFX	Kit anti-vibration pour installation sur consoles murales, ballon tampon ou bac
	TANKMX	Ballon système inertiel 75 L		KSIPX	Kit avec pattes de fixation murale
	TANKLX	Ballon système inertiel 100 L		HTC2WX	Chronothermostat HID-TConnect 2 pour le contrôle de la température blanc
	KTCAX	Kit de tuyaux flexibles pour raccorder l'unité au ballon inertiel		SWCX	Récepteur/commutateur IdO SwitchConnect
	VAGX	Soupape de sécurité antigel pour le système			

## Caractéristiques techniques

Tailles				2.1	3.1	4.1	5.1	6.1 - 6.1T	7.1 - 7.1T	8.1 - 8.1T	
Chauffage	Capacité	Température de l'eau 35/30 °C	Nominal / Maximal	kW	4,50 / 6,86	6,20 / 7,70	8,40 / 10,4	10,0 / 11,0	12,0 / 14,7	14,0 / 16,0	15,0 / 17,6
	COP	Température extérieure 7 °C	Nominal	-	5,15	4,90	5,00	4,70	4,80	4,50	4,40
	Capacité	Température de l'eau 35/30 °C	Nominal / Maximal	kW	4,50 / 5,56	5,90 / 6,18	7,00 / 8,74	8,00 / 8,89	10,0 / 11,1	11,5 / 12,1	12,7 / 13,2
	COP	Température extérieure -7 °C	Nominal	-	3,10	2,95	3,00	2,85	2,80	2,70	2,50
	Capacité	Eau 45/40°C	Nominal / Maximal	kW	4,50 / 6,55	6,40 / 7,35	8,20 / 9,57	10,0 / 10,5	12,0 / 14,1	14,0 / 15,3	15,0 / 16,9
Refroidissement	COP	Température extérieure 7 °C	Nominal	-	4,05	3,80	3,85	3,65	3,70	3,50	3,35
	Capacité	Température de l'eau 18/23 °C	Nominal / Maximal	kW	4,50 / 7,84	6,50 / 9,75	8,30 / 11,4	10,0 / 12,1	12,0 / 16,4	14,0 / 17,3	16,0 / 18,6
	EER	Température extérieure 35 °C	Nominal	-	5,50	5,10	5,15	4,75	4,50	4,20	3,90
	Capacité	Eau 7/12°C	Nominal / Maximal	kW	4,70 / 5,66	6,80 / 7,14	7,50 / 8,19	8,90 / 8,90	11,5 / 12,0	12,7 / 12,7	14,0 / 14,3
	EER	Température extérieure 35 °C	Nominal	-	3,65	3,10	3,45	3,25	3,05	2,90	2,75
Puissance électrique pour dimensionnement compteur				kW	2,70	3,00	3,60	3,90	5,70	6,00	6,40
Rend. saisonnier Climat moyen	Classe énergétique			-	A++	A++	A++	A++	A++	A++	A++
	Chauffage Eau 55°C	Énergie absorbée par an		kWh/année	2.684	3.164	3.676	4.215	6.847	7.414	8.349
		Coefficient SCOP		-	3,79	3,82	3,82	3,62	3,62	3,57	
	ns (rendement saisonnier)		%	149	150	150	150	142	142	140	
	Classe énergétique			-	A+++	A+++	A+++	A+++	A+++	A+++	A+++
	Chauffage Eau 35°C	Énergie absorbée par an		kWh/année	2.040	2.692	3.187	3.734	5.376	6.091	6.630
		Coefficient SCOP		-	5,09	4,91	5,20	5,07	4,68	4,64	4,59
ns (rendement saisonnier)		%	201	194	205	200	184,0	182	181		
<b>Caractéristiques techniques</b>											
Alimentation		Tension/Fréquence/Phases		V/Hz/n°	230/50/1			230/50/Monophasée- 400/50/Triphasée + N			
Débit d'eau		Température de l'eau 35/30 °C	Nominal	l/s	0,21	0,30	0,40	0,48	0,57	0,67	0,71
Prévalence utile de la pompe		Température extérieure 7 °C	Nominal	kPa	89	87	80	71	63	54	49
Contenance minimale en eau du système				l	30			40			
Capacité du vase d'expansion				l	8						
Puissance sonore		Minimum / Nominal		dB(A)	51 / 56	53 / 58	55 / 60	56 / 61	58 / 65	59 / 65	60 / 69
Pression sonore @1m		Minimum / Nominal		dB(A)	40 / 44	42 / 46	42 / 48	43 / 49	43 / 51	44 / 52	48 / 56
<b>Plage de fonctionnement</b>											
Température de refoulement de l'eau	Chauffage / ECS	Full electric	Minimum / Maximum	°C	25 / 75						
		Hybrid	Minimum / Maximum	°C	25 / 75						
	Refroidissement	-	Minimum / Maximum	°C	5 / 25						
Plage de fonctionnement (Air neuf)	Chauffage	-	Minimum / Maximum	°C	-25 / 35						
	ECS	-	Minimum / Maximum	°C	-25 / 46						
Refroidissement	-	Minimum / Maximum	°C	-5 / 46							

Données selon les normes EN 14511:2022 et EN 14825:2022

Le produit est conforme à la Directive européenne ErP (règlements UE 811/2013 - 813/2013 - 2016/2281).

## Dimensions et raccords

Tailles			2.1	3.1	4.1	5.1	6.1 - 6.1T	7.1 - 7.1T	8.1 - 8.1T
Dimensions	AxCxB	mm	1.295x718x381			1.385x865x423			
Poids		kg	90			117			135 - 137
		type / GWP				R-290 / 0.02			
Charge de réfrigérant		kg	0,70			1,10			1,25
		CO <sub>2</sub> tons	0,002			0,003			
Diamètres extérieurs	Eau	inch	1"			1" 1/4			

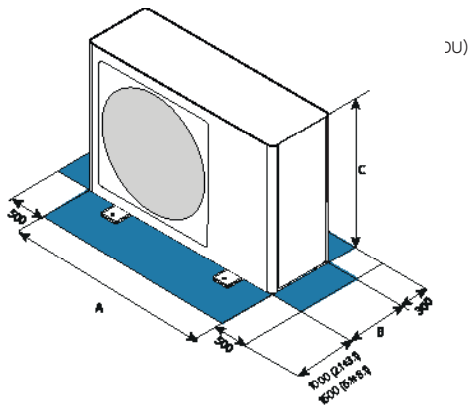

Pour un bon fonctionnement de l'unité, il est essentiel de respecter les distances de sécurité indiquées par les zones bleues.

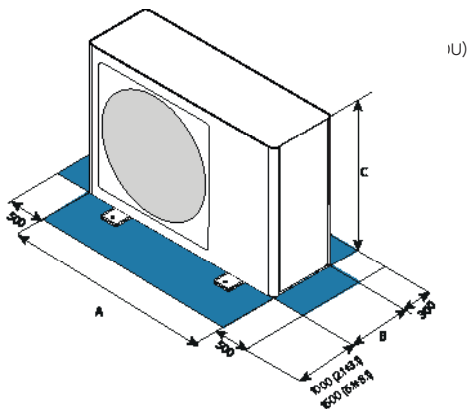

Pour un bon fonctionnement de l'unité, il est essentiel de respecter les distances de sécurité indiquées par les zones bleues.

TAILLES 2.1 à 3.1

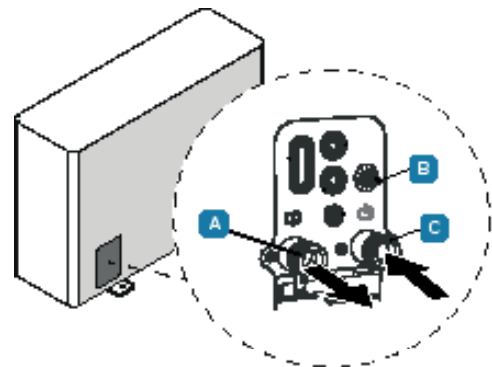

- 1 Admission système 1"
- 2 Soupape de sécurité Ø16 mm
- 3 Retour installation 1"

TAILLES 4.1 à 8.1

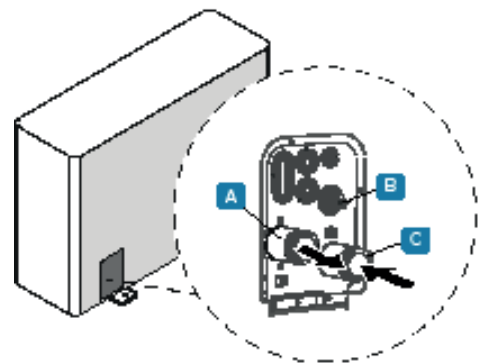

- 1 Admission système 1 1/4"
- 2 Soupape de sécurité Ø16 mm
- 3 Retour système 1 1/4"

# EDGE EVO 2.0 - EXC

Pompe à chaleur air/eau monobloc  
pour le chauffage,  
le refroidissement et la production d'eau chaude sanitaire

Puissances de 4 à 30 kW



## Économies d'énergie



Intégration  
au collecteur solaire  
(réservoir  
ECS - en option)



Cascade



Smart Grid  
ready



€-Switch

## Confort



Chaud  
Froid



ECS



Silencieux

## Fiabilité



Résistance de  
support (en  
option)



041



ProdottiQualità  
CasaClima

## Santé



Énergie renouvelable  
(version Full electric)

## Gestion et connectivité



ON/OFF  
Input



Interface  
utilisateur /  
thermostat



Porte  
Modbus



Control  
via App



Gestion  
CONTROL4 NRG



Surveillance  
Clivet Eye



Compteur  
d'énergie

## Facilité



Planification  
hebdomadaire



Simultanéité  
(version Hybrid)



Réservoir d'ECS  
intégré



- ✓ Polyvalent : large éventail d'applications tant en version monobloc qu'en version hydro-split
- ✓ Conçu pour les climats rigoureux : excellentes performances à basse température et chauffages d'appoint en option de 3 à 9 kW
- ✓ Production simultanée d'ECS et de rafraîchissement/chauffage (Version Hybride)
- ✓ Modulaire : combiner jusqu'à 6 unités en cascade pour des puissances jusqu'à 180 kW
- ✓ Connectivité de pointe : gestion via App dédiée ou via port Modbus avec CONTROL4 NRG en série

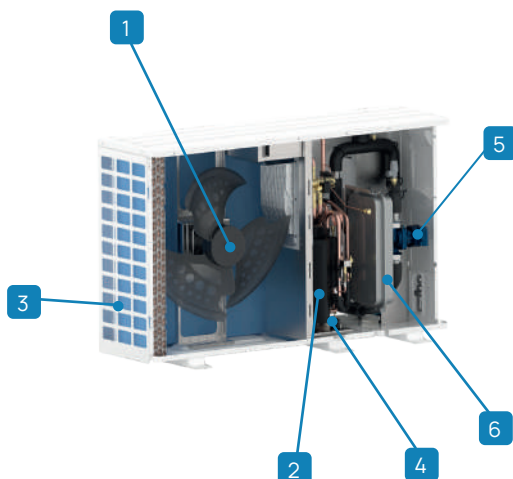

- 1 Ventilateur inverter DC
- 2 Compresseur twin-rotary DC inverseur
- 3 Échangeur à ailettes air-gaz (traitement blue fin)
- 4 Échangeur à plaques gaz/eau
- 5 Pompe haut rendement DC inverseur
- 6 Vase d'expansion du système de 4,8 litres

## Configurations

RÉSISTANCE ÉLECTRIQUE DE RÉSERVE (INTÉGRÉE À L'UNITÉ) :

- Aucune résistance (standard)













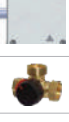















IBH

Résistance électrique de secours (disponible uniquement pour tailles 2.1-8.1)

## Accessoires obligatoires

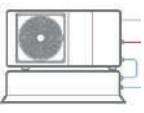
	HMIRNX	Contrôle KJRH-120L2 noir		KITR32X	Kit d'installation simplifiée pour unités R32
	HMIRBX	Contrôle KJRH-120L2 blanc			

## Accessoires

	IBHX	Résistance électrique de secours (monophasée)		VDACSX	Vanne de dérivation thermostatique pour eau sanitaire
	IBHTX	Résistance électrique de secours (triphasée)		DI50-2X	Séparateur hydraulique de 50 litres
	3DHWX	Vanne de dérivation 3 voies pour système/ECS (SV1)		DI100-2X	Disjoncteur hydraulique de 100 litres
	ACS200X	Chaudière ECS 200 litres		KCSX	Kit pour circuit secondaire (disjoncteur hydraulique 1 L + pompe)
	ACS300X	Chaudière ECS 300 litres		KIRE2HX	Groupe de distribution bi-zone: direct + direct
	ACS500X	Chaudière ECS 500 litres		KIRE2HLX	Groupe de distribution bi-zone: directe + mixte (avec vanne mélangeuse)
	QERAX	Kit de connexion pour la résistance monophasée sur ballon d'ECS (pour ACS200/300/500X)		DTX	Bac à condensats avec résistance chauffante
	SCS08X	Serpentin solaire pour ballons de stockage ECS ACS200X/ACS300X		T1BX	Sonde de température ECS et source de chauffage supplémentaire de 10 m
	SCS12X	Serpentin solaire pour chauffe-eau ECS ACS500X		T1B30X	Sonde de température ECS et source de chauffage supplémentaire de 30 m
	FDMX	Filtre séparateur de saleté magnétique pour les systèmes de distribution d'eau		AMRX	Kit de supports antivibratoires pour installation au sol
	TANKSX	Ballon système inertiel 50 L		ASTFX	Kit anti-vibration pour installation sur consoles murales, ballon tampon ou bac
	TANKMX	Ballon système inertiel 75 L		KSIPX	Kit avec pattes de fixation murale
	TANKLX	Ballon système inertiel 100 L		HTC2WX	Chronothermostat HID-TConnect 2 pour le contrôle de la température blanc
	KTCAX	Kit de tuyaux flexibles pour raccorder l'unité au ballon inertiel		SWCX	Récepteur/commutateur IdO SwitchConnect
	VAGX	Soupape de sécurité antigel pour le système			

## Caractéristiques techniques

Tailles				2.1	3.1	4.1	5.1	6.1 - 6.1T	7.1 - 7.1T	8.1 - 8.1T		
Chauffage	Capacité	Température de l'eau 35/30 °C	Nominal / Maximal	kW	4,20 / 6,26	6,35 / 7,41	8,40 / 9,11	10,0 / 10,3	12,1 / 14,6	14,5 / 15,5	15,9 / 16,8	
	COP	Température extérieure 7 °C	Nominal	-	5,10	4,95	5,15	4,95	4,95	4,60	4,50	
	Capacité	Température de l'eau 35/30 °C	Nominal / Maximal	kW	4,70 / 4,99	6,00 / 6,21	7,00 / 7,27	8,00 / 8,31	10,0 / 11,0	12,0 / 12,7	13,1 / 13,9	
	COP	Température extérieure -7 °C	Nominal	-	3,10	3,00	3,20	3,05	3,00	2,85	2,70	
	Capacité	Température de l'eau 45/40 °C	Nominal / Maximal	kW	4,30 / 5,96	6,30 / 7,13	8,10 / 8,98	10,0 / 10,3	12,3 / 14,5	14,1 / 15,7	16,0 / 16,6	
	COP	Température extérieure 7 °C	Nominal	-	3,80	3,70	3,85	3,75	3,70	3,60	3,50	
Refroidissement	Capacité	Température de l'eau 18/23 °C	Nominal / Maximal	kW	4,50 / 7,65	6,50 / 7,65	8,30 / 11,1	9,90 / 12,0	12,0 / 15,0	13,5 / 15,3	14,2 / 16,4	
	EER	Température extérieure 35 °C	Nominal	-	5,50	4,80	5,05	4,55	3,95	3,61	3,61	
	Capacité	Température de l'eau 7/12 °C	Nominal / Maximal	kW	4,70 / 6,14	7,00 / 7,11	7,45 / 7,94	8,20 / 8,67	11,5 / 11,5	12,4 / 12,4	14,0 / 14,0	
	EER	Température extérieure 35 °C	Nominal	-	3,45	3,00	3,35	3,25	2,75	2,50	2,50	
Puissance électrique pour dimensionnement compteur				kW	2,30	2,70	3,40	3,70	5,50	5,80	6,20	
Classe énergétique				-	A++	A++	A++	A++	A++	A++	A++	
Rend. saisonnier Climat moyen	Chauffage Température de l'eau 55 °C	Énergie absorbée par an		kWh/année	2.749	3.348	4.064	4.541	6.916	6.917	7.213	
		Coefficient SCOP		-	3,31	3,52	3,37	3,47	3,45	3,47	3,41	
	ns (rendement saisonnier)			%	129	138	131	137	135	135	133	
		Classe énergétique		-	A+++	A+++	A+++	A+++	A+++	A+++	A+++	
	Chauffage Température de l'eau 35 °C	Énergie absorbée par an		kWh/année	2.354	2.849	3.223	3.649	5.156	5.157	6.011	
		Coefficient SCOP		-	4,85	4,95	5,22	5,20	4,81	4,72	4,62	
ns (rendement saisonnier)				%	191	195	205	205	189	186	182	
<b>Caractéristiques techniques</b>												
Alimentation		Tension/Fréquence/Phases		V/Hz/n°	230/50/1			230/50/Monophasée- 400/50/Triphasée + N				
Débit d'eau		Température de l'eau 35/30 °C		Nominal	l/s	0,20	0,30	0,40	0,48	0,58	0,69	0,76
Prévalence utile de la pompe		Température extérieure 7 °C		Nominal	kPa	85	84	80	71	60	48	40
Contenance minimale en eau du système				l	30	30	40	40	40	40	40	
Capacité du vase d'expansion				l	4,8							
Puissance sonore				Minimum / Nominal	dB(A)	53 / 55	55 / 58	54 / 59	55 / 60	59 / 65	59 / 65	59 / 68
Pression sonore @1m				Nominal	dB(A)	45	47	48	50	53	53	57
<b>Plage de fonctionnement</b>												
Température de refoulement de l'eau	Chauffage / ECS	Full electric		Minimum / Maximum	°C	25 / 65						
		Hybrid		Minimum / Maximum	°C	25 / 75						
Plage de fonctionnement (Air neuf)	Refroidissement	-		Minimum / Maximum	°C	5 / 25						
		Chauffage		Minimum / Maximum	°C	-25 / 35						
ECS	-	-		Minimum / Maximum	°C	-25 / 43						
		Refroidissement		Minimum / Maximum	°C	-5 / 43						

Données selon les normes EN 14511:2022 et EN 14825:2022

Le produit est conforme à la Directive européenne ErP (règlements UE 811/2013 - 813/2013 - 2016/2281).

Tailles				9.1	10.1	12.1	14.1		
Chauffage	Capacité	Température de l'eau 35/30 °C	Nominal / Maximal	kW	18,0 / 20,9	22,0 / 24,1	26,0 / 27,9	30,1 / 30,11	
	COP	Température extérieure 7 °C	Nominal	-	4,70	4,40	4,08	3,91	
	Capacité	Température de l'eau 35/30 °C	Nominal / Maximal	kW	18,0 / 21,1	21,0 / 21,8	22,0 / 22,0	23,0 / 23,0	
	COP	Température extérieure -7 °C	Nominal	-	2,70	2,60	2,50	2,45	
	Capacité	Température de l'eau 45/40 °C	Nominal / Maximal	kW	18,0 / 20,3	22,0 / 23,2	26,0 / 27,1	30,0 / 31,0	
	COP	Température extérieure 7 °C	Nominal	-	3,50	3,40	3,10	2,90	
Refroidissement	Capacité	Température de l'eau 18/23 °C	Nominal / Maximal	kW	18,5 / 22,7	23,0 / 28,4	27,0 / 30,1	31,0 / 35,2	
	EER	Température extérieure 35 °C	Nominal	-	4,75	4,60	4,30	4,00	
	Capacité	Température de l'eau 7/12 °C	Nominal / Maximal	kW	17,0 / 18,1	21,0 / 22,4	26,0 / 27,3	29,5 / 29,5	
	EER	Température extérieure 35 °C	Nominal	-	3,05	2,95	2,70	2,55	
Puissance électrique pour dimensionnement compteur				kW	10,6	12,5	13,8	14,5	
Classe énergétique				-	A++	A++	A+	A+	
Rend. saisonnier Climat moyen	Chauffage	Température de l'eau 55 °C	Énergie absorbée par an	kWh/année	11.396	14.363	17.116	19.552	
			Coefficient SCOP	-	3,20	3,23	3,15	3,15	
			ns (rendement saisonnier)	%	125	126	123	123	
	Classe énergétique				-	A+++	A+++	A+++	A++
	Chauffage	Température de l'eau 35 °C	Énergie absorbée par an	kWh/année	8.077	10.167	11.513	14.372	
			Coefficient SCOP	-	4,60	4,53	4,50	4,20	
		ns (rendement saisonnier)	%	181	179	177	165		
<b>Caractéristiques techniques</b>									
Alimentation	Tension/Fréquence/Phases		V/Hz/n°	400/50/3+N					
Débit d'eau	Température de l'eau 35/30 °C	Nominal	l/s	0,86	1,05	1,24	1,44		
Prévalence utile de la pompe	Température extérieure 7 °C	Nominal	kPa	100	92	80	59		
Contenance minimale en eau du système				l	100				
Capacité du vase d'expansion				l	4,8				
Puissance sonore			Minimum / Nominal	dB(A)	64 / 71	63 / 73	71 / 75	73 / 77	
Pression sonore @1m			Nominal	dB(A)	58	60	61	63	
<b>Plage de fonctionnement</b>									
Température de refoulement de l'eau	Chauffage / ECS	Full electric	Minimum / Maximum	°C	25 / 60				
		Hybrid	Minimum / Maximum	°C	25 / 70				
	Refroidissement	-	Minimum / Maximum	°C	5 / 25				
Plage de fonctionnement (Air neuf)	Chauffage	-	Minimum / Maximum	°C	-25 / 35				
		ECS	-	Minimum / Maximum	°C	-25 / 43			
	Refroidissement	-	Minimum / Maximum	°C	-5 / 46				

Données selon les normes EN 14511:2022 et EN 14825:2022  
Le produit est conforme à la Directive européenne ErP (règlements UE 811/2013 - 813/2013 - 2016/2281).

## Dimensions et raccordements

Tailles			2.1	3.1	4.1	5.1	6.1 - 6.1T	7.1 - 7.1T	8.1 - 8.1T
Dimensions	AxCxB	mm	1.295x714x400			1.385x864x445			
Poids		kg	86			105			129 - 144
Charge de réfrigérant		type / GWP	R-32 / 675						
		kg				1,40			1,75
		CO <sub>2</sub> tons				0,95			1,18
Diamètres extérieurs	Eau	inch	1"			1" 1/4			

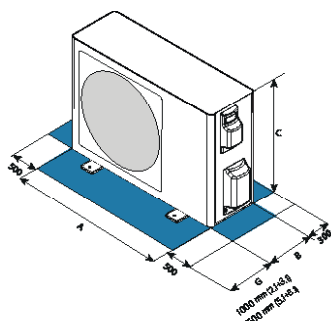

**WiSAN-YME**  
Unité extérieure (ODU)

Pour assurer le bon fonctionnement des unités, les distances de sécurité indiquées en bleu doivent être parfaitement respectées

### TAILLES 2.1 à 3.1

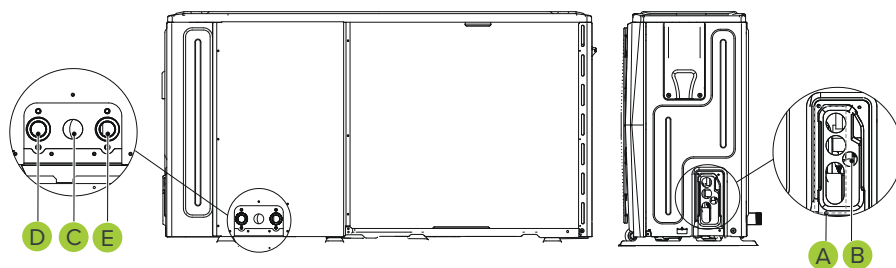

### TAILLES 4.1 à 8.1

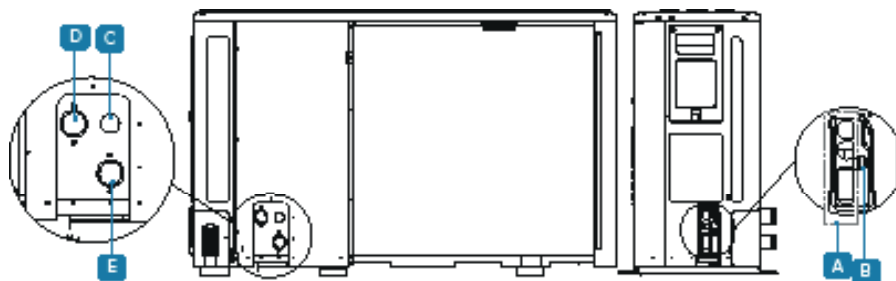

- A** Trou de passage pour câble haute tension (alimentation électrique)
- B** Trou de passage pour câble basse pression (câbles de commande et signaux)
- C** Trou de passage pour conduit d'évacuation
- D** Sortie d'eau
- E** Entrée eau

Tailles			9.1	10.1	12.1	14.1
Dimensions	AxCxB	mm				1120x1.557x444
Poids		kg				177
Charge de réfrigérant		type / GWP				R-32 / 675
		kg				5,00
		CO <sub>2</sub> tons				3,38
Diamètres extérieurs	Eau	inch				1" 1/4

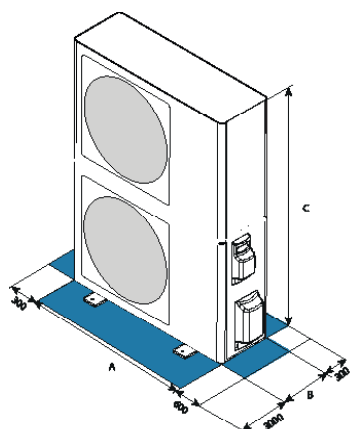

**WiSAN-YME**  
Unité extérieure (ODU)

Pour assurer le bon fonctionnement des unités, les distances de sécurité indiquées en bleu doivent être parfaitement respectées

#### TAILLES 9.1 À 14.1

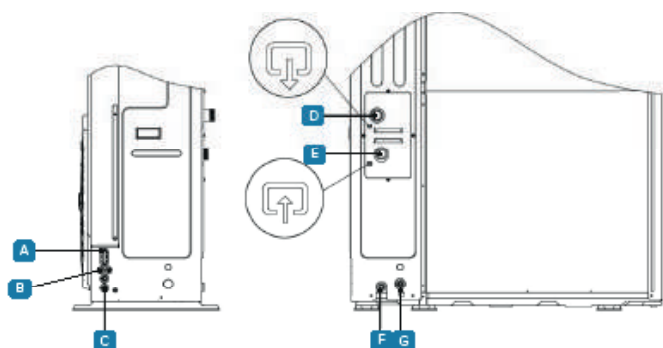

- A** Trou de passage pour câble haute tension (alimentation électrique)
- B** Trou de passage pour câble basse pression (câbles de commande et signaux)
- C** Trou de passage pour conduit d'évacuation
- D** Sortie d'eau
- E** Entrée eau
- F** Trou de passage pour conduit d'évacuation
- G** Trou de passage pour conduite de purge de la soupape de sécurité

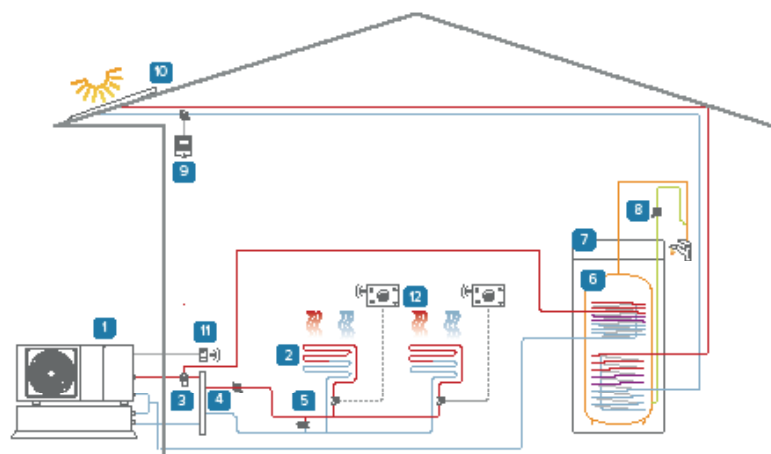

### Installation mono-zone entièrement électrique avec solaire thermique : Chauffage / Refroidissement / ECS

- 1 Unité extérieure
- 2 Zone chauffage/refroidissement
- 3 Vanne de dérivation 3 voies (en option)
- 4 Kit monozone séparateur + pompe
- 5 Dérivation\*
- 6 Chauffe-eau ECS avec serpentin solaire (en option) kit de raccordement au réservoir de stockage (en option)
- 7 option)
- 8 Pompe de recirculation ECS (en option)
- 9 Kit de circulation du collecteur solaire (en option)
- 10 Collecteur solaire thermique ELFOSUN3 (en option)
- 11 Récepteur WiFi SwitchConnect (en option)
- 12 Thermostat programmable WiFi HID-TConnect 2 (en option)

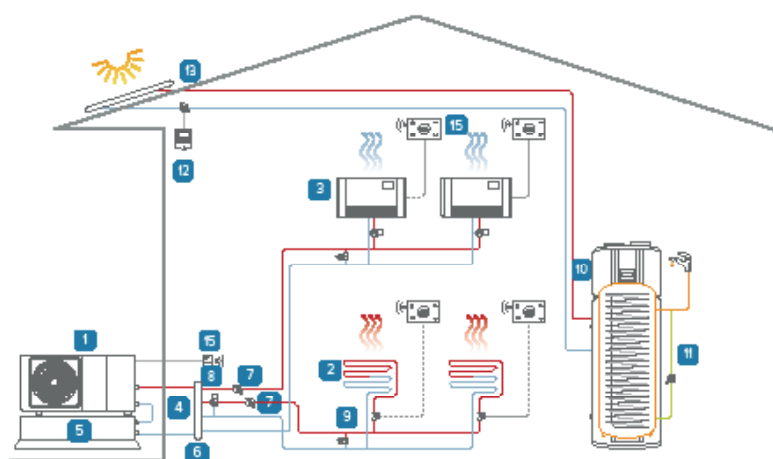

### Installation bizona entièrement électrique avec solaire thermique : Chauffage / Refroidissement / ECS

- 1 Unité extérieure
- 2 Zone de chauffage
- 3 Zone de refroidissement
- 4 Kit de liaison inertie (optionnel)
- 5 Ballon système inertiel (en option)
- 6 Séparateur hydraulique (en option)
- 7 Secondary circuit pump (optional)
- 8 Vanne mélangeuse à 3 voies\*
- 9 Dérivation\*
- 10 Pompes à chaleur pour ECS
- 11 Pompe de recirculation ECS (en option)
- 12 Kit de circulation du collecteur solaire (en option)
- 13 Collecteur solaire thermique ELFOSun3 (en option)
- 14 Récepteur WiFi SwitchConnect (en option)
- 15 Thermostat programmable WiFi HID-TConnect 2 (en option)

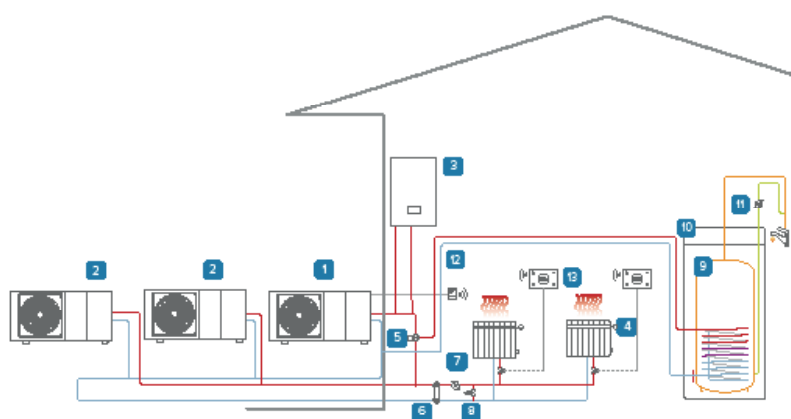

### Système monozone cascade hybride : Chauffage / Refroidissement / ECS

- 1 Unité intérieure (Master)
- 2 Unité extérieure (Slave)
- 3 Chaudière instantanée (version hybride)
- 4 Zone de chauffage
- 5 Vanne de dérivation 3 voies (en option)
- 6 Séparateur hydraulique (en option)
- 7 Secondary circuit pump (optional)
- 8 Dérivation\*
- 9 Chauffe-eau ECS (en option)
- 10 Kit de raccordement ballon (optionnel)
- 11 Pompe de recirculation ECS (en option)
- 12 Récepteur WiFi SwitchConnect (en option)
- 13 Thermostat programmable WiFi HID-TConnect 2 (en option)

Les schémas sont fournis uniquement afin d'illustrer les différentes possibilités de combinaison des éléments du système.

\*d'approvisionnement extérieur



# HYDRO-SPLIT

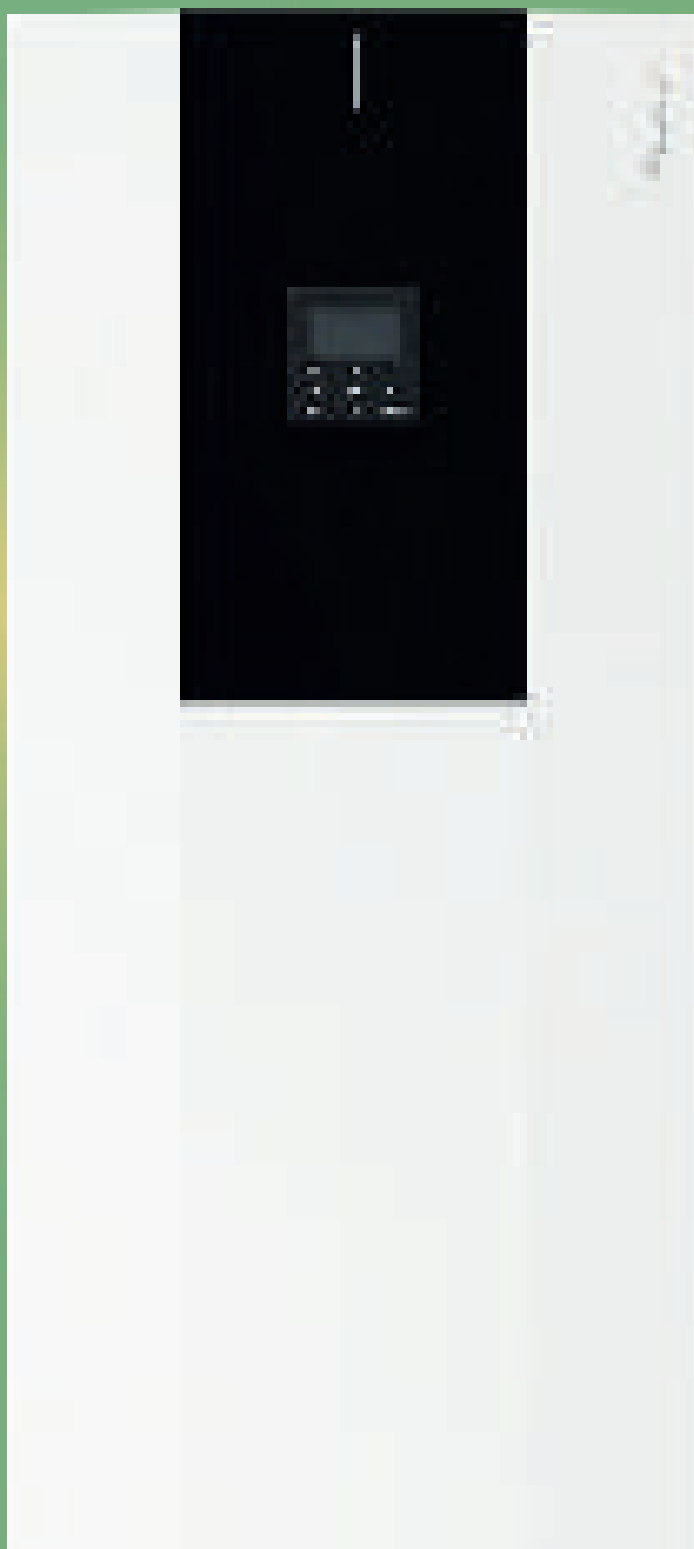

## 2.1 Pompes à chaleur

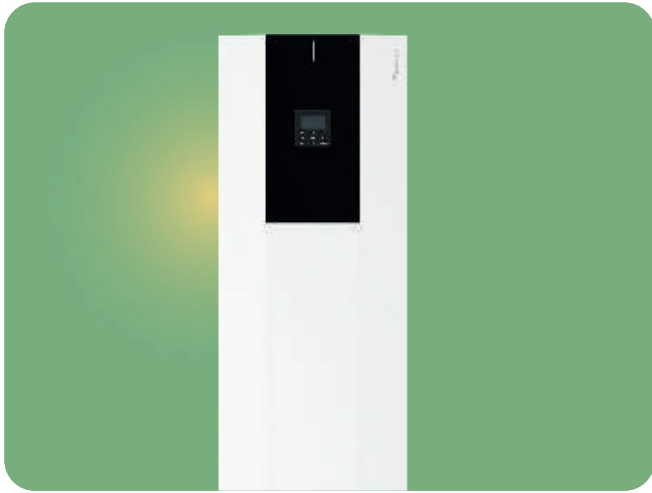

Hydro-Split - version TOUR



Hydro-Split - version BOX



Hydro-Split - version INVISIBLE



Hydro-Split - version MINI

# HYDRO-SPLIT TOWER

Unité hydronique intérieure sur bâti avec réservoir d'ECS pour les systèmes Hydro Split



POMPE À CHALEUR

## Économies d'énergie



Intégration au collecteur solaire (réservoir ECS - en option)



Cascade



€-Switch

## Confort



Chaud  
Froid



ECS



Silencieux

## Facilité



Planification hebdomadaire



ECS instantanée (version Hybrid)



Simultanéité (version Hybrid)



Réservoir d'ECS intégré

## Gestion et connectivité



ON/OFF Input



Porte Modbus



Contrôle via l'application



Gestion CONTROL4 NRG



Interface utilisateur / thermostat



Surveillance Clivet Eye

## Fiabilité



Résistance de secours (optional)



- ✓ Réservoir d'eau chaude sanitaire de 190 ou 250 l
- ✓ Large gamme d'accessoires intégrables
- ✓ Combinable avec les unités extérieures EDGE
- ✓ Encombrement réduit
- ✓ Installation facile

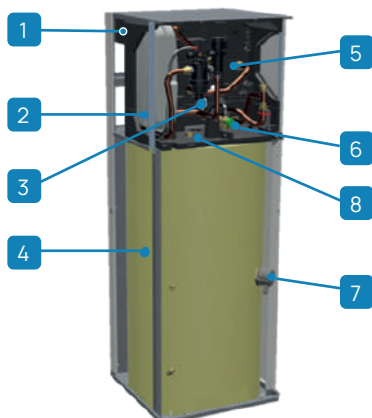

- 1 Réservoir tampon de 15 litres
- 2 Réservoir d'expansion du système 12 litres
- 3 Filtre déflecteur magnétique+soupape de sécurité
- 4 Réservoir d'eau chaude sanitaire
- 5 Vanne 3 voies pour ECS
- 6 Vanne thermostatique anti-brûlure
- 7 Chauffage électrique d'appoint
- 8 Anode électronique

## Polyvalente pour s'adapter à tous les types de systèmes

Les modules hydroniques de la version TOWER sont conçus pour être associés aux pompes à chaleur monoblocs de la famille EDGE.

A l'intérieur, outre le réservoir d'ECS, on trouve de série un tampon de 15 litres, le filtre à déflecteur magnétique, le vase d'expansion du système et un clapet anti-brûlure.



## Configurations

### CONTRÔLE :

HMIR32	Peut être combiné avec EDGE EVO 2.0
HMIR290	Peut être combiné avec l'EDGE F et l'EDGE PRO

### STOCKAGE ECS:





ACS190	Chaudière ECS 190 litres
ACS250	Chaudière ECS 250 litres

Version hybride combinée à la chaudière Clivet FE

## Options internes

	EH246X	Résistance électrique supplémentaire réglable sur trois niveaux de puissance de 2, 4 ou 6 kW		SOLX	Kit d'échangeur de chaleur à plaques pour l'eau chaude sanitaire pour connexion solaire thermique
	EH9X	Résistance électrique supplémentaire réglable sur un niveau de puissance de 9 kW		SICGX	Intercooler pour séparation nette entre circuit primaire et secondaire
	KCSIX	Kit circuit secondaire (disjoncteur hydraulique 1L + pompe)		KTCTX	Kit de tuyauterie de raccordement pour sortie par le haut Compatible uniquement avec la version standard
	KIR2HX	Kit hydraulique pour la gestion de deux zones à températures égales		KTCSX	Kit de tuyauterie de raccordement pour sortie à gauche Compatible uniquement avec la version standard Non compatible avec l'option KTCSTX
	KIR2HLX	Kit hydraulique pour la gestion de deux zones à haute température et mixtes		KTCRX	Kit de tuyauterie de raccordement pour sortie à droite Compatible uniquement avec la version standard
				KTCSTX	Kit de connexion pour circuit solaire par le haut Compatible uniquement avec l'option SOLX, non compatible avec KTCSX

## Options externes

	ACI40X	Réservoir inertiel de 40 litres		VEACSX	Vase d'expansion sanitaire
	COFX	Couverture esthétique pour le réservoir de stockage inertiel		KCAIAX	Kit de connexion supplémentaire pour le stockage inertiel

## Données techniques - version TOWER + EDGE EVO 2.0

Tailles - Set				2.1		3.1		4.1		5.1		6.1 - 6.1T		7.1 - 7.1T		8.1 - 8.1T			
Ballon ECS				190L	250L	190L	250L	190L	250L	190L	250L	250L	250L	250L	250L	250L			
Chauffage	Capacité	Température de l'eau 35/30 °C	Nominal / Maximal	kW		4,20 / 6,26		6,35 / 7,41		8,40 / 9,11		10,0 / 10,3		12,1 / 14,6		14,5 / 15,5		15,9 / 16,8	
	COP	Température extérieure 7 °C	Nominal	-		5,10		4,95		5,15		4,95		4,95		4,60		4,50	
	Capacité	Température de l'eau 35/30 °C	Nominal / Maximal	kW		4,70 / 4,99		6,00 / 6,21		7,00 / 7,27		8,00 / 8,31		10,0 / 11,0		12,0 / 12,7		13,1 / 13,9	
	COP	Température extérieure -7 °C	Nominal	-		3,10		3,00		3,20		3,05		3,00		2,85		2,70	
Refroidissement	Capacité	Eau 45/40°C	Nominal / Maximal	kW		4,30 / 5,96		6,30 / 7,13		8,10 / 8,98		10,0 / 10,3		12,3 / 14,5		14,1 / 15,7		16,0 / 16,6	
	COP	Température extérieure 7 °C	Nominal	-		3,80		3,70		3,85		3,75		3,70		3,60		3,50	
	Capacité	Température de l'eau 18/23 °C	Nominal / Maximal	kW		4,50 / 7,65		6,50 / 7,65		8,30 / 11,1		9,90 / 12,0		12,0 / 15,0		13,5 / 15,3		14,2 / 16,4	
	EER	Température extérieure 35 °C	Nominal	-		5,50		4,80		5,05		4,55		3,95		3,61		3,61	
ECS	Capacité	Eau 7/12°C	Nominal / Maximal	kW		4,70 / 6,14		7,00 / 7,11		7,45 / 7,94		8,20 / 8,67		11,5 / 11,5		12,4 / 12,4		14,0 / 14,0	
	EER	Température extérieure 35 °C	Nominal	-		3,45		3,00		3,35		3,25		2,75		2,50		2,50	
	Capacité nette du ballon de stockage	Eau mitigée à 40 °C (V40) <sup>1</sup>		l	190	250	190	250	190	250	190	250	250	250	250	250	250	250	
	Temps de chauffage			h:min	2:30	2:25	2:30	2:25	2:08	2:05	2:08	2:05	1:46	1:46	1:46	1:46	1:46	1:46	
Puissance électrique pour dimensionnement compteur				kW		2,30		2,70		3,40		3,70		5,50		5,80		6,20	
Rend. saisonnier Climat moyen	Chauffage	Température de l'eau 55 °C	Classe énergétique	-		A++		A++		A++		A++		A++		A++		A++	
			Énergie absorbée par an	-		2.749		3.348		4.064		4.541		6.916		6.917		7.213	
	ECS	Température de l'eau 35 °C	Coefficient SCOP	-		3,31		3,52		3,37		3,47		3,45		3,47		3,41	
			ns (rendement saisonnier)	%		129		138		131		137		135		135		133	
	ECS	Température de l'eau 35 °C	Classe énergétique	-		A+++		A+++		A+++		A+++		A+++		A+++		A+++	
			Énergie absorbée par an	-		2.354		2.849		3.223		3.649		5.156		5.157		6.011	
	ECS	Température de l'eau 35 °C	Coefficient SCOP	-		4,85		4,95		5,22		5,20		4,81		4,72		4,62	
			ns (rendement saisonnier)	%		191		195		205		205		189		186		182	
	ECS	Température de l'eau 35 °C	Classe énergétique	-		A+		A+		A+		A+		A+		A+		A+	
			Profil de prélèvement	-		L		XL		L		XL		L		XL		XL	
<b>Tailles - Unité intérieure</b>				A		A		A		A		A		A		A			
Alimentation	Tension/Fréquence/Phases			V/Hz/n°		220-240/50/1													
Capacité du vase d'expansion				l		12													
Puissance sonore	Nominal			dB(A)		41													
Pression sonore @1m	Nominal			dB(A)		26													
<b>Tailles - Unité extérieure</b>				A		A		A		A		A		A		A		A	
Alimentation	Tension/Fréquence/Phases			V/Hz/n°		220-240/50/1						220-240/50/Monophasée - 380-415/50/Triphasée +N							
Débit d'eau	Température de l'eau 35/30 °C	Nominal	l/s		0,20		0,30		0,40		0,48		0,58		0,69		0,76		
Prévalence utile de la pompe	Température extérieure 7 °C	Nominal	kPa		85		84		80		71		60		48		40		
Capacité du vase d'expansion				l		4,8													
Conenance minimale en eau du système				l		30													
Puissance sonore	Minimum / Nominal			dB(A)		53 / 55		55 / 58		54 / 59		55 / 60		59 / 65		59 / 65		59 / 68	
Pression sonore @1m	Nominal			dB(A)		45		47		48		50		53		53		57	
<b>Plage de fonctionnement</b>																			
Température de refoulement de l'eau	Chauffage / ECS	Full electric	Minimum / Maximum		°C		25 / 65												
		Hybrid	Minimum / Maximum		°C		25 / 75												
Plage de fonctionnement (Air neuf)	Refroidissement	-	Minimum / Maximum		°C		5 / 25												
		-	Minimum / Maximum		°C		-25 / 35												
Plage de fonctionnement (Air neuf)	ECS	-	Minimum / Maximum		°C		-25 / 43												
		-	Minimum / Maximum		°C		-5 / 43												

## Dimensions et raccords

Tailles				2.1		3.1		4.1		5.1		6.1M - 6.1T		7.1M - 7.1T		8.1M - 8.1T	
Dimensions	Unité intérieure ACS190	AxCxB	mm	600x1.694x615		600x1.694x615		600x1.694x615		600x1.694x615		-		-		-	
	Unité intérieure ACS250	AxCxB	mm	600x2.004x615		600x2.004x615		600x2.004x615		600x2.004x615		600x2.004x615		600x2.004x615		600x2.004x615	
	Unité externe	AxCxB	mm	1.295x717x400		1.295x717x400		1.385x864x445		1.385x864x445		1.385x864x445		1.385x864x445		1.385x864x445	
Poids en service	Unité intérieure ACS190		kg	359		359		359		359		-		-		-	
	Unité intérieure ACS250		kg	419		419		419		419		421		421		421	
	Unité externe		kg	86		86		105		105		129 / 144		129 / 144		129 / 144	
Charge de réfrigérant			type / GWP	R-32 / 675		R-32 / 675		R-32 / 675		R-32 / 675		R-32 / 675		R-32 / 675		R-32 / 675	
			kg	1,40		1,40		1,40		1,40		1,75		1,75		1,75	
			tonnes de CO <sub>2</sub>	0,95		0,95		0,95		0,95		1,18		1,18		1,18	
Diamètres extérieurs	Unité intérieure	Eau (installation)	inch	1"		1"		1"		1"		1"		1"		1"	
		Eau (ECS)	inch	1/2"		1/2"		1/2"		1/2"		1/2"		1/2"		1/2"	
	Unité externe	Eau (installation)	inch	1"		1"		1" 1/4		1" 1/4		1" 1/4		1" 1/4		1" 1/4	

La lettre M, à côté de la taille, indique une tension d'alimentation 220-240 V/50/monophasée ; la lettre T indique une tension d'alimentation 380-415 V/50/triphasée + N

Détails des raccordements

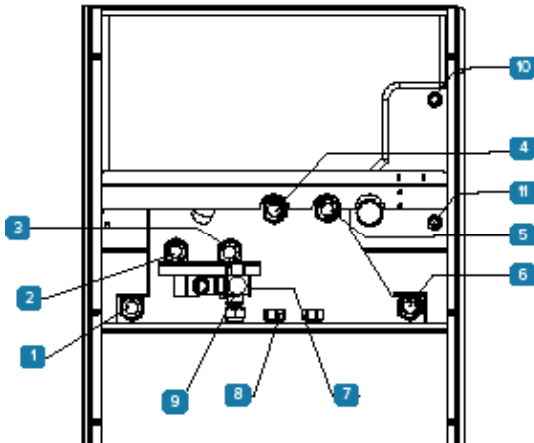

- 1 Débit d'eau de l'unité extérieure 1 »
- 2 Retour de l'installation de la zone 2 - 1 » (en option)
- 3 Débit du système de la zone 2 - 1 » (en option)
- 4 Retour de l'installation de la zone 1 - 1 »
- 5 Admission système de zone 1"
- 6 Retour d'eau vers l'unité extérieure 1 »
- 7 Entrée eau courante 1/2"
- 8 Recirculation d'ECS 3/4
- 9 Sortie ECS 1/2"
- 10 Départ vers le système solaire 3/4 » (en option)
- 11 Retour du système solaire 3/4 » (en option)

TAILLES 2.1 à 3.1

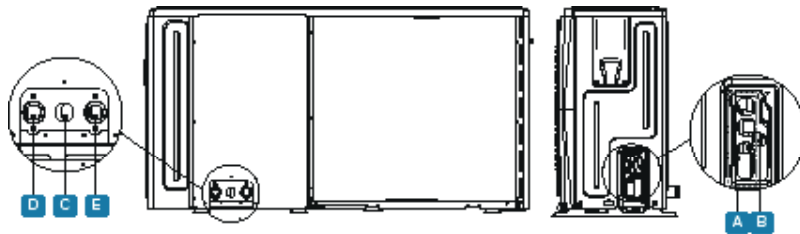

TAILLES 4.1 à 8.1

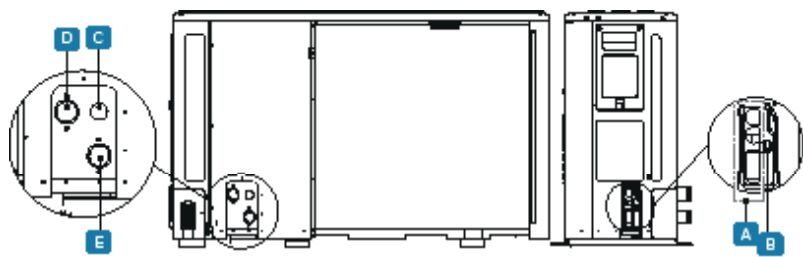

- 1 Trou de passage pour câble haute tension (alimentation électrique)
- 2 Trou de passage pour câble basse pression (câbles de commande et signaux)
- 3 Trou de passage pour conduit d'évacuation
- 4 Sortie d'eau
- 5 Entrée eau

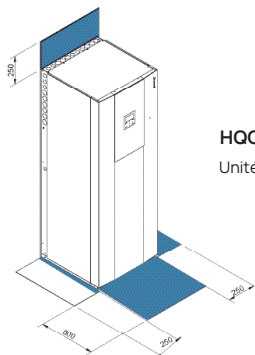

**HQCN-NEE 1 TC A**  
Unité intérieure (IDU)

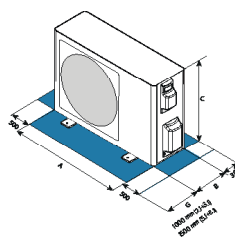

**WiSAN-YME 1 S**  
Unité extérieure (ODU)

Pour assurer le bon fonctionnement des unités, les distances de sécurité indiquées en bleu doivent être parfaitement respectées

## Données techniques - version TOWER + EDGE F

Tailles - Set				2.1		3.1		4.1		5.1		6.1 - 6.1T		7.1 - 7.1T		8.1 - 8.1T			
<b>Ballon ECS</b>				190L	250L	190L	250L	190L	250L	190L	250L	250L	250L	250L	250L	250L	250L		
Chauffage	Capacité	Température de l'eau 35/30 °C	Nominal / Maximal	kW		4,50 / 6,86		6,20 / 7,70		8,40 / 10,4		10,0 / 11,0		12,0 / 14,7		14,0 / 16,0		15,0 / 17,6	
	COP	Température extérieure 7 °C	Nominal	-		5,15		4,90		5,00		4,70		4,80		4,50		4,40	
	Capacité	Température de l'eau 35/30 °C	Nominal / Maximal	kW		4,50 / 5,56		5,90 / 6,18		7,00 / 8,74		8,00 / 8,89		10,0 / 11,1		11,5 / 12,1		12,7 / 13,2	
	COP	Température extérieure -7 °C	Nominal	-		3,10		2,95		3,00		2,85		2,80		2,70		2,50	
Refroidissement	Capacité	Eau 45/40°C	Nominal / Maximal	kW		4,50 / 6,55		6,40 / 7,35		8,20 / 9,57		10,0 / 10,5		12,0 / 14,1		14,0 / 15,3		15,0 / 16,9	
	COP	Température extérieure 7 °C	Nominal	-		4,05		3,80		3,85		3,65		3,70		3,50		3,35	
	Capacité	Température de l'eau 18/23 °C	Nominal / Maximal	kW		4,50 / 7,84		6,50 / 9,75		8,30 / 11,4		10,0 / 12,1		12,0 / 16,4		14,0 / 17,3		16,0 / 18,6	
	EER	Température extérieure 35 °C	Nominal	-		5,50		5,10		5,15		4,75		4,50		4,20		3,90	
ECS	Capacité	Eau 7/12°C	Nominal / Maximal	kW		4,70 / 5,66		6,80 / 7,14		7,50 / 8,19		8,76 / 8,76		11,5 / 12,0		12,7 / 12,7		14,0 / 14,3	
	EER	Température extérieure 35 °C	Nominal	-		3,65		3,10		3,45		3,01		3,05		2,90		2,75	
	Capacité nette du ballon de stockage			l		190 250		190 250		190 250		190 250		190 250		190 250		190 250	
	Eau mitigée à 40°C (V40)			l		204 269		204 269		204 269		204 269		204 269		204 269		204 269	
Temps de chauffage				h:min		02:30 02:25		02:30 02:25		02:08 02:05		2:08 2:05		01:48 01:46		01:48 01:46		01:48 01:46	
Puissance électrique pour dimensionnement compteur				kW		2,70		3,00		3,60		3,90		5,70		6,00		6,40	
Rend. saisonnier Climat moyen	Chauffage Température de l'eau 55 °C	Classe énergétique		-		A++		A++		A++		A++		A++		A++		A++	
		Énergie absorbée par an		-		2.684		3.164		3.676		4.215		6.847		7.414		8.349	
		Coefficient SCOP		-		3,79		3,81		3,81		3,82		3,62		3,62		3,57	
		ns (rendement saisonnier)	%	-		148		150		150		150		142		142		140	
	Chauffage Température de l'eau 35 °C	Classe énergétique		-		A+++		A+++		A+++		A+++		A+++		A+++		A+++	
		Énergie absorbée par an		-		2.040		2.692		3.187		3.734		5.376		6.091		6.630	
		Coefficient SCOP		-		5,09		4,91		5,20		5,07		4,68		4,64		4,59	
		ns (rendement saisonnier)	%	-		201		194		205		200		184		182		181	
ECS	Classe énergétique		-		A+ A+		A+ A+		A+ A+		A+ A+		A+ A+		A+ A+		A+ A+		
	Profil de prélèvement		-		L XL		L XL		L XL		L XL		XL		XL		XL		
<b>Tailles - Unité intérieure</b>				A		A		A		A		A		A		A			
Alimentation		Tension/Fréquence/Phases		V/Hz/n°		220-240/50/1		220-240/50/1		220-240/50/1		220-240/50/1		220-240/50/1		220-240/50/1			
Capacité du vase d'expansion				l		12		12		12		12		12		12			
Puissance sonore		Nominal		dB(A)		41		41		41		41		41		41			
Pression sonore @1m		Nominal		dB(A)		26		26		26		26		26		26			
<b>Tailles - Unité extérieure</b>				2.1		3.1		4.1		5.1		6.1 - 6.1T		7.1 - 7.1T		8.1 - 8.1T			
Alimentation		Tension/Fréquence/Phases		V/Hz/n°		220-240/50/1		220-240/50/1		220-240/50/1		220-240/50/1		220-240/50/1		220-240/50/1			
Débit d'eau		Température de l'eau 35/30 °C		Nominal		l/s		0,21 0,30		0,40 0,48		0,57 0,67		0,67 0,71		0,71 0,71			
Prévalence utile de la pompe		Température extérieure 7 °C		Nominal		kPa		89 87		80 71		63 54		54 49		49 49			
Capacité du vase d'expansion				l		8		8		8		8		8		8			
Contenance minimale en eau du système				l		30		30		30		30		30		30			
Puissance sonore		Minimum / Nominal		dB(A)		51 / 56		53 / 58		55 / 60		56 / 61		58 / 65		59 / 65		60 / 69	
Pression sonore @1m		Minimum / Nominal		dB(A)		40 / 44		42 / 46		42 / 48		43 / 49		43 / 51		44 / 52		48 / 56	
<b>Plage de fonctionnement</b>																			
Température de refroidement de l'eau	Chauffage / ECS	Full electric	Minimum / Maximum	°C		25 / 75		25 / 75		25 / 75		25 / 75		25 / 75		25 / 75			
		Hybrid	Minimum / Maximum	°C		25 / 75		25 / 75		25 / 75		25 / 75		25 / 75		25 / 75			
Plage de fonctionnement (Air neuf)	Refroidissement	-	Minimum / Maximum	°C		5 / 25		5 / 25		5 / 25		5 / 25		5 / 25		5 / 25			
		Chauffage	-	Minimum / Maximum	°C		-25 / 35		-25 / 35		-25 / 35		-25 / 35		-25 / 35		-25 / 35		
ECS	Refroidissement	-	Minimum / Maximum	°C		-25 / 43		-25 / 43		-25 / 43		-25 / 43		-25 / 43		-25 / 43			
		Chauffage	-	Minimum / Maximum	°C		-25 / 43		-25 / 43		-25 / 43		-25 / 43		-25 / 43		-25 / 43		

## Dimensions et raccords

Tailles				2.1		3.1		4.1		5.1		6.1 - 6.1T		7.1 - 7.1T		8.1 - 8.1T	
Dimensions	Unité intérieure ACS190	AxCxB	mm	600x1.694x615		600x1.694x615		600x1.694x615		600x1.694x615		-		-		-	
	Unité intérieure ACS250	AxCxB	mm	600x2.004x615		600x2.004x615		600x2.004x615		600x2.004x615		600x2.004x615		600x2.004x615		600x2.004x615	
	Unité externe	AxCxB	mm	1.295x718x386		1.295x718x386		1.385x865x423		1.385x865x423		1.385x865x423		1.385x865x423		1.385x865x423	
Poids en service	Unité intérieure ACS190		kg	359		359		359		359		-		-		-	
	Unité intérieure ACS250		kg	419		419		419		419		421		421		421	
	Unité externe		kg	90		90		117		117		135		135		135	
Charge de réfrigérant			tipo/GWP	R-290 / 0.02		R-290 / 0.02		R-290 / 0.02		R-290 / 0.02		R-290 / 0.02		R-290 / 0.02		R-290 / 0.02	
			kg	0,70		0,70		1,10		1,10		1,25		1,25		1,25	
			CO2 tons	0,002		0,002		0,003		0,003		0,004		0,004		0,004	
Diamètres extérieurs	Unité intérieure	Eau (installation)	inch	1"		1"		1"		1"		1"		1"		1"	
		Eau (ECS)	inch	1/2"		1/2"		1/2"		1/2"		1/2"		1/2"		1/2"	
		Eau (installation)	inch	1"		1"		1" 1/4		1" 1/4		1" 1/4		1" 1/4		1" 1/4	

Détails des raccordements

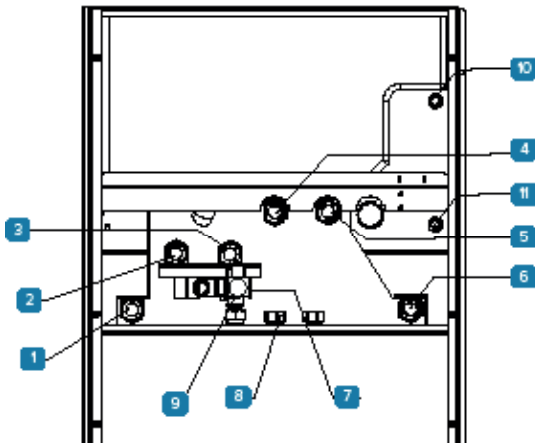

- 1 Débit d'eau de l'unité extérieure 1 »
- 2 Retour de l'installation de la zone 2 - 1 » (en option)
- 3 Débit du système de la zone 2 - 1 » (en option)
- 4 Retour de l'installation de la zone 1 - 1 »
- 5 Admission système de zone 1"
- 6 Retour d'eau vers l'unité extérieure 1 »
- 7 Entré eau courante 1/2"
- 8 Recirculation d'ECS 3/4
- 9 Sortie ECS 1/2"
- 10 Départ vers le système solaire 3/4 » (en option)
- 11 Retour du système solaire 3/4 » (en option)

TAILLES 2.1 à 3.1

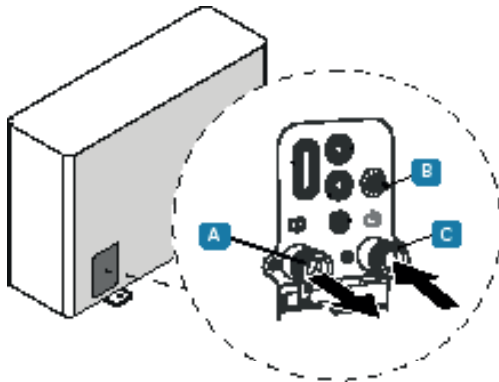

- A Admission système 1"
- B Soupape de sécurité Ø16 mm
- C Retour installation 1"

TAILLES 4.1 à 8.1

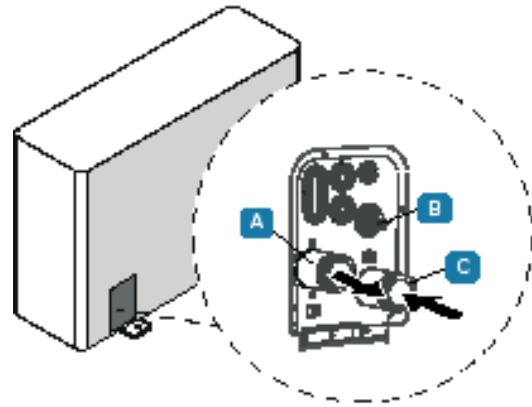

- A Admission système 1 1/4"
- B Soupape de sécurité Ø16 mm
- C Retour système 1 1/4"

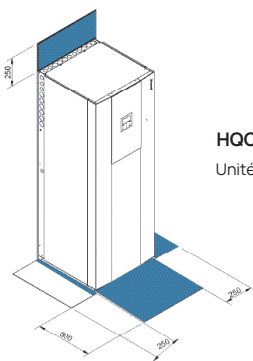

HQCN-NEE 1 TC A  
Unité intérieure (IDU)

WiSAN-PME 1 S  
Unité extérieure (ODU)

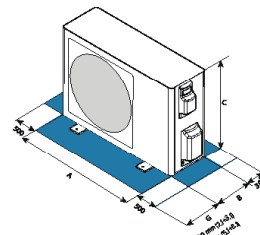

- E = 500 mm
- F = 500 mm
- G = 1000 mm (2.1÷3.1)
- H = 300 mm

Pour assurer le bon fonctionnement des unités, les distances de sécurité indiquées en bleu doivent être parfaitement respectées

## Données techniques - version TOWER + EDGE PRO

Tailles - Set				2.1		3.1		4.1		5.1		6.1 - 6.1T		7.1 - 7.1T		8.1 - 8.1T				
<b>Ballon ECS</b>				190L	250L	190L	250L	190L	250L	190L	250L	250L	250L	250L	250L	250L	250L	250L		
Capacité	Température de l'eau 35/30 °C	Nominal / Maximal	kW	4,10 / 7,72	6,10 / 8,99	8,00 / 11,6	9,50 / 12,6	12,1 / 15,0	14,0 / 16,3	15,5 / 17,7										
COP	Température extérieure 7 °C	Nominal	-	5,30	5,03	5,25	4,95	4,95	4,70	4,50										
<b>Chauffage</b>				4,10 / 6,70	6,00 / 7,63	7,00 / 9,12	8,00 / 9,64	10,0 / 12,4	12,0 / 14,6	13,1 / 15,7										
Capacité	Température de l'eau 35/30 °C	Nominal / Maximal	kW	4,10 / 6,70	6,00 / 7,63	7,00 / 9,12	8,00 / 9,64	10,0 / 12,4	12,0 / 14,6	13,1 / 15,7										
COP	Température extérieure -7 °C	Nominal	-	3,25	3,03	3,25	3,15	3,15	2,80	2,70										
<b>Refroidissement</b>				4,50 / 8,36	6,50 / 10,8	8,30 / 11,0	10,0 / 11,9	12,0 / 17,1	14,0 / 18,2	16,0 / 18,9										
Capacité	Température de l'eau 18/23 °C	Nominal / Maximal	kW	4,50 / 8,36	6,50 / 10,8	8,30 / 11,0	10,0 / 11,9	12,0 / 17,1	14,0 / 18,2	16,0 / 18,9										
EER	Température extérieure 35 °C	Nominal	-	5,65	5,51	5,25	4,60	4,60	4,40	4,25										
Capacité	Eau 7/12°C	Nominal / Maximal	kW	4,70 / 6,96	6,80 / 9,03	7,50 / 9,19	8,10 / 9,90	11,5 / 13,9	12,4 / 14,9	14,0 / 16,7										
EER	Température extérieure 35 °C	Nominal	-	3,65	3,10	3,35	3,10	3,05	3,00	2,70										
<b>ECS</b>				190	250	190	250	190	250	190	250	190	250	190	250	190	250	190	250	
Capacité nette du ballon de stockage	Eau mitigée à 40°C (V40)		l	204	269	204	269	204	269	204	269	204	269	204	269	204	269	204	269	
Temps de chauffage			h:min	02:30	02:25	02:30	02:25	02:08	02:05	02:08	02:05	01:48	01:46	01:48	01:46	01:48	01:46	01:48	01:46	
<b>Puissance électrique pour dimensionnement compteur</b>				2,70	3,00	3,90	4,20	5,90	6,30	6,70										
<b>Rend. saisonnier Climat moyen</b>				A+++	A+++	A+++	A+++	A+++	A+++	A+++										
Chauffage	Température de l'eau 55 °C	Classe énergétique	-	A+++	A+++	A+++	A+++	A+++	A+++	A+++										
		Énergie absorbée par an	-	2.647	3.120	4.056	5.145	6.266	7.479	8.013										
		Coefficient SCOP	-	3,91	3,98	4,08	4,02	3,96	3,87	3,87										
		ns (rendement saisonnier)	%	153	156	160	158	155	152	152										
<b>ECS</b>				A+++	A+++	A+++	A+++	A+++	A+++	A+++										
Chauffage	Température de l'eau 35 °C	Classe énergétique	-	A+++	A+++	A+++	A+++	A+++	A+++	A+++										
		Énergie absorbée par an	-	1.984	2.460	3.095	3.889	5.014	6.069	7.009										
		Coefficient SCOP	-	5,10	5,00	5,35	5,33	4,94	4,76	4,72										
		ns (rendement saisonnier)	%	206	199	211	210	195	188	186										
<b>ECS</b>				A+	A+	A+	A+	A+	A+	A+										
		Classe énergétique	-	A+	A+	A+	A+	A+	A+	A+										
		Profil de prélèvement	-	L	XL	L	XL	L	XL	L	XL	L	XL	L	XL	L	XL	L	XL	
<b>Tailles - Unité intérieure</b>				A																
Alimentation	Tension/Fréquence/Phases	V/Hz/n°		230/50/1																
Capacité du vase d'expansion		l	12	12	12	12	12	12	12	12	12	12	12	12	12	12	12	12	12	
Puissance sonore	Nominal	dB(A)	41	41	41	41	41	41	41	41	41	41	41	41	41	41	41	41	41	
Pression sonore @1m	Nominal	dB(A)	26	26	26	26	26	26	26	26	26	26	26	26	26	26	26	26	26	
<b>Tailles - Unité extérieure</b>				2.1	3.1	4.1	5.1	6.1 - 6.1T	7.1 - 7.1T	8.1 - 8.1T										
Alimentation	Tension/Fréquence/Phases	V/Hz/n°		230/50/1				230/50/Monophasée- 400/50/Triphasée + N												
Débit d'eau	Température de l'eau 35/30 °C	Nominal	l/s	0,20	0,30	0,40	0,50	0,60	0,70	0,70										
Prévalence utile de la pompe	Température extérieure 7 °C	Nominal	kPa	56	56	51	51	45	42	38										
<b>Contenance minimale en eau du système</b>				40	40	40	40	40	40	40										
Puissance sonore	Minimum / Nominal	dB(A)	46 / 48	46 / 50	47 / 52	47 / 52	48 / 52	48 / 52	48 / 55	48 / 56										
Pression sonore @1m	Minimum / Nominal	dB(A)	31 / 33	32 / 34	33 / 35	35 / 37	38 / 37	38 / 37	38 / 40	39 / 41										
<b>Plage de fonctionnement</b>																				
Température de refoulement de l'eau	Chauffage / ECS	Full electric	Minimum / Maximum	°C	25 / 80															
		Hybrid	Minimum / Maximum	°C	25 / 80															
Plage de fonctionnement (Air neuf)	Refroidissement	-	Minimum / Maximum	°C	5 / 46															
		Chauffage	-	Minimum / Maximum	°C	-25 / 46														
ECS	Refroidissement	-	Minimum / Maximum	°C	-25 / 46															
		-	Minimum / Maximum	°C	-5 / 46															

## Dimensions et raccords

Tailles				2.1	3.1	4.1	5.1	6.1 - 6.1T	7.1 - 7.1T	8.1 - 8.1T	
Dimensions	Unité intérieure ACS190	AxCxB	mm	600 x 1 700 x 612						-	
	Unité intérieure ACS250	AxCxB	mm	600 x 2 010 x 615						-	
	Unité externe	AxCxB	mm	1 330 x 1 051 x 528						-	
Poids en service	Unité intérieure ACS190		kg	357						-	
	Unité intérieure ACS250		kg	417						-	
	Unité externe		kg	150	155 - 160				175 - 180		
Charge de réfrigérant		tipo/GWP		R-290 / 0.02						-	
		kg		0,70	1,10				1,25		
		CO2 tons		0,002						0,00003	
Diamètres extérieurs	Unité intérieure	Eau (installation)	inch	1"						-	
		Eau (ECS)	inch	1/2"						-	
	Unité externe	Eau (installation)	inch	1" 1/4						-	

## Détails des raccordements

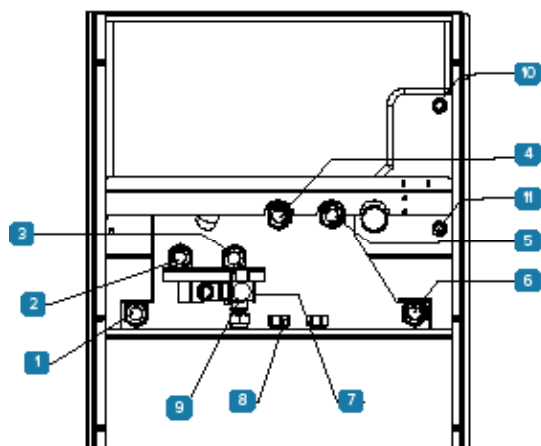

- 1 Débit d'eau de l'unité extérieure 1 »
- 2 Retour de l'installation de la zone 2 - 1 » (en option)
- 3 Débit du système de la zone 2 - 1 » (en option)
- 4 Retour de l'installation de la zone 1 - 1 »
- 5 Admission système de zone 1"
- 6 Retour d'eau vers l'unité extérieure 1 »
- 7 Entré eau courante 1/2"
- 8 Recirculation d'ECS 3/4
- 9 Sortie ECS 1/2"
- 10 Départ vers le système solaire 3/4 » (en option)
- 11 Retour du système solaire 3/4 » (en option)

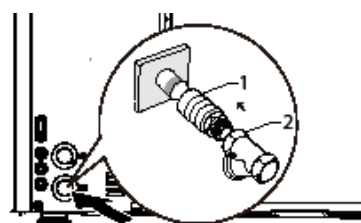
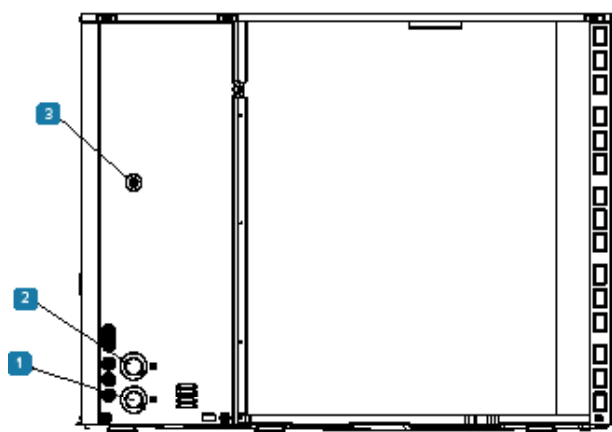

- 1 Admission système 1 1/4"
- 2 Retour système 1 1/4"
- 3 Soupape de sécurité côté eau Ø16 mm

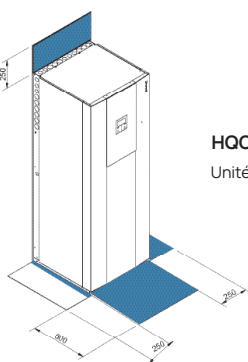

**HQCN-NEE 1 TC A**  
Unité intérieure (IDU)

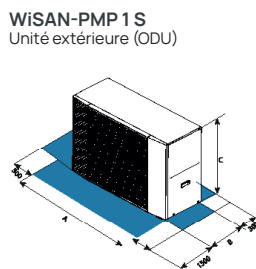

**WiSAN-PMP 1 S**  
Unité extérieure (ODU)

Pour assurer le bon fonctionnement des unités, les distances de sécurité indiquées en bleu doivent être parfaitement respectées

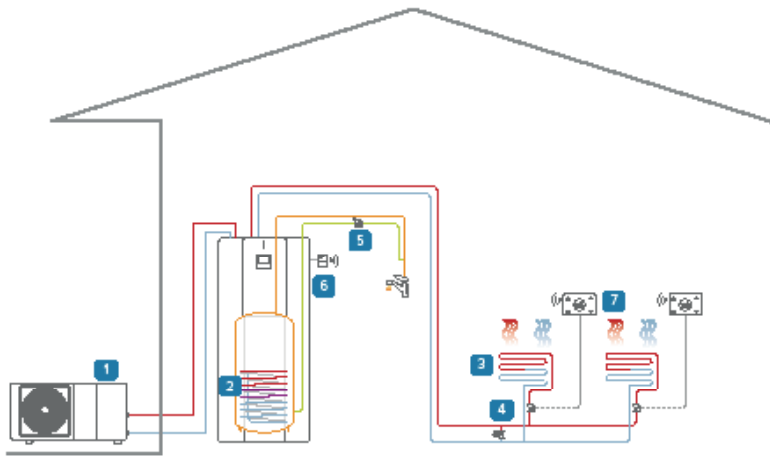

Systeme à zone unique :  
Chauffage / ECS

- 1 Unité externe
- 2 Unité intérieure
- 3 Zone de chauffage
- 4 Dérivation\*
- 5 Pompe de bouclage ECS
- 6 Récepteur WiFi SwitchConnect
- 7 Thermostat programmable WiFi HID-TConnect 2

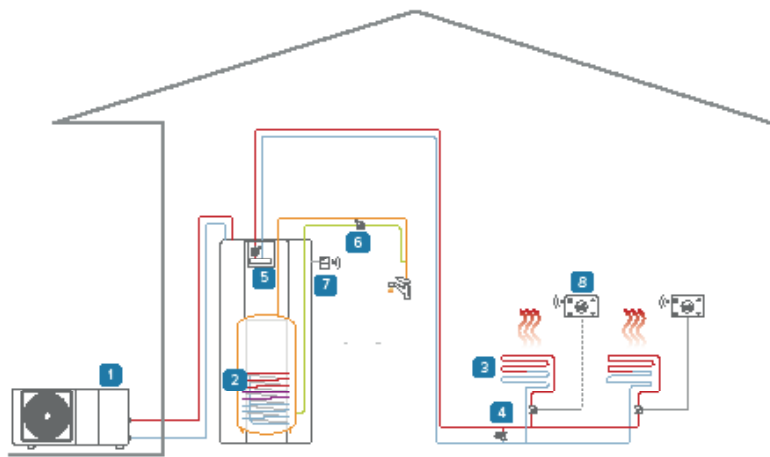

Systeme de remise à l'eau d'une seule zone :  
Chauffage / ECS

- 1 Unité externe
- 2 Unité intérieure
- 3 Zone de chauffage
- 4 Dérivation\*
- 5 Kit une seule zone séparateur hydraulique + pompe
- 7 Pompe de bouclage ECS
- 8 Récepteur WiFi SwitchConnect
- Thermostat programmable WiFi HID-TConnect 2

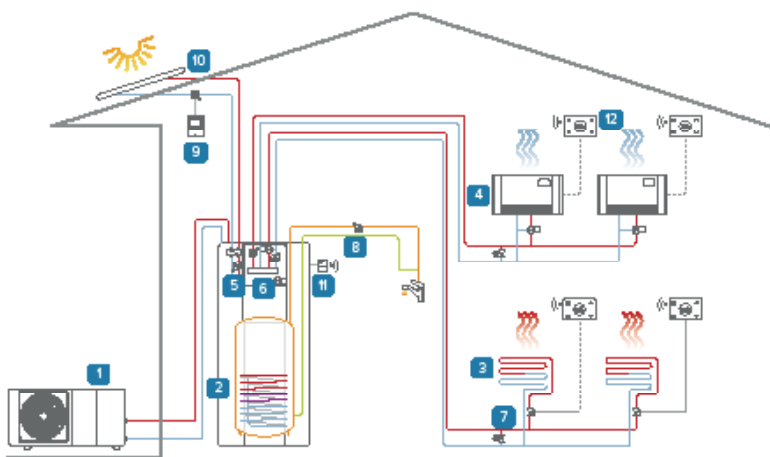

Systeme bi-zone + solaire  
Chauffage / ECS

- 1 Unité externe
- 2 Unité intérieure
- 3 Zone de chauffage
- 4 Zone de refroidissement
- 5 Kit de connexion du collecteur solaire
- 6 Kit deux zones
- 7 Dérivation\*
- 8 Pompe de recirculation ECS\*
- 9 Kit de circulation du collecteur solaire
- 10 Panneau solaire ELFOSun3
- 11 Récepteur WiFi SwitchConnect
- 12 Thermostat programmable WiFi HID-TConnect 2

Les schémas sont fournis uniquement afin d'illustrer les différentes possibilités de combinaison des éléments du système.

\*Provenant d'une source externe



# HYDRO-SPLIT BOX

Unité intérieure murale pour systèmes Hydro-split



## Économies d'énergie



Intégration au collecteur solaire (réservoir ECS - en option)



Cascade



€-Switch

## Confort



Chaud  
Froid



ECS



Silencieux

## Facilité



Planification hebdomadaire



ECS instantanée (version Hybrid)



Simultanéité (version Hybrid)



Réservoir d'ECS intégré

## Gestion et connectivité



ON/OFF Input



Porte Modbus



Control via App



Gestion CONTROL4 NRG



Interface utilisateur / thermostat



Surveillance Clivet Eye

## Fiabilité



Résistance de support (optional)

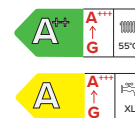

- ✓ Module compact
- ✓ Plug and play
- ✓ Complet (filtre - 3 voies - inertie)
- ✓ Connexions intuitives
- ✓ Filtre déflecteur, vanne ECS 3 voies

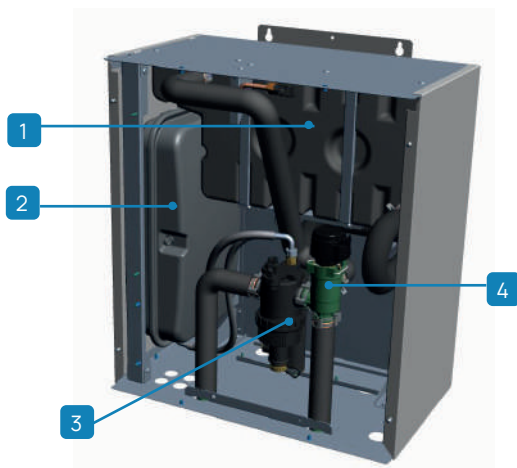

- 1 Réservoir tampon de 15 litres
- 2 Vase d'expansion installation de 2 litres
- 3 Filtre déboureur magnétique
- 4 Vanne 3 voies pour ECS

## Universelle

La version BOX est un module hydraulique occupant à peu près la même place qu'une chaudière et abritant les composants hydrauliques pour raccorder la pompe à chaleur au système de chauffage et de refroidissement. Prêt à être combiné avec les pompes à chaleur monoblocs de la série EDGE EVO 2.0, EDGE F et EDGE PRO de taille 2.1 à 8.1, pour un système de chauffage et de refroidissement de haut niveau.



## Configurations

### CONTRÔLE :







HMIR32 Peut être combiné avec EDGE EVO 2.0  
HMIR290 Peut être combiné avec l'EDGE F et l'EDGE PRO

Version hybride combinée à la chaudière Clivet FE

## Options internes

	EH246X	Résistance électrique supplémentaire réglable sur trois niveaux de puissance de 2, 4 ou 6 kW		KIR2HX	Kit hydraulique pour la gestion de deux zones à températures égales
	EH9X	Résistance électrique supplémentaire réglable sur un niveau de puissance de 9 kW		KIR2HLX	Kit hydraulique pour la gestion de deux zones à haute température et mixtes
	KCSIX	Kit circuit secondaire (disjoncteur hydraulique 1L + pompe)		SOLX	Kit d'échangeur de chaleur à plaques pour l'eau chaude sanitaire pour connexion solaire thermique
				SICGX	Intercooler pour séparation nette entre circuit primaire et secondaire

## Options externes

	ACS200X	Chaudière ECS 200 litres		T1BX	Sonde de température de l'eau de 10 m
	ACS300X	Chaudière ECS 300 litres		T1B30X	Sonde de température de l'eau de 30 m
	ACS500X	Chaudière ECS 500 litres		VDACSX	Vanne de dérivation commandée par thermostat pour l'ECS
	SCS08X	Serpentin solaire pour ballon ACS ACS200X/ACS300X		KISX	Kit d'installation simplifié avec raccords pour BOX
	SCS12X	Serpentin solaire pour ballon ACS ACS500X		HTC2WX	Récepteur/commutateur IDO SwitchConnect
	ACI40X	Réservoir inertiel de 40 litres		SWCX	Récepteur / interrupteur IoT SwitchConnect
	ANEDX	Anode électronique			
	KCAIAX	Kit de connexion au ballon inertiel supplémentaire			

## Données techniques - version BOX + EDGE EVO 2.0

Tailles - Set				2.1	3.1	4.1	5.1	6.1 - 6.1T	7.1 - 7.1T	8.1 - 8.1T	
Chauffage	Capacité	Température de l'eau 35/30 °C	Nominal / Maximal	kW	4,20 / 6,26	6,35 / 7,41	8,40 / 9,11	10,0 / 10,3	12,1 / 14,6	14,5 / 15,5	15,9 / 16,8
	COP	Température extérieure 7 °C	Nominal	-	5,10	4,95	5,15	4,95	4,95	4,60	4,50
	Capacité	Température de l'eau 35/30 °C	Nominal / Maximal	kW	4,70 / 4,99	6,00 / 6,21	7,00 / 7,27	8,00 / 8,31	10,0 / 11,0	12,0 / 12,7	13,1 / 13,9
	COP	Température extérieure -7 °C	Nominal	-	3,10	3,00	3,20	3,05	3,00	2,85	2,70
Chauffage	Capacité	Eau 45/40°C	Nominal / Maximal	kW	4,30 / 5,96	6,30 / 7,13	8,10 / 8,98	10,0 / 10,3	12,3 / 14,5	14,1 / 15,7	16,0 / 16,6
	COP	Température extérieure 7 °C	Nominal	-	3,80	3,70	3,85	3,75	3,70	3,60	3,50
Refroidissement	Capacité	Température de l'eau 18/23 °C	Nominal / Maximal	kW	4,50 / 7,65	6,50 / 7,65	8,30 / 11,1	9,90 / 12,0	12,0 / 15,0	13,5 / 15,3	14,2 / 16,4
	EER	Température extérieure 35 °C	Nominal	-	5,50	4,80	5,05	4,55	3,95	3,61	3,61
	Capacité	Eau 7/12°C	Nominal / Maximal	kW	4,70 / 6,14	7,00 / 7,11	7,45 / 7,94	8,20 / 8,67	11,5 / 11,5	12,4 / 12,4	14,0 / 14,0
	EER	Température extérieure 35 °C	Nominal	-	3,45	3,00	3,35	3,25	2,75	2,50	2,50
Puissance électrique pour dimensionnement compteur				kW	2,30	2,70	3,40	3,70	5,50	5,80	6,20
Rend. saisonnier Climat moyen	Chauffage Température de l'eau 55 °C	Classe énergétique	-	A++	A++	A++	A++	A++	A++	A++	A++
		Énergie absorbée par an	-	2.749	3.348	4.064	4.541	6.916	6.917	7.213	
		Coefficient SCOP	-	3,31	3,52	3,37	3,47	3,45	3,47	3,41	
		ns (rendement saisonnier)	%	129	138	131	137	135	135	133	
	Chauffage Température de l'eau 35 °C	Classe énergétique	-	A+++	A+++	A+++	A+++	A+++	A+++	A+++	A+++
		Énergie absorbée par an	-	2.354	2.849	3.223	3.649	5.156	5.157	6.011	
		Coefficient SCOP	-	4,85	4,95	5,22	5,20	4,81	4,72	4,62	
		ns (rendement saisonnier)	%	191	195	205	205	189	186	182	
<b>Tailles - Unité intérieure</b>					<b>A</b>	<b>A</b>	<b>A</b>	<b>A</b>	<b>A</b>	<b>A</b>	<b>A</b>
Alimentation	Tension/Fréquence/Phases		V/Hz/n°	220-240/50/1	220-240/50/1	220-240/50/1	220-240/50/1	220-240/50/1	220-240/50/1	220-240/50/1	
Capacité du vase d'expansion			l	12	12	12	12	12	12	12	
Puissance sonore	Nominal		dB(A)	41	41	41	41	41	41	41	
Pression sonore @1m	Nominal		dB(A)	26	26	26	26	26	26	26	
<b>Tailles - Unité extérieure</b>					<b>2.1</b>	<b>3.1</b>	<b>4.1</b>	<b>5.1</b>	<b>6.1 - 6.1T</b>	<b>7.1 - 7.1T</b>	<b>8.1 - 8.1T</b>
Alimentation	Tension/Fréquence/Phases		V/Hz/n°	220-240/50/1				220-240/50/Monophasée - 380-415/50/Triphasée +N			
Débit d'eau	Température de l'eau 35/30 °C	Nominal	l/s	0,20	0,30	0,40	0,48	0,58	0,69	0,76	
Prévalence utile de la pompe	Température extérieure 7 °C	Nominal	kPa	85	84	80	71	60	48	40	
Capacité du vase d'expansion			l	4,8	4,8	4,8	4,8	4,8	4,8	4,8	
Contenance minimale en eau du système			l	30	30	40	40	40	40	40	
Puissance sonore	Minimum / Nominal		dB(A)	53 / 55	55 / 58	54 / 59	55 / 60	59 / 65	59 / 65	59 / 68	
Pression sonore @1m	Nominal		dB(A)	45	47	48	50	53	53	57	
Capacité du vase d'expansion			l	4,8	4,8	4,8	4,8	4,8	4,8	4,8	
<b>Plage de fonctionnement</b>											
Température de refroidissement de l'eau	Chauffage / ECS	Full electric	Minimum / Maximum	°C	25 / 65						
		Hybrid	Minimum / Maximum	°C	25 / 75						
Plage de fonctionnement (Air neuf)	Refroidissement	-	Minimum / Maximum	°C	5 / 25						
		Chauffage	-	Minimum / Maximum	°C	-25 / 35					
Plage de fonctionnement (Air neuf)	ECS	-	Minimum / Maximum	°C	-25 / 43						
		Refroidissement	-	Minimum / Maximum	°C	-5 / 43					

## Dimensions et raccords

Tailles				2.1	3.1	4.1	5.1	6.1 - 6.1T	7.1 - 7.1T	8.1 - 8.1T
Dimensions	Unité intérieure	AxCxB	mm	547x604x386	547x604x386	547x604x386	547x604x386	547x604x386	547x604x386	547x604x386
	Unité externe	AxCxB	mm	1.295x717x400	1.295x717x400	1.385x864x445	1.385x864x445	1.385x864x445	1.385x864x445	1.385x864x445
Poids en service	Unité intérieure		kg	47						
	Unité externe		kg	86		105			129 - 144	
Précharge de réfrigérant			type / GWP	R-32 / 675	R-32 / 675	R-32 / 675	R-32 / 675	R-32 / 675	R-32 / 675	R-32 / 675
			kg	1,40	1,40	1,40	1,40	1,75	1,75	1,75
			CO <sub>2</sub> tons	0,95	0,95	0,95	0,95	1,18	1,18	1,18
Diamètres extérieurs	Unité intérieure	Eau (installation)	inch	1"	1"	1"	1"	1"	1"	1"
	Unité externe	Eau (installation)	inch	1"	1"	1" 1/4	1" 1/4	1" 1/4	1" 1/4	1" 1/4

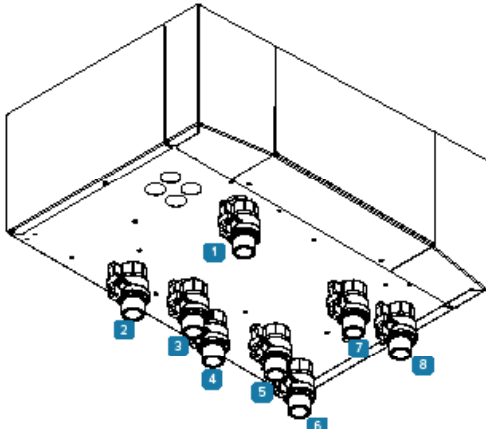

- 1 Débit d'eau de l'unité extérieure 1 »
- 2 Retour de l'installation de la zone 1 - 1 »
- 3 Départ de l'installation de la zone 1 - 1 »
- 4 Retour de l'installation de la zone 2 - 1 » (en option)
- 5 Débit du système de la zone 2 - 1 » (en option)
- 6 Retour d'eau vers l'unité extérieure 1 »
- 7 Retour échangeur ECS (avec ballon en option)
- 8 Débit de l'échangeur ECS (avec ballon en option)

TAILLES 2.1 à 3.1

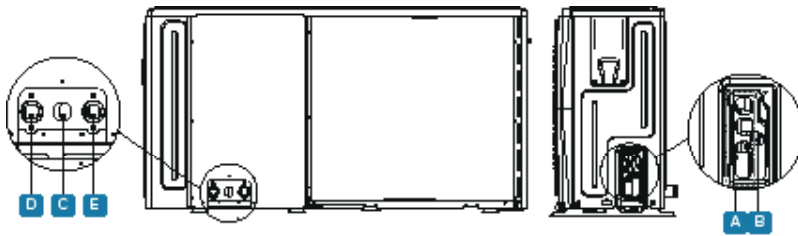

TAILLES 4.1 à 8.1

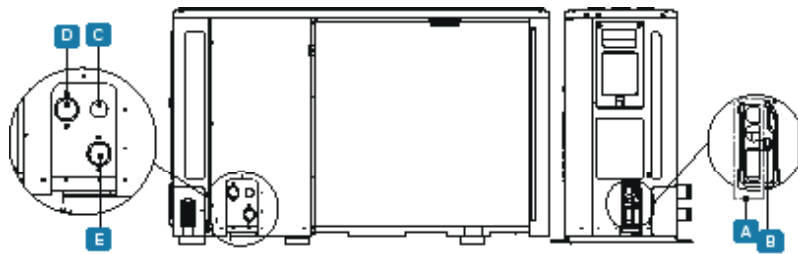

- 1 Trou de passage pour câble haute tension (alimentation électrique)
- 2 Trou de passage pour câble basse pression (câbles de commande et signaux)
- 3 Trou de passage pour conduit d'évacuation
- 4 Sortie d'eau
- 5 Entrée eau

HQCN-NEE 1 BC  
Unité intérieure (IDU)

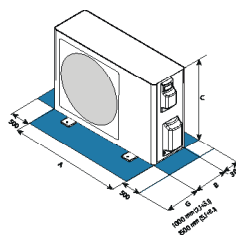
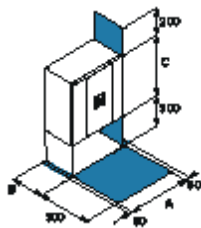

WiSAN-YME 1 S  
Unité extérieure (ODU)

## Données techniques - version BOX + EDGE F

Tailles - Set				2.1	3.1	4.1	5.1	6.1 - 6.1T	7.1 - 7.1T	8.1 - 8.1T	
Chauffage	Capacité	Température de l'eau 35/30 °C	Nominal / Maximal	kW	4,50 / 6,86	6,20 / 7,70	8,40 / 10,4	10,0 / 11,0	12,0 / 14,7	14,0 / 16,0	15,0 / 17,6
	COP	Température extérieure 7 °C	Nominal	-	5,15	4,90	5,00	4,70	4,80	4,50	4,40
	Capacité	Température de l'eau 35/30 °C	Nominal / Maximal	kW	4,50 / 5,56	5,90 / 6,18	7,00 / 8,74	8,00 / 8,89	10,0 / 11,1	11,5 / 12,1	12,7 / 13,2
	COP	Température extérieure -7 °C	Nominal	-	3,10	2,95	3,00	2,85	2,80	2,70	2,50
	Capacité	Eau 45/40°C	Nominal / Maximal	kW	4,50 / 6,55	6,40 / 7,35	8,20 / 9,57	10,0 / 10,5	12,0 / 14,1	14,0 / 15,3	15,0 / 16,9
	COP	Température extérieure 7 °C	Nominal	-	4,05	3,80	3,85	3,65	3,70	3,50	3,35
Refroidissement	Capacité	Température de l'eau 18/23 °C	Nominal / Maximal	kW	4,90 / 7,84	5,90 / 9,75	8,30 / 11,4	10,0 / 12,1	12,0 / 16,4	14,0 / 17,3	16,0 / 18,6
	EER	Température extérieure 35 °C	Nominal	-	5,50	5,10	5,15	4,75	4,50	4,20	3,90
	Capacité	Eau 7/12°C	Nominal / Maximal	kW	4,70 / 5,66	6,80 / 7,14	7,50 / 8,19	8,90 / 8,90	11,5 / 12,0	12,7 / 12,7	14,0 / 14,3
	EER	Température extérieure 35 °C	Nominal	-	3,65	3,10	3,45	3,25	3,05	2,90	2,75
Puissance électrique pour dimensionnement compteur				kW	2,70	3,00	3,60	3,90	5,70	6,00	6,40
Rend. saisonnier Climat moyen	Chauffage Température de l'eau 55 °C	Classe énergétique	-	A++	A++	A++	A++	A++	A++	A++	A++
		Énergie absorbée par an	-	2.684	3.164	3.676	4.215	6.847	7.414	8.349	
	ns (rendement saisonnier)	Coefficient SCOP	-	3,79	3,82	3,82	3,82	3,62	3,62	3,57	
		%	-	148,7	149,7	149,7	149,8	141,8	141,9	139,9	
	Chauffage Température de l'eau 35 °C	Classe énergétique	-	A+++	A+++	A+++	A+++	A+++	A+++	A+++	A+++
		Énergie absorbée par an	-	2.040	2.692	3.187	3.734	5.376	6.091	6.630	
	ns (rendement saisonnier)	Coefficient SCOP	-	5,09	4,91	5,20	5,07	4,68	4,64	4,59	
		%	-	200,7	193,5	204,8	199,8	184,0	182,4	180,6	
	<b>Tailles - Unité intérieure</b>				<b>A</b>	<b>A</b>	<b>A</b>	<b>A</b>	<b>B</b>	<b>B</b>	<b>B</b>
	Alimentation	Tension/Fréquence/Phases		V/Hz/n°	230/50/1	230/50/1	230/50/1	230/50/1	230/50/1	230/50/1	230/50/1
Capacité du vase d'expansion			l	12	12	12	12	12	12	12	
Puissance sonore	Nominal		dB(A)	41	41	41	41	41	41	41	
Pression sonore @1m	Nominal		dB(A)	26	26	26	26	26	26	26	
<b>Tailles - Unité extérieure</b>				<b>2.1</b>	<b>3.1</b>	<b>4.1</b>	<b>5.1</b>	<b>6.1 - 6.1T</b>	<b>7.1 - 7.1T</b>	<b>8.1 - 8.1T</b>	
Alimentation	Tension/Fréquence/Phases		V/Hz/n°	230/50/1				220-240/50/Monophasée - 380-415/50/Triphasée +N			
Débit d'eau	Température de l'eau 35/30 °C	Nominal	l/s	0,21	0,30	0,40	0,48	0,57	0,67	0,71	
Prévalence utile de la pompe	Température extérieure 7 °C	Nominal	kPa	89	87	80	71	63	54	49	
Capacité du vase d'expansion			l	8	8	8	8	8	8	8	
Contenance minimale en eau du système			l	30	30	40	40	40	40	40	
Puissance sonore	Minimum / Nominal		dB(A)	51 / 56	53 / 58	55 / 60	56 / 61	58 / 65	59 / 65	60 / 69	
Pression sonore @1m	Minimum / Nominal		dB(A)	40 / 44	42 / 46	42 / 48	43 / 49	43 / 51	44 / 52	48 / 56	
<b>Plage de fonctionnement</b>											
Température de refoulement de l'eau	Chauffage / ECS	Full electric	Minimum / Maximum	°C	25 / 75						
		Hybrid	Minimum / Maximum	°C	25 / 75						
Plage de fonctionnement (Air neuf)	Refroidissement	-	Minimum / Maximum	°C	5 / 25						
		Chauffage	-	Minimum / Maximum	°C	-25 / 35					
Plage de fonctionnement (Air neuf)	ECS	-	Minimum / Maximum	°C	-25 / 43						
		Refroidissement	-	Minimum / Maximum	°C	-5 / 43					

## Dimensions et raccordements

Tailles				2.1	3.1	4.1	5.1	6.1 - 6.1T	7.1 - 7.1T	8.1 - 8.1T
Dimensions	Unité intérieure	AxCxB	mm	547x604x386	547x604x386	547x604x386	547x604x386	547x604x386	547x604x386	547x604x386
	Unité externe	AxCxB	mm	1.295x718x371	1.295x718x371	1.385x865x423	1.385x865x423	1.385x865x423	1.385x865x423	1.385x865x423
Poids en service	Unité intérieure		kg	52	52	52	52	52	52	52
	Unité externe		kg	90	90	117	117	135	135	135
Précharge de réfrigérant			type / GWP	R-290 / 0.02	R-290 / 0.02	R-290 / 0.02	R-290 / 0.02	R-290 / 0.02	R-290 / 0.02	R-290 / 0.02
			kg	0,70	0,70	1,10	1,10	1,25	1,25	1,25
			CO <sub>2</sub> tons	0,002	0,002	0,003	0,003	0,004	0,004	0,004
Diamètres extérieurs	Unité intérieure	Eau (installation)	inch	1"	1"	1"	1"	1"	1"	1"
	Unité externe	Eau (installation)	inch	1"	1"	1" 1/4	1" 1/4	1" 1/4	1" 1/4	1" 1/4

## Détails des raccordements

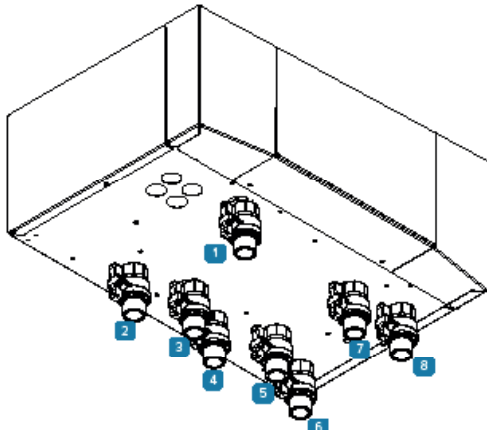

- 1 Débit d'eau de l'unité extérieure 1 »
- 2 Retour de l'installation de la zone 1 - 1 »
- 3 Départ de l'installation de la zone 1 - 1 »
- 4 Retour de l'installation de la zone 2 - 1 » (en option)
- 5 Débit du système de la zone 2 - 1 » (en option)
- 6 Retour d'eau vers l'unité extérieure 1 »
- 7 Retour échangeur ECS (avec ballon en option)
- 8 Débit de l'échangeur ECS (avec ballon en option)

TAILLES 2.1 à 3.1

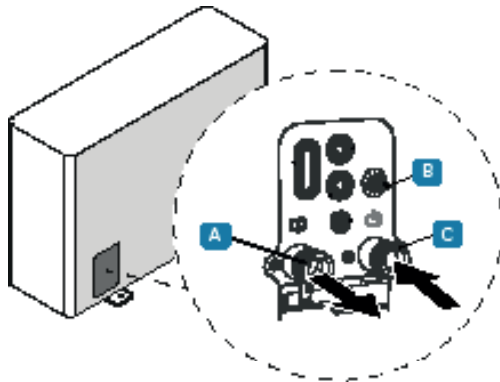

- A Admission système 1"
- B Soupape de sécurité Ø16 mm
- C Retour installation 1"

TAILLES 4.1 à 8.1

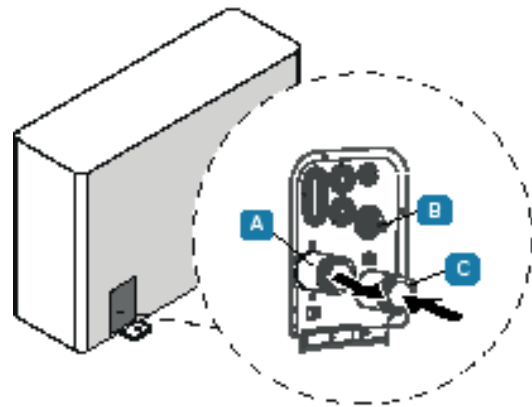

- A Admission système 1 1/4"
- B Soupape de sécurité Ø16 mm
- C Retour système 1 1/4"

HOCN-NEE 1 BC  
Unité intérieure (IDU)

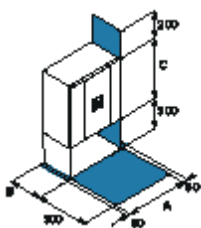

WiSAN-PME 1 S  
Unité extérieure (ODU)

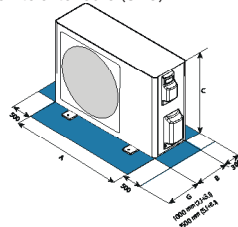

G = 1000 mm (2.1+3.1) / 1500 mm (5.1+8.1)

Pour un bon fonctionnement de l'unité, il est essentiel de respecter les distances de sécurité indiquées par les zones bleues.

## Données techniques - version BOX + EDGE PRO

Tailles - Set				2.1	3.1	4.1	5.1	6.1 - 6.1T	7.1 - 7.1T	8.1 - 8.1T	
Chauffage	Capacité	Température de l'eau 35/30 °C	Nominal / Maximal	kW	4,10 / 7,72	6,10 / 8,99	8,00 / 11,6	9,50 / 12,6	12,1 / 15,0	14,0 / 16,3	15,5 / 17,7
	COP	Température extérieure 7 °C	Nominal	-	5,30	5,03	5,25	4,95	4,95	4,70	4,50
	Capacité	Température de l'eau 35/30 °C	Nominal / Maximal	kW	4,10 / 6,70	6,00 / 7,63	7,00 / 9,12	8,00 / 9,64	10,0 / 12,4	12,0 / 14,6	13,1 / 15,7
	COP	Température extérieure -7 °C	Nominal	-	3,25	3,03	3,25	3,15	3,15	2,80	2,70
	Capacité	Eau 45/40°C	Nominal / Maximal	kW	4,50 / 7,27	6,40 / 8,51	8,10 / 11,0	9,50 / 12,2	12,3 / 14,5	14,1 / 16,0	15,5 / 17,3
	COP	Température extérieure 7 °C	Nominal	-	4,17	3,91	4,00	3,90	3,90	3,75	3,65
Refroidissement	Capacité	Température de l'eau 18/23 °C	Nominal / Maximal	kW	4,50 / 8,36	6,50 / 10,8	8,30 / 11,0	10,0 / 11,9	12,0 / 17,1	14,0 / 18,2	16,0 / 18,9
	EER	Température extérieure 35 °C	Nominal	-	5,65	5,51	5,25	4,60	4,60	4,40	4,25
	Capacité	Eau 7/12°C	Nominal / Maximal	kW	4,70 / 6,96	6,80 / 9,03	7,50 / 9,19	8,10 / 9,90	11,5 / 13,9	12,4 / 14,9	14,0 / 16,7
	EER	Température extérieure 35 °C	Nominal	-	3,65	3,10	3,35	3,10	3,05	3,00	2,70
Puissance électrique pour dimensionnement compteur				kW	2,70	3,00	3,90	4,20	5,90	6,30	6,70
Rend. saisonnier Climat moyen	Classe énergétique			-	A+++	A+++	A+++	A+++	A+++	A+++	A+++
	Énergie absorbée par an			-	2.647	3.120	4.056	5.145	6.266	7.479	8.013
	Coefficient SCOP			-	3,91	3,98	4,08	4,02	3,96	3,87	3,87
	ns (rendement saisonnier)			%	153	156	160	158	155	152	152
	Classe énergétique			-	A+++	A+++	A+++	A+++	A+++	A+++	A+++
	Énergie absorbée par an			-	1.984	2.460	3.095	3.889	5.014	6.069	7.009
	Coefficient SCOP			-	5,10	5,00	5,35	5,33	4,94	4,76	4,72
	ns (rendement saisonnier)			%	206	199	211	210	195	188	186
<b>Tailles - Unité intérieure</b>				<b>A</b>							
Alimentation	Tension/Fréquence/Phases		V/Hz/n°	220-240/50/1							
Capacité du vase d'expansion			l	12							
Puissance sonore			Nominal	dB(A)							
Pression sonore @1m			Nominal	dB(A)							
<b>Tailles - Unité extérieure</b>				<b>2.1</b>	<b>3.1</b>	<b>4.1</b>	<b>5.1</b>	<b>6.1 - 6.1T</b>	<b>7.1 - 7.1T</b>	<b>8.1 - 8.1T</b>	
Alimentation	Tension/Fréquence/Phases		V/Hz/n°	220-240/50/1				220-240/50/Monophasée - 380-415/50/Triphasée +N			
Débit d'eau	Température de l'eau 35/30 °C	Nominal	l/s	0,20	0,30	0,40	0,50	0,60	0,70	0,70	
Prévalence utile de la pompe	Température extérieure 7 °C	Nominal	kPa	56	56	51	51	45	42	38	
Capacité du vase d'expansion			l	48							
Contenance minimale en eau du système			l	30				40			
Puissance sonore			Minimum / Nominal	dB(A)	46 / 48	46 / 50	47 / 52	47 / 52	48 / 52	48 / 55	48 / 56
Pression sonore @1m			Minimum / Nominal	dB(A)	31 / 33	32 / 34	33 / 35	35 / 37	38 / 37	38 / 40	39 / 41
<b>Plage de fonctionnement</b>											
Température de refoulement de l'eau	Chauffage / ECS	Full electric	Minimum / Maximum	°C	25 / 80						
		Hybrid	Minimum / Maximum	°C	25 / 80						
	Refroidissement	-	Minimum / Maximum	°C	5 / 25						
Plage de fonctionnement (Air neuf)	Chauffage	-	Minimum / Maximum	°C	-25 / 46						
		ECS	-	Minimum / Maximum	°C	-25 / 46					
	Refroidissement	-	Minimum / Maximum	°C	-5 / 46						

## Dimensions et raccords

Tailles				2.1	3.1	4.1	5.1	6.1 - 6.1T	7.1 - 7.1T	8.1 - 8.1T
Dimensions	Unité intérieure	AxCxB	mm	547x604x386						
	Unité externe	AxCxB	mm	1 330 x 1 051 x 528						
Poids en service	Unité intérieure		kg	52						
	Unité externe		kg	150	155 - 160				175 - 180	
Précharge de réfrigérant			type / GWP	R-290 / 0.02						
			kg	0,42	0,64		0,69	0,89	1,00	1,08
			CO <sub>2</sub> tons	0,00002						
Diamètres extérieurs	Unité intérieure	Eau (installation)	inch	1"						
	Unité externe	Eau (installation)	inch	1" 1/4						

## Détails des raccordements

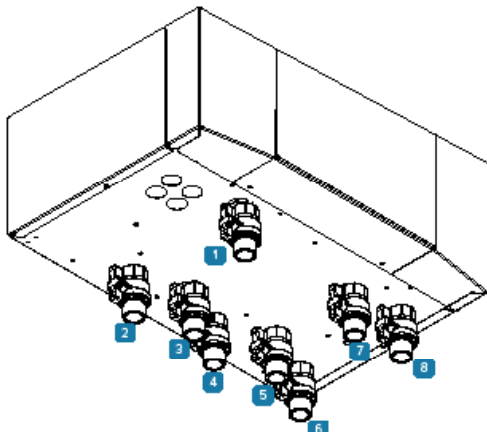

- 1 Débit d'eau de l'unité extérieure 1 »
- 2 Retour de l'installation de la zone 1 - 1 »
- 3 Départ de l'installation de la zone 1 - 1 »
- 4 Retour de l'installation de la zone 2 - 1 » (en option)
- 5 Débit du système de la zone 2 - 1 » (en option)
- 6 Retour d'eau vers l'unité extérieure 1 »
- 7 Retour échangeur ECS (avec ballon en option)
- 8 Débit de l'échangeur ECS (avec ballon en option)

POMPES À CHALEUR

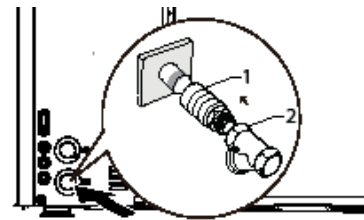
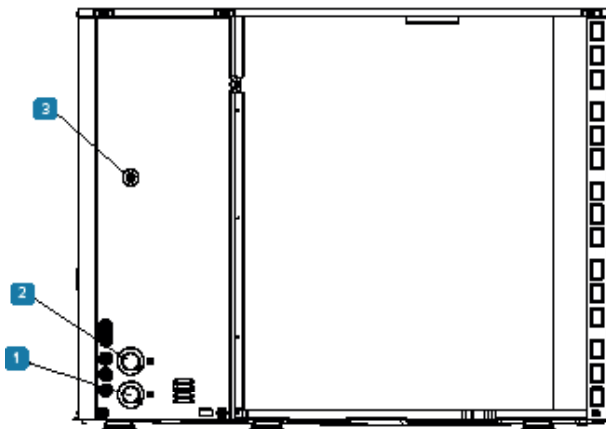

- 1 Admission système 1 1/4"
- 2 Retour système 1 1/4"
- 3 Soupape de sécurité côté eau Ø16 mm

**HQCN-NEE 1 BC**  
Unité intérieure (IDU)

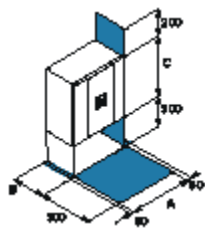

**WiSAN-PMP 1 S**  
Unité extérieure (ODU)

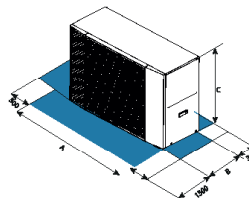

Pour un bon fonctionnement de l'unité, il est essentiel de respecter les distances de sécurité indiquées par les zones bleues.

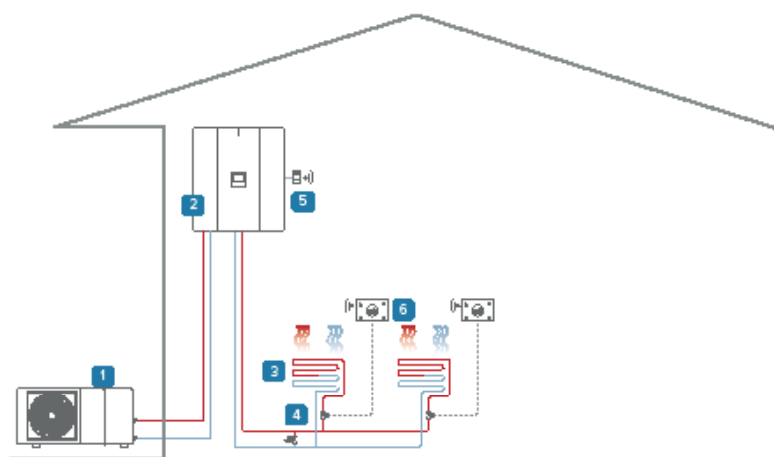

### Système à zone unique : Chauffage / ECS

- 1 Unité externe
- 2 Unité intérieure
- 3 Système de chauffage
- 4 Dérivation\*
- 5 Récepteur WiFi SwitchConnect
- 6 Thermostat programmable WiFi HID-TConnect 2

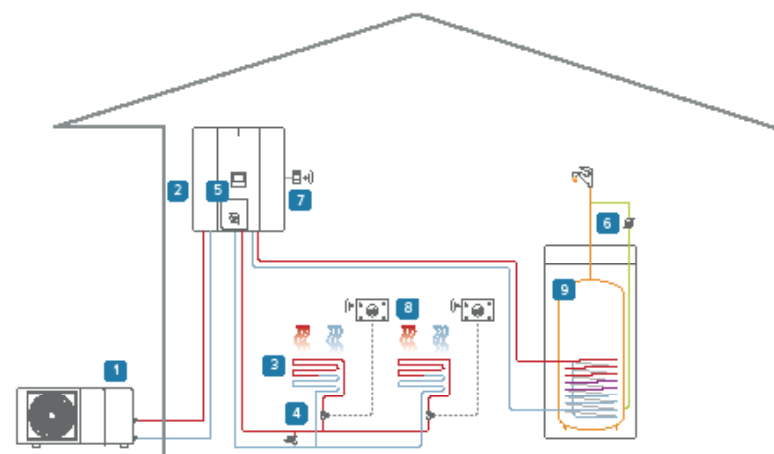

### Système mono-zone + ballon ECS externe : Chauffage / ECS

- 1 Unité externe
- 2 Unité intérieure
- 3 Système de chauffage
- 4 Dérivation\*
- 5 Kit séparateur hydraulique + pompe
- 6 Pompe de bouclage ECS
- 7 Récepteur WiFi SwitchConnect
- 8 Thermostat programmable WiFi HID-TConnect 2
- 9 Chaudière ECS

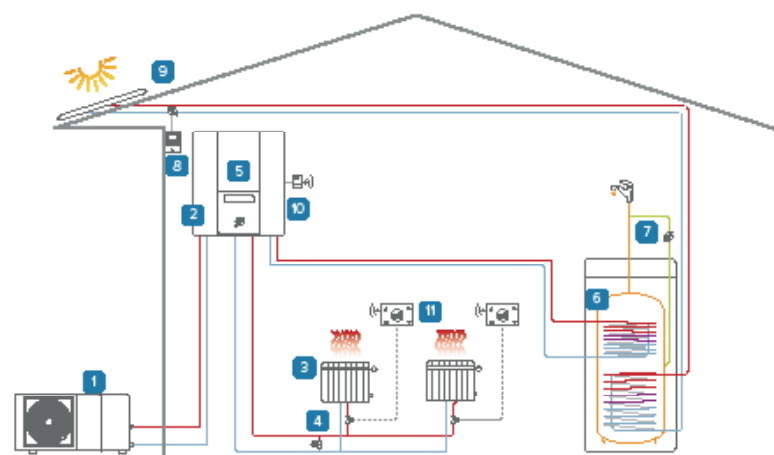

### Système bi-zone + ballon + solaire Chauffage / ECS

- 1 Unité externe
- 2 Unité intérieure
- 3 Système de chauffage
- 4 Dérivation\*
- 5 Kit une seule zone
- 6 Chaudière ECS
- 7 Pompe de bouclage ECS
- 8 Kit de circulation du collecteur solaire
- 9 Collecteur solaire thermique ELFOSun2
- 10 Récepteur WiFi SwitchConnect
- 11 Thermostat programmable WiFi HID-TConnect 2

Les schémas sont fournis uniquement afin d'illustrer les différentes possibilités de combinaison des éléments du système.

\*Provenant d'une source externe



# HYDRO-SPLIT INVISIBLE

Unité intérieure intégrée pour les systèmes Hydro-split



POMPE À CHALEUR

## Économies d'énergie



Intégration au collecteur solaire (réservoir ECS - en option)



€-Switch

## Confort



Chaud  
Froid



ECS



Silencieux

## Facilité



Planification hebdomadaire



ECS instantanée (version Hybrid)



Simultanéité (version Hybrid)



Réservoir d'ECS intégré

## Santé



Énergie renouvelable (version Full electric)

## Gestion et connectivité



ON/OFF Input



Port Modbus



Control via App



Gestion Control4 NRG



Interface utilisateur / thermostat



Surveillance Clivet Eye

## Fiabilité



Résistance de support (optional)



- ✓ Ultra mince seulement 35 cm
- ✓ Complet (filtre déflecteur - vase d'expansion - anti-blocage - inertie 15 l)
- ✓ Polyvalent grâce à une large gamme d'accessoires
- ✓ Armoire esthétique pour installation extérieure

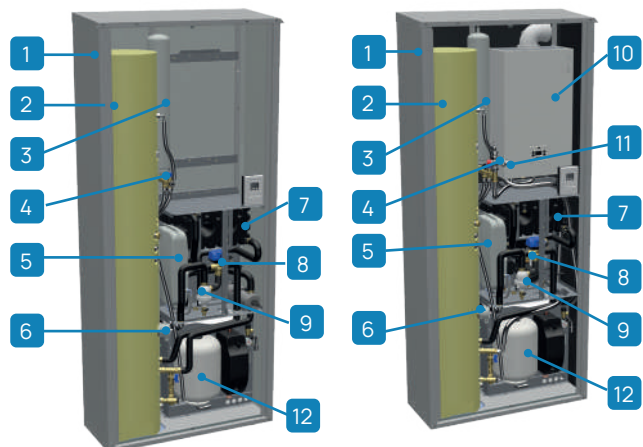

- 1 Armoire visible
- 2 Réservoir d'eau chaude sanitaire
- 3 Vase d'expansion sanitaire
- 4 Vanne thermostatique anti-brûlure
- 5 Vase expansion ECS
- 6 Chauffage électrique d'appoint
- 7 Réservoir inertiel
- 8 Vanne 3 voies pour ECS
- 9 Filtre déflecteur magnétique+soupape de sécurité
- 10 Chaudière à condensation avec ECS instantanée
- 11 Vanne thermostatique de by-pass de la chaudière
- 12 Kit solaire (unité de contrôle-vase d'expansion-pompe)

## Installations également visibles

La version INVISIBLE est le module hydronique intégré, qui permet d'avoir le système complet de chauffage et de production d'ECS à l'intérieur du mur de la maison, sans occuper la moindre surface à l'intérieur du bâtiment.



## Configurations

CONTRÔLE :

HMIR32 Peut être combiné avec EDGE EVO 2.0

HMIR290 Peut être combiné avec l'EDGE F et l'EDGE PRO

Version hybride combinée à la chaudière Clivet FE 24.4 et FE 33.4

(pour les données de la chaudière, voir la section spécifique)

## Accessoires obligatoires

	ADIX	Armoire principale encastrée		KCIACSX	Kit de raccordement du ballon d'ECS
	ACS150X	Ballon d'eau chaude sanitaire de 150 litres			

## Options externes

	AENVX	Armoire esthétique pour installation carrossée (NOUVEAUTÉ)		KCI150X	Kit de raccordement pour ballon supplémentaire de 150 litres
	DPX	Gabarit de raccordement des tuyaux pour l'armoire à vue		ADIAX	Armoire pour ballon d'ECS supplémentaire de 150 litres
	KCSIX	Kit zone mono		KCVEX	Module de régulation solaire + pompe + vase d'expansion
	KIR2HX	Kit hydraulique pour la gestion de deux zones à températures égales		SHWTX	Réservoir ECS avec échangeur de chaleur pour raccordement au panneau solaire
	KIR2HLX	Kit hydraulique pour la gestion de deux zones à haute température et mixtes		ADI50X	Armoire encastrée supplémentaire pour ballon / kit solaire
	EH246X	Résistance électrique supplémentaire réglable sur trois niveaux de puissance de 2, 4 ou 6 kW		KCIBOIX	Kit de raccordement chaudière pour production instantanée d'ECS
	EH9X	Résistance électrique supplémentaire réglable sur un niveau de puissance de 9 kW		AC50X	Réservoir tampon de 50 litres (pour installation à l'intérieur de l'unité)
	SICGX	Échangeur intermédiaire pour circuit glycolé (NOUVEAUTÉ)		ACE50X	Ballon tampon de 50 litres (pour installation à l'extérieur de l'unité)
	ACSA150X	Réservoir d'eau chaude sanitaire supplémentaire de 150 litres		KAIAX	Kit de raccordement au ballon d'ECS pour unité à encastrer
	ACSA50X	Ballon d'ECS supplémentaire de 50 litres		KPRSX	Kit de pompe de recirculation sanitaire (pour l'installation à l'intérieur de l'unité)

## Données techniques - version INVISIBLE + Edge EVO 2.0 EXC

Tailles				2.1	3.1	4.1	5.1	
Chauffage	Capacité	Température de l'eau 35/30 °C	Nominal / Maximal	kW	4,20 / 6,26	6,35 / 7,41	8,40 / 9,11	10,0 / 10,3
	COP	Température extérieure 7 °C	Nominal	-	5,10	4,95	5,15	4,95
	Capacité	Température de l'eau 35/30 °C	Nominal / Maximal	kW	4,70 / 4,99	6,00 / 6,21	7,00 / 7,27	8,00 / 8,31
	COP	Température extérieure -7 °C	Nominal	-	3,10	3,00	3,20	3,05
Refrroidissement	Capacité	Température de l'eau 45/40 °C	Nominal / Maximal	kW	4,30 / 5,96	6,30 / 7,13	8,10 / 8,98	10,0 / 10,3
	COP	Température extérieure 7 °C	Nominal	-	3,80	3,70	3,85	3,75
	Capacité	Température de l'eau 18/23 °C	Nominal / Maximal	kW	4,50 / 7,65	6,50 / 7,65	8,30 / 11,1	9,90 / 12,0
	EER	Température extérieure 35 °C	Nominal	-	5,50	4,80	5,05	4,55
ECS	Capacité	Température de l'eau 7/12 °C	Nominal / Maximal	kW	4,70 / 6,14	7,00 / 7,11	7,45 / 7,94	8,20 / 8,67
	EER	Température extérieure 35 °C	Nominal	-	3,45	3,00	3,35	3,25
	Capacité nette du ballon de stockage			l	143	143	143	143
	Eau mitigée à 40 °C (V40)1			l	188	188	188	188
Poids en fonctionnement	Temps de chauffage			h:min	2:11	2:11	1:47	1:47
	Puissance électrique pour dimensionnement compteur			kW	2,30	2,70	3,40	3,70
	Rend. saisonnier Climat moyen	Chauffage	Classe énergétique	-	A++	A++	A++	A++
		Température de l'eau 55 °C	Énergie absorbée par an	-	2.749	3.348	4.064	4.541
ns (rendement saisonnier)		Coefficient SCOP	-	3,31	3,52	3,37	3,47	
			%	129	138	131	137	
ECS	Chauffage	Classe énergétique	-	A+++	A+++	A+++	A+++	
	Température de l'eau 35 °C	Énergie absorbée par an	-	2.354	2.849	3.223	3.649	
	ns (rendement saisonnier)	Coefficient SCOP	-	4,85	4,95	5,22	5,20	
			%	191	195	205	205	
ECS	Classe énergétique	-	A+	A+	A+	A+		
	Profil de prélèvement	-	L	L	L	L		
<b>Tailles - Unité intérieure</b>				<b>A</b>	<b>A</b>	<b>A</b>	<b>A</b>	
Alimentation	Tension/Fréquence/Phases			V/Hz/n °	220-240/50/1	220-240/50/1	220-240/50/1	220-240/50/1
Capacité du vase d'expansion				l	12	12	12	12
Puissance sonore	Nominal			dB(A)	41	41	41	41
Pression sonore @1m	Nominal			dB(A)	26	26	26	26
<b>Chaudière - Version Hybride</b>				<b>GAS BOILER FE 24.4</b>	<b>GAS BOILER FE 24.4</b>	<b>GAS BOILER FE 24.4</b>	<b>GAS BOILER FE 24.4</b>	
Chaudière	Puissance thermique nominale (PCI)	Eau 80/60 °C	Nominal	kW	24,0	24,0	24,0	24,0
	Rendement		Nominal	%	97,8	97,8	97,8	97,8
Alimentation	Tension/Fréquence/Phases			V/Hz/n °	220-240/50/1	220-240/50/1	220-240/50/1	220-240/50/1
Puissance électrique absorbée	Teneur en eau			W	82	82	82	82
Puissance sonore	Nominal			dB(A)	49	49	49	49
<b>Tailles - Unité extérieure</b>				<b>2.1</b>	<b>3.1</b>	<b>4.1</b>	<b>5.1</b>	
Alimentation	Tension/Fréquence/Phases			V/Hz/n °	220-240/50/1	220-240/50/1	220-240/50/1	220-240/50/1
Débit d'eau	Température de l'eau 35/30 °C	Nominal	l/s	0,20	0,30	0,40	0,48	
Prévalence utile de la pompe	Température extérieure 7 °C	Nominal	kPa	85	84	80	71	
Contenance minimale en eau du système				l	30	30	40	40
Capacité du vase d'expansion				l	4,8	4,8	4,8	4,8
Puissance sonore	Minimum / Nominal			dB(A)	53 / 55	55 / 58	54 / 59	55 / 60
Pression sonore @1m	Nominal			dB(A)	45	47	48	50
<b>Plage de fonctionnement</b>								
Température de refoulement de l'eau	Chauffage / ECS	Full electric	Minimum / Maximum	°C	25 / 65	25 / 65	25 / 65	25 / 65
		Hybrid	Minimum / Maximum	°C	25 / 75	25 / 75	25 / 75	25 / 75
	Refrroidissement	-	Minimum / Maximum	°C	5 / 25	5 / 25	5 / 25	5 / 25
Plage de fonctionnement (Air neuf)	Chauffage / ECS	-	Minimum / Maximum	°C	-25 / 43	-25 / 43	-25 / 43	-25 / 43
	ECS	-	Minimum / Maximum	°C	-25 / 43	-25 / 43	-25 / 43	-25 / 43
	Refrroidissement	-	Minimum / Maximum	°C	-5 / 43	-5 / 43	-5 / 43	-5 / 43

Données selon les normes EN 14511:2018 et EN 14825:2016  
Le produit est conforme à la directive européenne ErP (règlements UE 811/2013 - 813/2013 - 2016/2281). Classes énergétiques avec un système de commande de l'installation - CONTROL4 - NRG

(1) Données selon la norme EN 16147 : quantité d'eau à 40 °C ayant la même enthalpie que l'eau à la sortie du chauffe-eau à une température supérieure à 40 °C

## Dimensions et raccords

Tailles				2.1	3.1	4.1	5.1
Dimensions	Unité intérieure	AxCxB	mm	950x2.200x360	950x2.200x360	950x2.200x360	950x2.200x360
	Unité externe	AxCxB	mm	1.295x717x400	1.295x717x400	1.385x864x445	1.385x864x445
Poids en fonctionnement	Unité intérieure		kg	317	317	317	317
		Chaudière	kg	31	31	31	31
	Unité externe		kg	86	86	105	105
		type / GWP		R-32 / 675	R-32 / 675	R-32 / 675	R-32 / 675
Charge de réfrigérant		kg	1,40	1,40	1,40	1,40	
		CO <sub>2</sub> tons	0,95	0,95	0,95	0,95	
Chaudière en version hybride	Unité intérieure	Eau (installation)	inch	1"	1"	1"	1"
		Eau (ECS)	inch	3/4"	3/4"	3/4"	3/4"
	Unité externe	Eau (installation)	inch	1"	1"	1 1/4"	1 1/4"
		Gas	inch	3/4"	3/4"	3/4"	3/4"
	Air neuf		mm	80	80	80	80
		Gaz d'échappement	mm	80	80	80	80

TAILLES 2.1 à 3.1

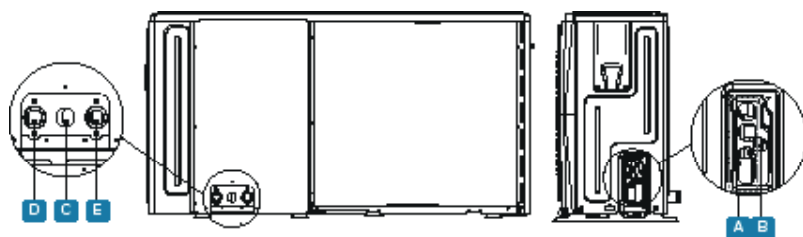

TAILLES 4.1 à 8.1

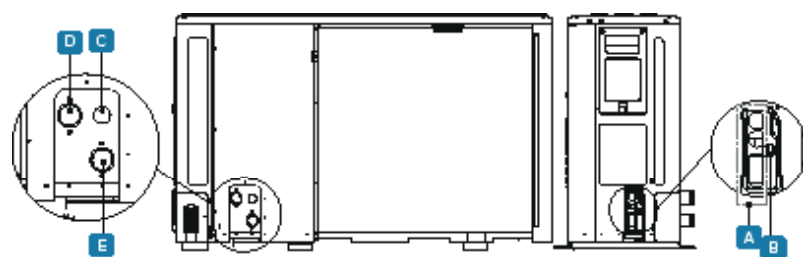

- 1 Trou de passage pour câble haute tension (alimentation électrique)
- 2 Trou de passage pour câble basse pression (câbles de commande et signaux)
- 3 Trou de passage pour conduit d'évacuation
- 4 Sortie d'eau
- 5 Entrée eau

HQCN-NEE 1 IC  
Unité intérieure (IDU)

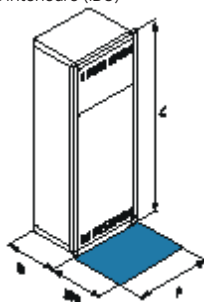

WiSAN-YME  
Unité extérieure (ODU)

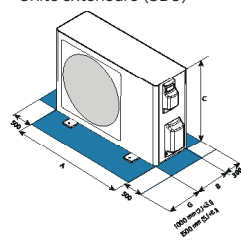

Pour un bon fonctionnement de l'unité, il est essentiel de respecter les distances de sécurité indiquées par les zones bleues.

## Données techniques - version INVISIBLE + EDGE F

Tailles					2.1	3.1	4.1	5.1
Chauffage	Capacité	Température de l'eau 35/30 °C	Nominal / Maximal	kW	4,50 / 6,86	6,20 / 7,70	8,40 / 10,4	10,0 / 11,0
	COP	Température extérieure 7 °C	Nominal	-	5,15	4,90	5,00	4,70
	Capacité	Température de l'eau 35/30 °C	Nominal / Maximal	kW	4,50 / 5,56	5,90 / 6,18	7,00 / 8,74	8,00 / 8,89
	COP	Température extérieure -7 °C	Nominal	-	3,10	2,95	3,00	2,85
Refroidissement	Capacité	Température de l'eau 45/40 °C	Nominal / Maximal	kW	4,50 / 6,55	6,40 / 7,35	8,20 / 9,57	10,0 / 10,5
	COP	Température extérieure 7 °C	Nominal	-	4,05	3,80	3,85	3,65
	Capacité	Température de l'eau 18/23 °C	Nominal / Maximal	kW	4,50 / 7,84	6,50 / 9,75	8,30 / 11,4	10,0 / 12,1
	EER	Température extérieure 35 °C	Nominal	-	5,50	5,10	5,15	4,75
ECS	Capacité	Température de l'eau 7/12 °C	Nominal / Maximal	kW	4,70 / 5,66	6,80 / 7,14	7,50 / 8,19	8,90 / 8,90
	EER	Température extérieure 35 °C	Nominal	-	3,65	3,10	3,45	3,25
	Capacité nette du ballon de stockage			l	143	143	143	143
	Eau mitigée à 40 °C (V40)1			l	188	188	188	188
Puissance électrique pour dimensionnement compteur	Temps de chauffage			h:min	02:11	02:11	01:47	01:47
				kW	2,70	3,00	3,60	3,90
	Rend. saisonnier Climat moyen	Chauffage Température de l'eau 55 °C	Classe énergétique	-	A++	A++	A++	A++
			Énergie absorbée par an	-	2.684	3.164	3.676	4.215
Coefficient SCOP			-	3,79	3,81	3,81	3,82	
ns (rendement saisonnier)			%	148,7	149,7	149,7	149,8	
Rend. saisonnier Climat moyen	Chauffage Température de l'eau 35 °C	Classe énergétique	-	A+++	A+++	A+++	A+++	
		Énergie absorbée par an	-	2.040	2.692	3.187	3.734	
		Coefficient SCOP	-	5,09	4,91	5,20	5,07	
		ns (rendement saisonnier)	%	200,7	193,5	204,8	199,8	
ECS	ECS	Classe énergétique	-	A+	A+	A+	A+	
		Profil de prélèvement	-	L	L	L	L	
<b>Tailles - Unité intérieure</b>					<b>A</b>	<b>A</b>	<b>A</b>	<b>A</b>
Alimentation	Tension/Fréquence/Phases			V/Hz/n°	220-240/50/1	220-240/50/1	220-240/50/1	220-240/50/1
Capacité du vase d'expansion				l	12	12	12	12
Puissance sonore				Nominal dB(A)	41	41	41	41
Pression sonore @1m				Nominal dB(A)	26	26	26	26
<b>Chaudière - Version Hybride</b>					<b>GAS BOILER FE 24.4</b>			
Chaudière	Puissance thermique nominale (PCI)	Eau 80/60 °C	Nominal	kW	24,0	24,0	24,0	24,0
	Rendement		Nominal	%	97,8	97,8	97,8	97,8
Alimentation	Tension/Fréquence/Phases			V/Hz/n°	220-240/50/1	220-240/50/1	220-240/50/1	220-240/50/1
Puissance électrique absorbée				Teneur en eau W	82	82	82	82
Puissance sonore				Nominal dB(A)	49	49	49	49
<b>Tailles - Unité extérieure</b>					<b>2.1</b>	<b>3.1</b>	<b>4.1</b>	<b>5.1</b>
Alimentation	Tension/Fréquence/Phases			V/Hz/n°	220-240/50/1	220-240/50/1	220-240/50/1	220-240/50/1
Débit d'eau	Eau 35/30 °C		Nominal	l/s	0,21	0,30	0,40	0,48
Prévalence utile de la pompe	Air extérieur 7 °C		Nominal	kPa	89	87	80	71
Contenance minimale en eau du système				l	30	30	40	40
Capacité du vase d'expansion				l	8	8	8	8
Puissance sonore				Minimum / Nominal dB(A)	51 / 56	53 / 58	55 / 60	56 / 61
Pression sonore @1m				Minimum / Nominal dB(A)	40 / 44	42 / 46	42 / 48	43 / 49
<b>Plage de fonctionnement</b>								
Température de refoulement de l'eau	Chauffage / ECS	Full electric	Minimum / Maximum	°C	25 / 75	25 / 75	25 / 75	25 / 75
		Hybrid	Minimum / Maximum	°C	25 / 75	25 / 75	25 / 75	25 / 75
Plage de fonctionnement (Air neuf)	Chauffage / ECS	Refroidissement	Minimum / Maximum	°C	5 / 25	5 / 25	5 / 25	5 / 25
		Refroidissement	Minimum / Maximum	°C	-25 / 35	-25 / 35	-25 / 35	-25 / 35
Plage de fonctionnement (Air neuf)	ECS	Refroidissement	Minimum / Maximum	°C	-25 / 46	-25 / 46	-25 / 46	-25 / 46
		Refroidissement	Minimum / Maximum	°C	-5 / 46	-5 / 46	-5 / 46	-5 / 46

Données selon les normes EN 14511:2018 et EN 14825:2016  
Le produit est conforme à la directive européenne ErP (règlements UE 811/2013 - 813/2013 - 2016/2281). Classes énergétiques avec un système de commande de l'installation CONTROL4 NRG

(1) Données selon la norme EN 16147 : quantité d'eau à 40 °C ayant la même enthalpie que l'eau à la sortie du chauffe-eau à une température supérieure à 40 °C

## Dimensions et raccords

Tailles					2.1	3.1	4.1	5.1
Dimensions	Unité intérieure	AxCxB	mm		950x2.200x360	950x2.200x360	950x2.200x360	950x2.200x360
	Unité externe	AxCxB	mm		1.295x718x381	1.295x718x381	1.385x865x423	1.385x865x423
Poids en fonctionnement	Unité intérieure		kg		317	317	317	317
	Chaudière		kg		31	31	31	31
	Unité externe		kg		90	90	117	117
Charge de réfrigérant			type / GWP		R-290 / 0.02	R-290 / 0.02	R-290 / 0.02	R-290 / 0.02
			kg		0,70	0,70	1,10	1,10
			CO <sub>2</sub> tons		0,002	0,002	0,003	0,003
	Unité intérieure	Eau (installation)	inch		1"	1"	1"	1"
	Eau (ECS)	inch		3/4"	3/4"	3/4"	3/4"	
Unité externe	Eau (installation)	inch		1"	1"	1" 1/4	1" 1/4	
Chaudière en version hybride	Gas	inch		3/4"	3/4"	3/4"	3/4"	
	Air neuf	mm		80	80	80	80	
	Gaz d'échappement	mm		80	80	80	80	

## Détails des raccordements

TAILLES 2.1 à 3.1

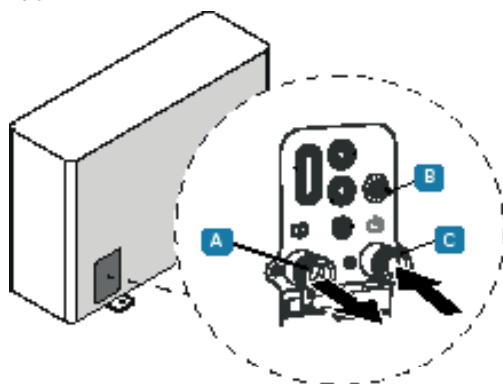

- A** Admission système 1"
- B** Soupape de sécurité Ø16 mm
- C** Retour installation 1"

TAILLES 4.1 à 8.1

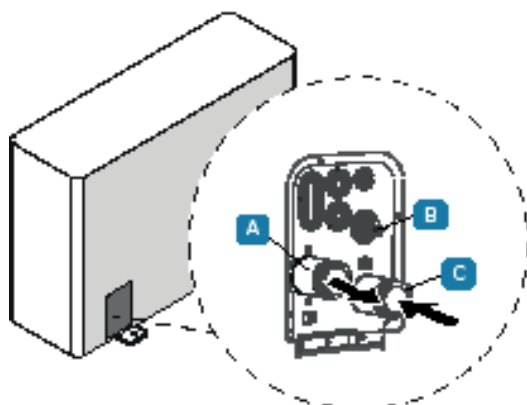

- A** Admission système 1 1/4"
- B** Soupape de sécurité Ø16 mm
- C** Retour système 1 1/4"

**HQCN-NEE 1 IC**  
Unité intérieure (IDU)

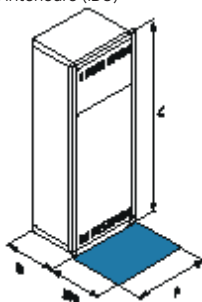

**WiSAN-PME 1 S**  
Unité extérieure (ODU)

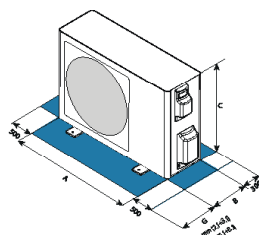

- E = 500 mm
- F = 500 mm
- G = 1000 mm (2.1÷3.1)
- H = 300 mm

Pour un bon fonctionnement de l'unité, il est essentiel de respecter les distances de sécurité indiquées par les zones bleues.

## Données techniques - version INVISIBLE + EDGE PRO

Tailles				2.1	3.1	4.1 - 4.1T	5.1 - 5.1T		
Chauffage	Capacité	Température de l'eau 35/30 °C	Nominal / Maximal	kW	<b>4,50 / 6,86</b>	<b>6,20 / 7,70</b>	<b>8,40 / 10,4</b>	<b>10,0 / 11,0</b>	
	COP	Température extérieure 7 °C	Nominal	-	5,15	4,90	5,00	4,70	
	Capacité	Température de l'eau 35/30 °C	Nominal / Maximal	kW	4,50 / 5,56	5,90 / 6,18	7,00 / 8,74	8,00 / 8,89	
	COP	Température extérieure -7 °C	Nominal	-	3,10	2,95	3,00	2,85	
Refroidissement	Capacité	Température de l'eau 45/40 °C	Nominal / Maximal	kW	4,50 / 6,55	6,40 / 7,35	8,20 / 9,57	10,0 / 10,5	
	COP	Température extérieure 7 °C	Nominal	-	4,05	3,80	3,85	3,65	
	Capacité	Température de l'eau 18/23 °C	Nominal / Maximal	kW	<b>4,50 / 7,84</b>	<b>6,50 / 9,75</b>	<b>8,30 / 11,4</b>	<b>10,0 / 12,1</b>	
	EER	Température extérieure 35 °C	Nominal	-	5,50	5,10	5,15	4,75	
ECS	Capacité	Température de l'eau 7/12 °C	Nominal / Maximal	kW	4,70 / 5,66	6,80 / 7,14	7,50 / 8,19	8,90 / 8,90	
	EER	Température extérieure 35 °C	Nominal	-	3,65	3,10	3,45	3,25	
	Capacité nette du ballon de stockage			l		143			
	Eau mitigée à 40 °C (V40)1			l		188			
Rend. saisonnier Climat moyen	Chauffage	Température de l'eau 55 °C	Classe énergétique	-	<b>A+++</b>	<b>A+++</b>	<b>A+++</b>	<b>A+++</b>	
			Énergie absorbée par an	-	2.647	3.120	4.056	5.145	
			Coefficient SCOP	-	3,91	3,98	4,08	4,02	
			ns (rendement saisonnier)	%	153	156	160	158	
ECS	Chauffage	Température de l'eau 35 °C	Classe énergétique	-	<b>A+++</b>	<b>A+++</b>	<b>A+++</b>	<b>A+++</b>	
			Énergie absorbée par an	-	1.984	2.460	3.095	3.889	
			Coefficient SCOP	-	5,10	5,00	5,35	5,33	
			ns (rendement saisonnier)	%	206	199	211	210	
Tailles - Unité intérieure	Alimentation			Tension/Fréquence/Phases	V/Hz/n°				
	Capacité du vase d'expansion				l				
Puissance sonore			Nominal	dB(A)					
Pression sonore @1m			Nominal	dB(A)					
<b>Chaudière - Version Hybride</b>					<b>GAS BOILER FE 24.4</b>				
Chaudière	Puissance thermique nominale (PCI)	Eau 80/60 °C	Nominal	kW	24,0				
	Rendement		Nominal	%	97,8				
Alimentation			Tension/Fréquence/Phases		V/Hz/n°				
Puissance électrique absorbée			Teneur en eau		W				
Puissance sonore			Nominal		dB(A)				
<b>Tailles - Unité extérieure</b>				<b>2.1</b>	<b>3.1</b>	<b>4.1 - 4.1T</b>	<b>5.1 - 5.1T</b>		
Alimentation			Tension/Fréquence/Phases		V/Hz/n°				
Débit d'eau			Eau 35/30 °C	Nominal	l/s				
Prévalence utile de la pompe			Air extérieur 7 °C	Nominal	kPa				
Contenance minimale en eau du système					l				
Capacité du vase d'expansion					l				
Puissance sonore			Minimum / Nominal		dB(A)				
Pression sonore @1m			Minimum / Nominal		dB(A)				
<b>Plage de fonctionnement</b>									
Température de refoulement de l'eau	Chauffage / ECS	Full electric	Minimum / Maximum		°C				
		Hybrid	Minimum / Maximum		°C				
	Refroidissement	-		Minimum / Maximum		°C			
Plage de fonctionnement (Air neuf)	Chauffage / ECS	-		Minimum / Maximum		°C			
	ECS	-		Minimum / Maximum		°C			
Refroidissement	-		Minimum / Maximum		°C				

Données selon les normes EN 14511:2018 et EN 14825:2016  
Le produit est conforme à la directive européenne ErP (règlements UE 811/2013 - 813/2013 - 2016/2281). Classes énergétiques avec un système de commande de l'installation CONTROL4 NRG

(1) Données selon la norme EN 16147 : quantité d'eau à 40 °C ayant la même enthalpie que l'eau à la sortie du chauffe-eau à une température supérieure à 40 °C

## Dimensions et raccords

Tailles				2.1	3.1	4.1 - 4.1T	5.1 - 5.1T
Dimensions	Unité intérieure	AxCxB	mm	950x2.200x360			
	Unité externe	AxCxB	mm	1 330 x 1 051 x 528			
Poids en fonctionnement	Unité intérieure		kg	317			
	Chaudière		kg	31			
Charge de réfrigérant	Unité externe		kg	150		155 - 160	
			type / GWP	R-290 / 0.02			
Unité intérieure	Eau (installation)		inch	1"			
	Eau (ECS)		inch	3/4"			
Unité externe	Eau (installation)		inch	1" 1/4			
	Gas		inch	3/4"			
Chaudière en version hybride	Air neuf		mm	80			
	Gas d'échappement		mm	80			

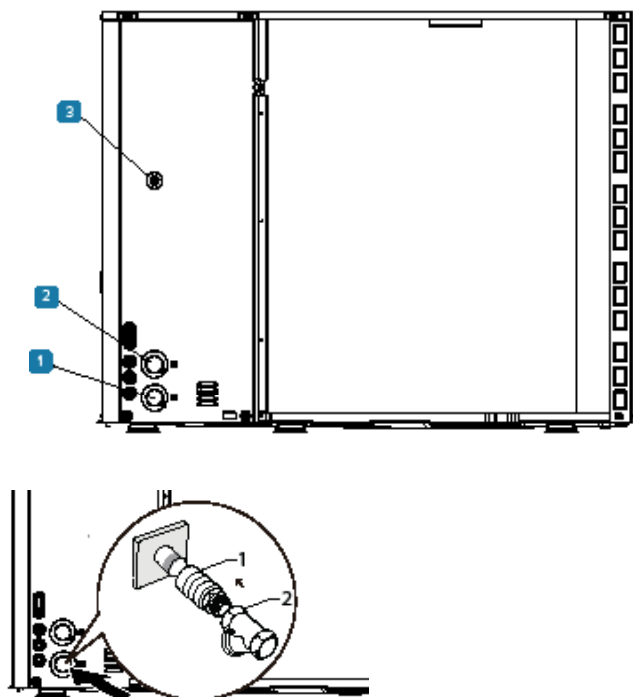

- 1 Admission système 1 1/4"
- 2 Retour système 1 1/4"
- 3 Soupape de sécurité côté eau Ø16 mm

**HQCN-NEE 1 IC**  
Unité intérieure (IDU)

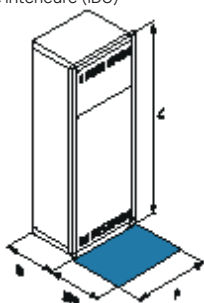

**WiSAN-PMP 1 S**  
Unité extérieure (ODU)

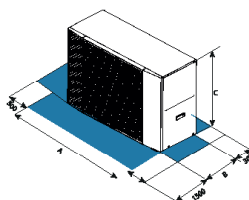

Pour un bon fonctionnement de l'unité, il est essentiel de respecter les distances de sécurité indiquées par les zones bleues.

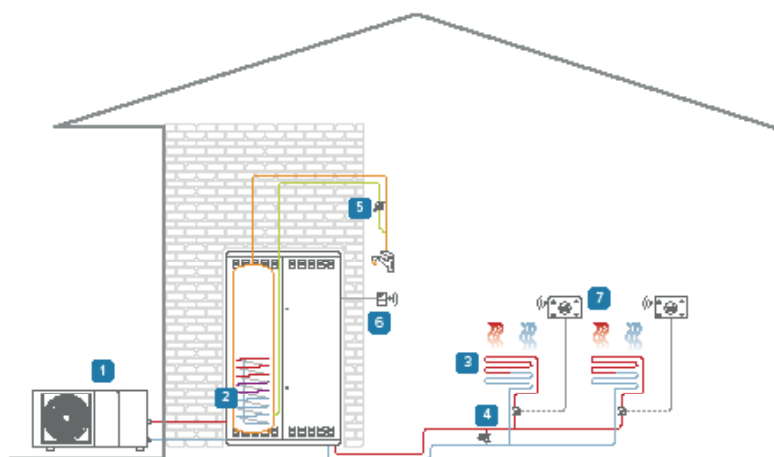

### Système à zone unique : Chauffage / ECS

- 1 Unité externe
- 2 Unité intérieure
- 3 Zone de chauffage
- 4 Bypass
- 5 Pompe de bouclage ECS
- 6 Récepteur/commutateur IDO SwitchConnect
- 7 Chronothermostat Hid-TConnect2

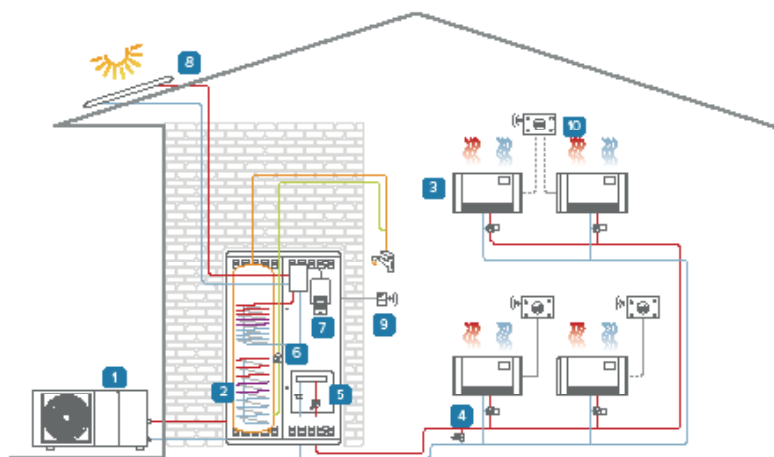

### Zone unique + système solaire : Chauffage / ECS

- 1 Unité externe
- 2 Unité intérieure
- 3 Zone de refroidissement
- 4 Bypass
- 5 Kit zone unique disjoncteur + pompe
- 6 Pompe de recirculation ECS
- 7 Kit de raccordement au collecteur solaire
- 8 Collecteur solaire thermique ELFOSun
- 9 Récepteur/commutateur IDO SwitchConnect
- 10 Chronothermostat Hid-TConnect2

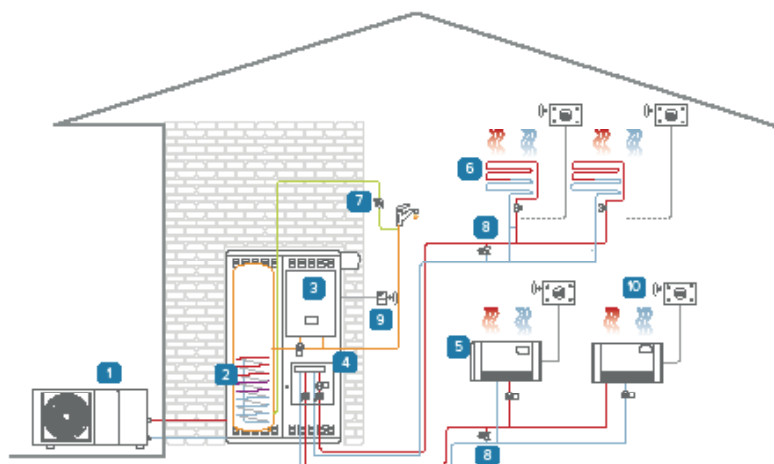

### Système deux zones + chaudière : Chauffage / ECS

- 1 Unité externe
- 2 Unité intérieure
- 3 Chaudière à condensation
- 4 Système deux zones + chaudière : Kit disjoncteur deux zones + pompe
- 5 Système de chauffage température moyenne
- 6 Système de chauffage haute température
- 7 Pompe de recirculation ECS basse température
- 8 Bypass
- 9 Chronothermostat Hid-TConnect2
- 10 Récepteur/commutateur IDO SwitchConnect

Les schémas sont fournis uniquement afin d'illustrer les différentes possibilités de combinaison des éléments du système.

\*Provenant d'une source externe



# HYDRO-SPLIT MINI

Unité intérieure murale avec réservoir d'ECS pour les systèmes Hydro-split



## Économies d'énergie



Intégration au collecteur solaire (réservoir ECS - en option)



€-Switch

## Confort



Chaud  
Froid



ECS



Silencieux

## Facilité



Planification hebdomadaire



ECS instantanée (version Hybrid)



Simultanéité (version Hybrid)



Réservoir d'ECS intégré

## Santé



Énergie renouvelable (version Full electric)

## Gestion et connectivité



ON/OFF Input



Port Modbus



Contrôle via l'application



Gestion CONTROL4 NRG



Interface utilisateur / thermostat



Surveillance Clivet Eye

## Fiabilité



Résistance de support (optional)



- ✓ Réservoir d'eau chaude sanitaire de 50 l
- ✓ Unité complète
- ✓ Séparateur hydraulique intégré
- ✓ Combinable avec les unités extérieures EDGE
- ✓ Encombrement réduit
- ✓ Installation facile

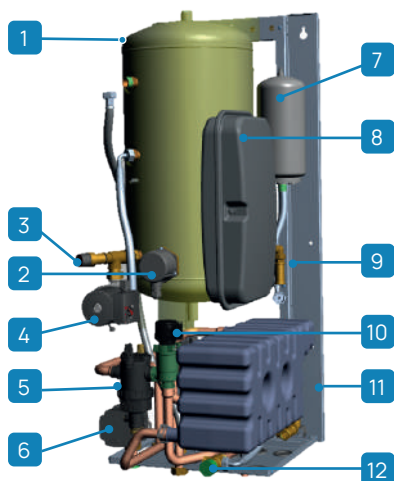

- 1 Réservoir domestique de 50 l
- 2 Chauffage électrique d'appoint
- 3 Soupape de sécurité du système
- 4 Circulateur circuit sanitaire
- 5 Filtre déflecteur magnétique+soupape de sécurité
- 6 Séparateur hydraulique avec pompe secondaire
- 7 Vase d'expansion sanitaire
- 8 Vase d'expansion du système
- 9 Soupape de sécurité sanitaire
- 10 Réservoir inertiel
- 11 Vanne 3 voies pour ECS
- 12 Vanne anti-brûlure

## Configurations

### CONTRÔLE :

HMIR32 Peut être combiné avec EDGE EVO 2.0  
 HMIR290 Peut être combiné avec l'EDGE F et l'EDGE PRO

## Schémas du système

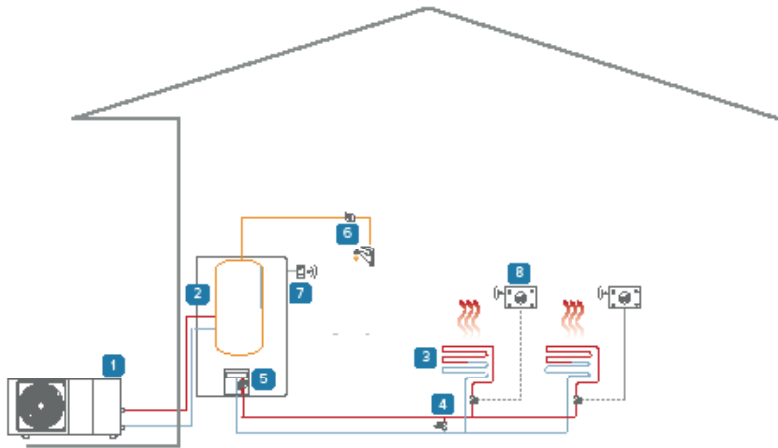

### Système de remise à l'eau d'une seule zone : Chauffage / ECS

- 1 Unité externe
- 2 Unité intérieure
- 3 Zone de chauffage
- 4 Dérivation\*
- 5 Kit une seule zone séparateur hydraulique + pompe
- 6 Pompe de bouclage ECS
- 7 Récepteur WiFi SwitchConnect
- 8 Thermostat programmable WiFi HID-TConnect 2

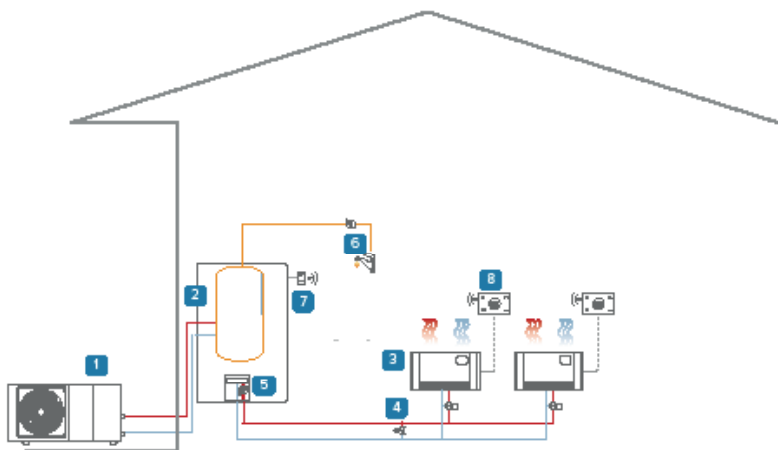

### Système de remise à l'eau d'une seule zone : Chauffage / ECS

- 1 Unité externe
- 2 Unité intérieure
- 3 Zone de chauffage
- 4 Dérivation\*
- 5 Kit une seule zone séparateur hydraulique + pompe
- 6 Pompe de bouclage ECS
- 7 Récepteur WiFi SwitchConnect
- 8 Thermostat programmable WiFi HID-TConnect 2

Les schémas sont fournis uniquement afin d'illustrer les différentes possibilités de combinaison des éléments du système.

\*Provenant d'une source externe

## Données techniques - version MINI + EDGE EVO 2.0

Tailles - Set				2.1	3.1	4.1	5.1	6.1 - 6.1T	7.1 - 7.1T	8.1 - 8.1T			
Chauffage	Capacité	Température de l'eau 35/30 °C	Nominal / Maximal	kW	4,20 / 6,26	6,35 / 7,41	8,40 / 9,11	10,0 / 10,3	12,1 / 14,6	14,5 / 15,5	15,9 / 16,8		
	COP	Température extérieure 7 °C	Nominal	-	5,10	4,95	5,15	4,95	4,95	4,60	4,50		
	Capacité	Température de l'eau 35/30 °C	Nominal / Maximal	kW	4,70 / 4,99	6,00 / 6,21	7,00 / 7,27	8,00 / 8,31	10,0 / 11,0	12,0 / 12,7	13,1 / 13,9		
	COP	Température extérieure 7 °C	Nominal	-	3,10	3,00	3,20	3,05	3,00	2,85	2,70		
Refroidissement	Capacité	Eau 45/40 °C	Nominal / Maximal	kW	4,30 / 5,96	6,30 / 7,13	8,10 / 8,98	10,0 / 10,3	12,3 / 14,5	14,1 / 15,7	16,0 / 16,6		
	COP	Température extérieure 7 °C	Nominal	-	3,80	3,70	3,85	3,75	3,70	3,60	3,50		
	Capacité	Température de l'eau 18/23 °C	Nominal / Maximal	kW	4,50 / 7,65	6,50 / 7,65	8,30 / 11,1	9,90 / 12,0	12,0 / 15,0	13,5 / 15,3	14,2 / 16,4		
	EER	Température extérieure 35 °C	Nominal	-	5,50	4,80	5,05	4,55	3,95	3,61	3,61		
ECS	Capacité nette du ballon de stockage			l				50					
	Eau mélangée à 40 °C (V40)			l				62					
	Temps de chauffage			h:min	00:55	00:55	00:42	00:42		00:36			
Puissance électrique pour dimensionnement compteur				kW	2,30	2,70	3,40	3,70	5,50	5,80	6,20		
Rend. saisonnier Climat moyen	Chauffage Température de l'eau 55 °C	Classe énergétique	-	A++	A++	A++	A++	A++	A++	A++	A++		
		Énergie absorbée par an	-	2.749	3.348	4.064	4.541	6.916	6.917	7.213			
		Coefficient SCOP	-	3,31	3,52	3,37	3,47	3,45	3,47	3,41			
	ns (rendement saisonnier)	%		129	138	131	137	135	135	133			
		Classe énergétique	-	A+++	A+++	A+++	A+++	A+++	A+++	A+++			
		Énergie absorbée par an	-	2.354	2.849	3.223	3.649	5.156	5.157	6.011			
Chauffage Température de l'eau 35 °C	Coefficient SCOP	-	4,85	4,95	5,22	5,20	4,81	4,72	4,62				
	ns (rendement saisonnier)	%		191	195	205	205	189	186	182			
	Classe énergétique	-	A+	A+	A+	A+	A+	A+	A+				
Profil de prélèvement				-	L	L	L	L	L	L	L		
<b>Tailles - Unité intérieure</b>							<b>A</b>						
Alimentation				Tension/Fréquence/Phases	V/Hz/n° 220-240/50/1								
Capacité du vase d'expansion du système				l	8								
Capacité du vase d'expansion ECS				l	3								
Puissance sonore				Nominal	dB(A) 41								
Pression sonore @1m				Nominal	dB(A) 26								
<b>Tailles - Unité extérieure</b>							<b>2.1</b>	<b>3.1</b>	<b>4.1</b>	<b>5.1</b>	<b>6.1 - 6.1T</b>	<b>7.1 - 7.1T</b>	<b>8.1 - 8.1T</b>
Alimentation				Tension/Fréquence/Phases	V/Hz/n° 220-240/50/1								
Débit d'eau				Température de l'eau 35/30 °C	Nominal	l/s	0,20	0,30	0,40	0,48	0,58	0,69	0,76
Prévalence utile de la pompe				Température extérieure 7 °C	Nominal	kPa	85	84	80	71	60	48	40
Capacité du vase d'expansion				l	30								
Contenance minimale en eau du système				l	4,8								
Puissance sonore				Minimum / Nominal	dB(A) 53 / 55 55 / 58 54 / 59 55 / 60 59 / 65 59 / 65 59 / 68								
Pression sonore @1m				Nominal	dB(A) 45 47 48 50 53 53 57								
<b>Plage de fonctionnement</b>													
Température de refoulement de l'eau	Chauffage / ECS	Full electric	Minimum / Maximum	°C 25 / 65									
		Hybrid	Minimum / Maximum	°C 25 / 75									
Plage de fonctionnement (Air neuf)	Chauffage / ECS	-	Minimum / Maximum	°C 5 / 25									
		-	Minimum / Maximum	°C -25 / 43									
ECS	-	-	Minimum / Maximum	°C -25 / 43									
		-	Minimum / Maximum	°C -5 / 43									

Données selon les normes EN 14511:2022 et EN 14825:2022

Le produit est conforme à la directive européenne ErP (règlements UE 811/2013 - 813/2013 - 2016/2281). Classes énergétiques avec un système de commande de l'installation CONTROL4 NRG

(1) Données selon la norme EN 16147 : quantité d'eau à 40 °C ayant la même enthalpie que l'eau à la sortie du chauffe-eau à une température supérieure à 40 °C

## Dimensions et raccords

Tailles				2.1	3.1	4.1	5.1	6.1 - 6.1T	7.1 - 7.1T	8.1 - 8.1T
Unité intérieure	AxCxB	mm		450 x 1100 x 550						
	AxCxB	mm		1.295x717x400		1.385x864x445				
Poids en service	Unité intérieure	kg		140						
	Unité externe	kg		86	105				129	
Charge de réfrigérant		type / GWP		R-32 / 675						
		kg		1,40				1,75		
		CO <sub>2</sub> tons		0,95				1,18		
Diamètres extérieurs	Unité intérieure	Eau (installation)	inch	1"						
	Unité intérieure	Eau (ECS)	inch	3/4"						
	Unité externe	Eau (installation)	inch	1"	1" 1/4					

TAILLES 2.1 à 3.1

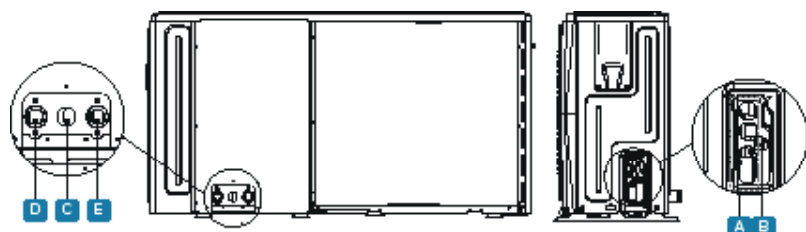

TAILLES 4.1 à 8.1

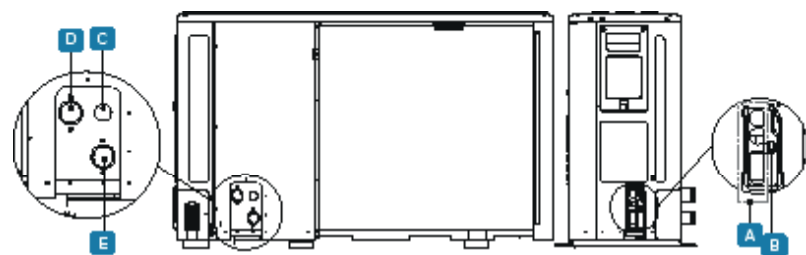

- 1 Trou de passage pour câble haute tension (alimentation électrique)
- 2 Trou de passage pour câble basse pression (câbles de commande et signaux)
- 3 Trou de passage pour conduit d'évacuation
- 4 Sortie d'eau
- 5 Entrée eau

HQCN-NEE 1 MC A

Unité intérieure (IDU)

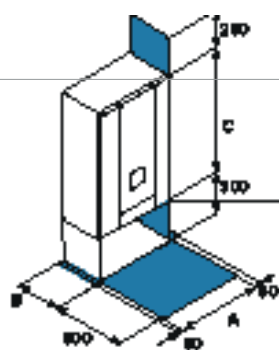

WISAN-YME 1 S

Unité extérieure (ODU)

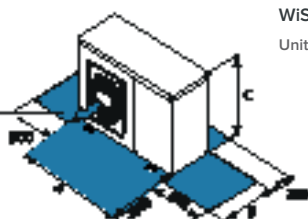

Pour un bon fonctionnement de l'unité, il est essentiel de respecter les distances de sécurité indiquées par les zones bleues.

## Données techniques - version MINI + EDGE F

Tailles - Set				2.1	3.1	4.1	5.1	6.1 - 6.1T	7.1 - 7.1T	8.1 - 8.1T	
Chauffage	Capacité	Température de l'eau 35/30 °C	Nominal / Maximal	kW	4,50 / 6,86	6,20 / 7,70	8,40 / 0,4	10,0 / 11,0	12,0 / 14,7	14,0 / 16,0	15,0 / 17,6
	COP	Température extérieure 7 °C	Nominal	-	5,15	4,90	5,00	4,70	4,80	4,50	4,40
	Capacité	Température de l'eau 35/30 °C	Nominal / Maximal	kW	4,50 / 5,56	5,90 / 6,18	7,00 / 8,74	8,00 / 8,89	10,0 / 11,1	11,5 / 12,1	12,7 / 13,2
	COP	Température extérieure -7 °C	Nominal	-	3,10	2,95	3,00	2,85	2,80	2,70	2,50
	Capacité	Eau 45/40°C	Nominal / Maximal	kW	4,50 / 6,55	6,40 / 7,35	8,20 / 9,57	10,0 / 10,5	12,0 / 14,1	14,0 / 15,3	15,0 / 16,9
	COP	Température extérieure 7 °C	Nominal	-	4,05	3,80	3,85	3,65	3,70	3,50	3,35
Refroidissement	Capacité	Température de l'eau 18/23 °C	Nominal / Maximal	kW	4,50 / 7,84	6,50 / 9,75	8,30 / 11,4	10,0 / 12,1	12,0 / 16,4	14,0 / 17,3	16,0 / 18,6
	EER	Température extérieure 35 °C	Nominal	-	5,50	5,10	5,15	4,75	4,50	4,20	3,90
	Capacité	Eau 7/12°C	Nominal / Maximal	kW	4,70 / 5,66	6,80 / 7,14	7,50 / 8,19	8,90 / 8,90	11,5 / 12,0	12,7 / 12,7	14,0 / 14,3
	EER	Température extérieure 35 °C	Nominal	-	3,65	3,10	3,45	3,25	3,05	2,90	2,75
ECS	Capacité nette du ballon de stockage			l	50	50	50	50	50	50	50
	Eau mélangée à 40 °C (V40)			l	62	62	62	62	62	62	62
	Temps de chauffage			h:min	00:39	00:39	00:29	00:29	00:23	00:23	00:23
Puissance électrique pour dimensionnement compteur				kW	2,70	3,00	3,60	3,90	6,00	6,00	6,40
Rend. saisonnier Climat moyen	Chauffage Température de l'eau 55 °C	Classe énergétique	-	A++	A++	A++	A++	A++	A++	A++	A++
		Énergie absorbée par an	-	2.684	3.164	3.676	4.215	6.847	7.414	8.349	
		Coefficient SCOP	-	3,79	3,81	3,81	3,82	3,62	3,62	3,57	
	Chauffage Température de l'eau 35 °C	ns (rendement saisonnier)	%	148,7	149,7	149,7	149,8	141,8	141,9	139,9	
		Classe énergétique	-	A+++	A+++	A+++	A+++	A+++	A+++	A+++	A+++
		Énergie absorbée par an	-	2.040	2.692	3.187	3.734	5.376	6.091	6.630	
COP				-	5,09	4,91	5,20	5,07	4,68	4,64	4,59
ns (rendement saisonnier)				%	200,7	193,5	204,8	199,8	184,0	182,4	180,6
<b>Tailles - Unité intérieure</b>					<b>A</b>	<b>A</b>	<b>A</b>	<b>A</b>	<b>A</b>	<b>A</b>	<b>A</b>
Alimentation	Tension/Fréquence/Phases		V/Hz/n°	220-240/50/1							
Capacité du vase d'expansion du système			l	8	8	8	8	8	8	8	
Capacité du vase d'expansion ECS			l	3	3	3	3	3	3	3	
Puissance sonore	Nominal		dB(A)	41	41	41	41	41	41	41	
Pression sonore @1m	Nominal		dB(A)	26	26	26	26	26	26	26	
<b>Tailles - Unité extérieure</b>					<b>2.1</b>	<b>3.1</b>	<b>4.1</b>	<b>5.1</b>	<b>6.1 - 6.1T</b>	<b>7.1 - 7.1T</b>	<b>8.1 - 8.1T</b>
Alimentation	Tension/Fréquence/Phases		V/Hz/n°	220-240/50/1							
Débit d'eau	Température de l'eau 35/30 °C	Nominal	l/s	0,21	0,30	0,40	0,48	0,57	0,67	0,71	
Prévalence utile de la pompe	Température extérieure 7 °C	Nominal	kPa	89	87	80	71	63	54	49	
Capacité du vase d'expansion			l	8	8	8	8	8	8	8	
Contenance minimale en eau du système			l	30	30	40	40	40	40	40	
Puissance sonore	Minimum / Nominal		dB(A)	51 / 56	53 / 58	55 / 60	56 / 61	58 / 65	59 / 65	60 / 69	
Pression sonore @1m	Minimum / Nominal		dB(A)	40 / 44	42 / 46	42 / 48	43 / 49	43 / 51	44 / 52	48 / 56	
<b>Plage de fonctionnement</b>											
Température de refoulement de l'eau	Chauffage / ECS	Full electric	Minimum / Maximum	°C	25 / 75						
		Hybrid	Minimum / Maximum	°C	25 / 75						
Plage de fonctionnement (Air neuf)	ECS	Refroidissement	Minimum / Maximum	°C	5 / 25						
		Chauffage	Minimum / Maximum	°C	-25 / 35						
Plage de fonctionnement (Air neuf)	Refroidissement	ECS	Minimum / Maximum	°C	-25 / 43						
		Refroidissement	Minimum / Maximum	°C	-5 / 43						

Données selon les normes EN 14511:2022 et EN 14825:2022  
Le produit est conforme à la directive européenne ErP (règlements UE 811/2013 - 813/2013 - 2016/2281). Classes énergétiques avec un système de commande de l'installation CONTROL4 NRG

(1) Données selon la norme EN 16147 : quantité d'eau à 40 °C ayant la même enthalpie que l'eau à la sortie du chauffe-eau à une température supérieure à 40 °C

## Dimensions et raccords

Tailles				2.1	3.1	4.1	5.1	6.1	7.1	8.1	
Dimensions	Unité intérieure	AxCxB	mm	450 x 1100 x 550							
	Unité externe	AxCxB	mm	1.295x718x386			1.385x865x423				
Poids en service	Unité intérieure		kg				130				
	Unité externe		kg	90		117			135		
Charge de réfrigérant			type / GWP	R-290 / 0.02							
			kg	0,70		1,10			1,25		
			CO <sub>2</sub> tons	0,002		0,003			0,004		
Diamètres extérieurs	Unité intérieure	Eau (installation)	inch	1"							
	Unité intérieure	Eau (ECS)	inch	3/4"							
	Unité externe	Eau (installation)	inch	1"		1" 1/4					

TAILLES 2.1 à 3.1

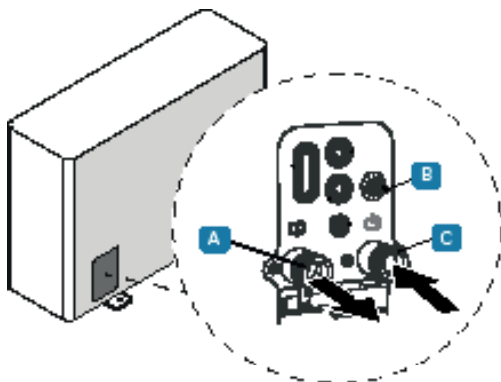

- A** Admission système 1"
- B** Soupape de sécurité Ø16 mm
- C** Retour installation 1"

TAILLES 4.1 à 8.1

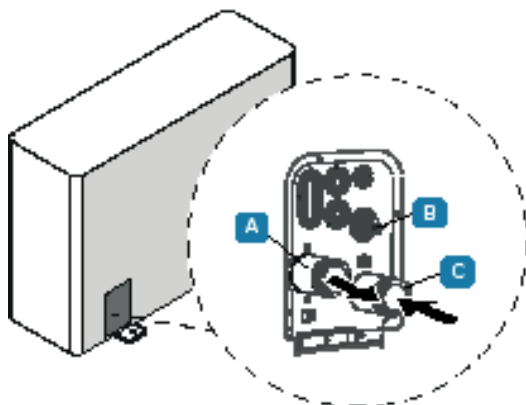

- A** Admission système 1 1/4"
- B** Soupape de sécurité Ø16 mm
- C** Retour système 1 1/4"

**HQCN-NEE 1 MC A**

Unité intérieure (IDU)

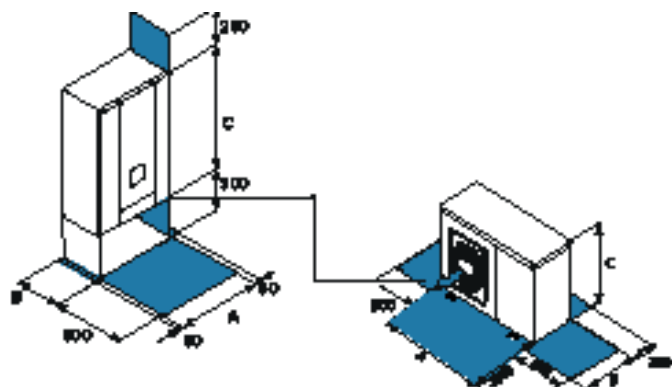

**WiSAN-PME 1 S**  
Unité extérieure (ODU)

Pour un bon fonctionnement de l'unité, il est essentiel de respecter les distances de sécurité indiquées par les zones bleues.

## Données techniques - version MINI + EDGE PRO

Tailles - Set				2.1	3.1	4.1	5.1	6.1 - 6.1T	7.1 - 7.1T	8.1 - 8.1T	
Chauffage	Capacité	Température de l'eau 35/30 °C	Nominal / Maximal	kW	4,10 / 7,72	6,10 / 8,99	8,00 / 11,6	9,50 / 12,6	12,1 / 15,0	14,0 / 16,3	15,5 / 17,7
	COP	Température extérieure 7 °C	Nominal	-	5,30	5,03	5,25	4,95	4,95	4,70	4,50
	Capacité	Température de l'eau 35/30 °C	Nominal / Maximal	kW	4,10 / 6,70	6,00 / 7,63	7,00 / 9,12	8,00 / 9,64	10,0 / 12,4	12,0 / 14,6	13,1 / 15,7
	COP	Température extérieure -7 °C	Nominal	-	3,25	3,03	3,25	3,15	3,15	2,80	2,70
	Capacité	Eau 45/40°C	Nominal / Maximal	kW	4,50 / 7,27	6,40 / 8,51	8,10 / 11,0	9,50 / 12,2	12,3 / 14,5	14,1 / 16,0	15,5 / 17,3
	COP	Température extérieure 7 °C	Nominal	-	4,17	3,91	4,00	3,90	3,90	3,75	3,65
Refroidissement	Capacité	Température de l'eau 18/23 °C	Nominal / Maximal	kW	4,50 / 8,36	6,50 / 10,8	8,30 / 11,0	10,0 / 11,9	12,0 / 17,1	14,0 / 18,2	16,0 / 18,9
	EER	Température extérieure 35 °C	Nominal	-	5,65	5,51	5,25	4,60	4,60	4,40	4,25
	Capacité	Eau 7/12°C	Nominal / Maximal	kW	4,70 / 6,96	6,80 / 9,03	7,50 / 9,19	8,10 / 9,90	11,5 / 13,9	12,4 / 14,9	14,0 / 16,7
	EER	Température extérieure 35 °C	Nominal	-	3,65	3,10	3,35	3,10	3,05	3,00	2,70
ECS	Capacité nette du ballon de stockage		l	50	50	50	50	50	50	50	
	Eau mélangée à 40 °C (V40)		l	62	62	62	62	62	62	62	
	Temps de chauffage		h:min	00:39	00:39	00:29	00:29	00:23	00:23	00:23	
Puissance électrique pour dimensionnement compteur				kW	2,70	3,00	3,90	4,20	5,90	6,30	6,70
Rend. saisonnier Climat moyen	Chauffage Température de l'eau 55 °C	Classe énergétique	-	A+++	A+++	A+++	A+++	A+++	A+++	A+++	A+++
		Énergie absorbée par an	-	2.647	3.120	4.056	5.145	6.266	7.479	8.013	
		Coefficient SCOP	-	3,91	3,98	4,08	4,02	3,96	3,87	3,87	
		ns (rendement saisonnier)	%	153	156	160	158	155	152	152	
	Chauffage Température de l'eau 35 °C	Classe énergétique	-	A+++	A+++	A+++	A+++	A+++	A+++	A+++	A+++
		Énergie absorbée par an	-	1.984	2.460	3.095	3.889	5.014	6.069	7.009	
		Coefficient SCOP	-	5,10	5,00	5,35	5,33	4,94	4,76	4,72	
		ns (rendement saisonnier)	%	206	199	211	210	195	188	186	
<b>Tailles - Unité intérieure</b>					<b>A</b>	<b>A</b>	<b>A</b>	<b>A</b>	<b>A</b>	<b>A</b>	<b>A</b>
Alimentation	Tension/Fréquence/Phases		V/Hz/n°	220-240/50/1							
Capacité du vase d'expansion du système			l	8	8	8	8	8	8	8	
Capacité du vase d'expansion ECS			l	3	3	3	3	3	3	3	
Puissance sonore	Nominal		dB(A)	41	41	41	41	41	41	41	
Pression sonore @1m	Nominal		dB(A)	26	26	26	26	26	26	26	
<b>Tailles - Unité extérieure</b>					<b>2.1</b>	<b>3.1</b>	<b>4.1</b>	<b>5.1</b>	<b>6.1 - 6.1T</b>	<b>7.1 - 7.1T</b>	<b>8.1 - 8.1T</b>
Alimentation	Tension/Fréquence/Phases		V/Hz/n°	220-240/50/1							
Débit d'eau	Température de l'eau 35/30 °C	Nominal	l/s	0,20	0,30	0,40	0,50	0,60	0,70	0,70	
Prévalence utile de la pompe	Température extérieure 7 °C	Nominal	kPa	56	56	51	51	45	42	38	
Contenance minimale en eau du système				l	40						
Puissance sonore	Minimum / Nominal		dB(A)	46 / 48	46 / 50	47 / 52	47 / 52	48 / 52	48 / 55	48 / 56	
Pression sonore @1m	Minimum / Nominal		dB(A)	31 / 33	32 / 34	33 / 35	35 / 37	38 / 37	38 / 40	39 / 41	
<b>Plage de fonctionnement</b>											
Température de refoulement de l'eau	Chauffage / ECS	Full electric	Minimum / Maximum	°C	25 / 75						
		Hybrid	Minimum / Maximum	°C	25 / 75						
	Refroidissement	-	Minimum / Maximum	°C	5 / 25						
Plage de fonctionnement (Air neuf)	Chauffage	-	Minimum / Maximum	°C	-25 / 35						
	ECS	-	Minimum / Maximum	°C	-25 / 43						
Refroidissement	-	Minimum / Maximum	°C	-5 / 43							

Données selon les normes EN 14511:2022 et EN 14825:2022  
Le produit est conforme à la directive européenne ErP (règlements UE 811/2013 - 813/2013 - 2016/2281). Classes énergétiques avec un système de commande de l'installation CONTROL4 NRG

(1) Données selon la norme EN 16147 : quantité d'eau à 40 °C ayant la même enthalpie que l'eau à la sortie du chauffe-eau à une température supérieure à 40 °C

## Dimensions et raccords

Tailles				2.1	3.1	4.1	5.1	6.1 - 6.1T	7.1 - 7.1T	8.1 - 8.1T
Dimensions	Unité intérieure	AxCxB	mm	450 x 1100 x 550						
	Unité externe	AxCxB	mm	1 330 x 1 051 x 528						
Poids en service	Unité intérieure		kg	130						
	Unité externe		kg	150	155 - 160			175 - 180		
Charge de réfrigérant			type / GWP	R-290 / 0.02						
			kg	0,42		0,64	0,69	0,89	1,00	1,08
			CO <sub>2</sub> tons	0,002						
Diamètres extérieurs	Unité intérieure	Eau (installation)	inch	1"						
		Eau (ECS)	inch	3/4"						
	Unité externe	Eau (installation)	inch	1" 1/4"						

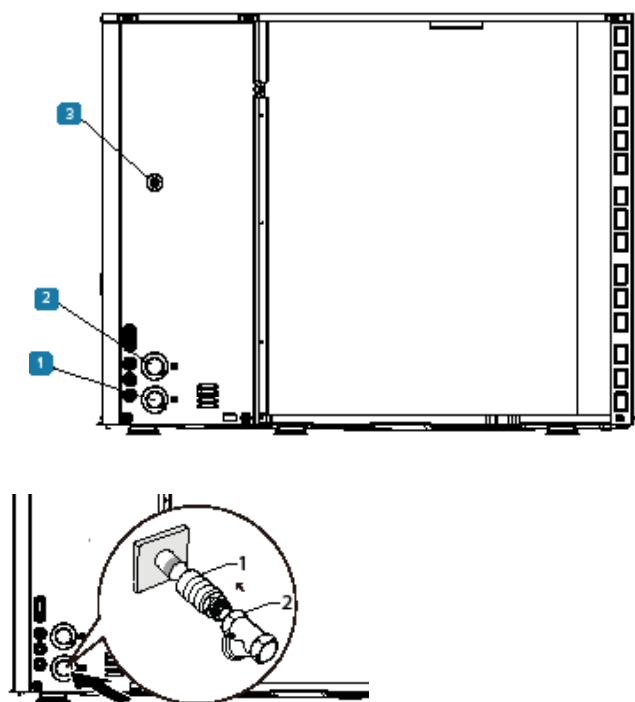

- 1 Admission système 1 1/4"
- 2 Retour système 1 1/4"
- 3 Soupape de sécurité côté eau Ø16 mm

**HQCN-NEE 1 MC A**  
Unité intérieure (IDU)

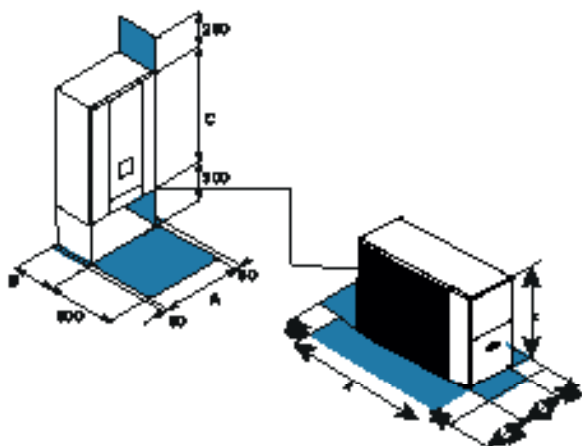

**WiSAN PMP 1 S**  
Unité extérieure (ODU)

Pour un bon fonctionnement de l'unité, il est essentiel de respecter les distances de sécurité indiquées par les zones bleues.

## Produits accessoires pour pompes à chaleur

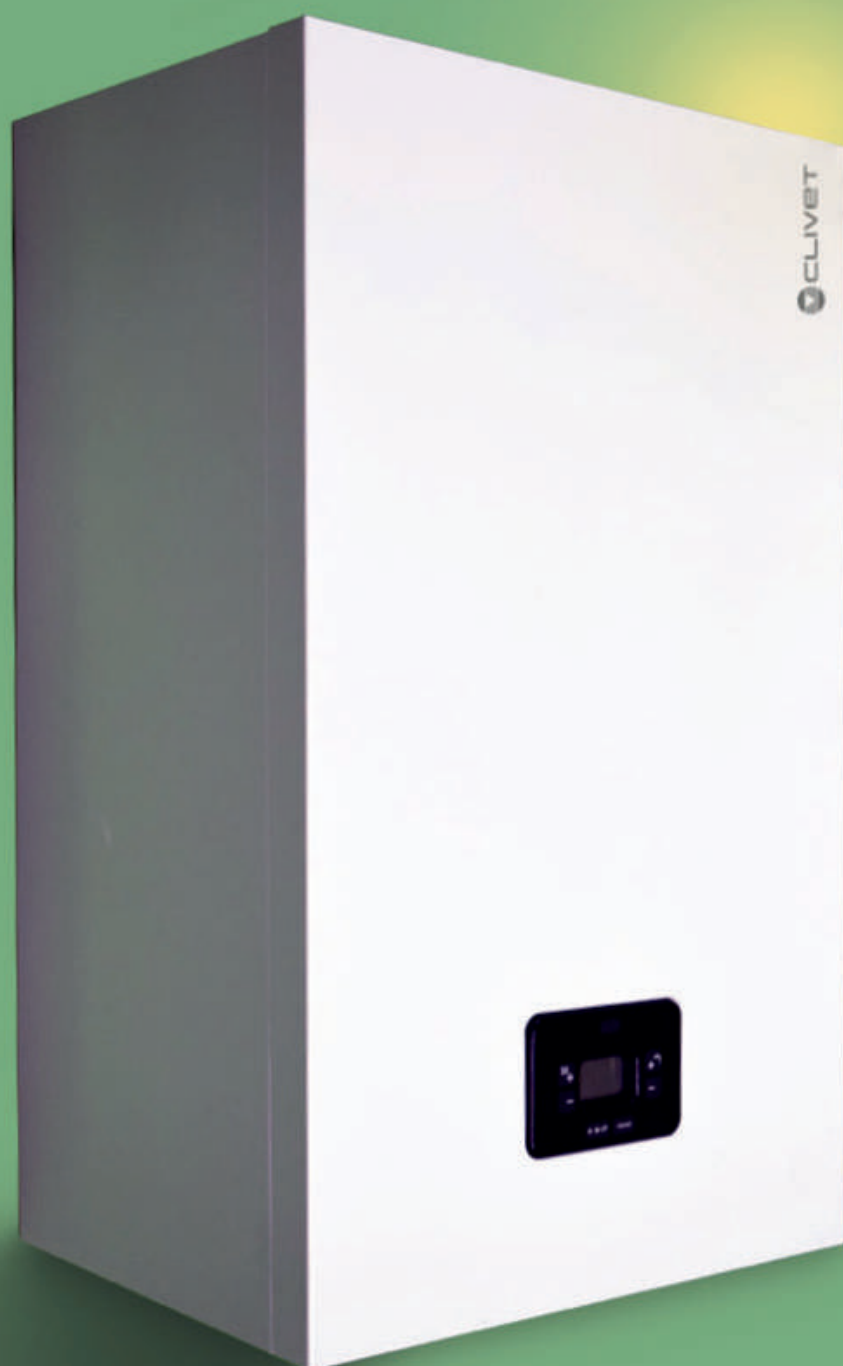

## 2.1 Pompes à chaleur



Chaudières

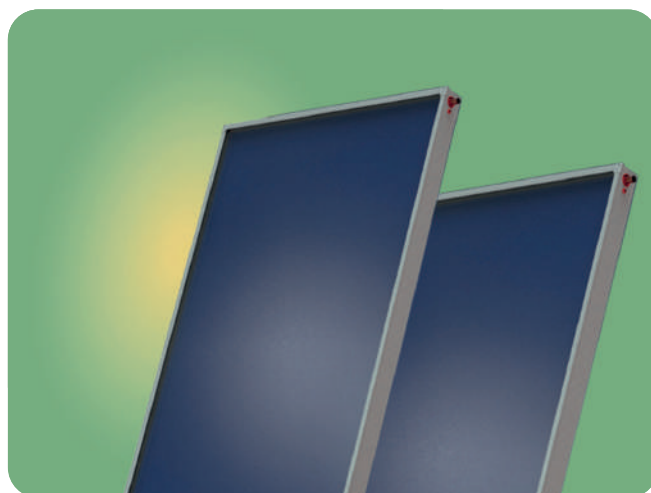

ELFOSUN®

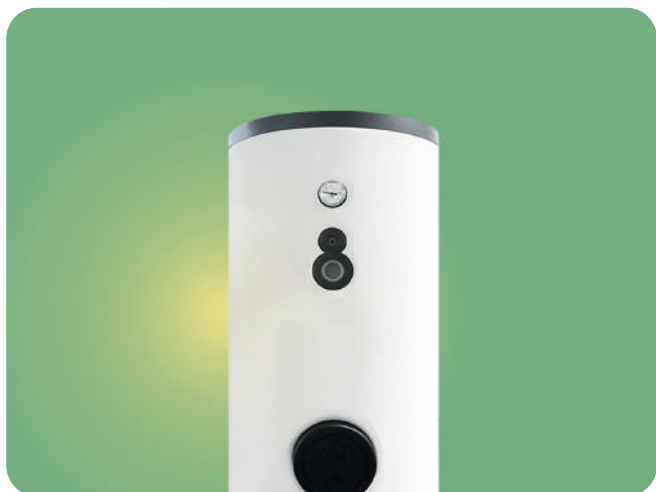

Chauffe-eaux ECS

# GAS BOILER FE 24.4-33.4

Chaudière murale instantanée à condensation pour installations autonomes



## Confort



ECS



haute  
Température

## Facilité



ECS instantanée

## Gestion et connectivité







ON/OFF  
Input

## La fonction €/Switch

Les hybrides Factory made possèdent une fonction qui peut être sélectionnée directement à partir de l'interface, permettant de calculer la ressource (pompe à chaleur et/ou chaudière) qui est à même de satisfaire la demande thermique avec le moindre coût économique dans toutes les conditions de fonctionnement. Pour utiliser la fonction €/Switch, il vous suffit de saisir le coût du kWh d'électricité et le coût du m<sup>3</sup> de méthane, se trouvant dans le contrat de votre fournisseur d'énergie, et de définir le type prédominant d'unités terminales présentes dans le bâtiment (plancher chauffant, ventilo-convecteur, radiateur).

## Accessoires

	KCSAFX	Raccord coaxial vertical pour l'aspiration et l'évacuation des fumées (d. 60/100 mm)		KSDFX	Répartiteur d'aspiration et d'évacuation des fumées (d. 80/80 mm)
	CCOAX	Coude coaxial à 90° pour l'aspiration et l'évacuation des fumées, orientable à 360° (d. 60/100 mm)		KISX	Kit d'installation simplifiée avec raccords pour Sphera EVO 2.0 Box Hybrid
	TCOAX	Tuyau coaxial de 1 m de long avec terminal (d. 60/100 mm)			









# CHAUDIÈRE À GAZ UC 33.4 - 200F.2

Chaudière murale instantanée à condensation (33.4)  
 Chaudière murale pour chauffage à condensation uniquement (70.2-115.2)  
 Chaudière avec bâti pour chauffage à condensation uniquement (200F.2)



- ✓ Versions spécifiques pour installations autonomes et pour installations centralisées
- ✓ Fonctionnement en support / remplacement / réserve de la pompe à chaleur
- ✓ Gestion avec signal ON/OFF et signal 0-10V
- ✓ Alimentation au méthane ou GPL
- ✓ Production instantanée d'ECS

## Accessoires

	KCSAFX	Raccord coaxial vertical pour l'aspiration et l'évacuation des fumées (d. 60/100 mm) (Gas Boiler UC 33.4)		INAILX	Kit de sécurité INAIL pour installation mono-chaudière (Gas Boiler UC 70.2-115.2-200F.2)
	CCOAX	Coude coaxial à 90° pour l'aspiration et l'évacuation des fumées, orientable à 360° (d. 60/100 mm) (Gas Boiler UC 33.4)		FH100X	Terminaison verticale (d. 100 mm) (Gas Boiler UC 115.2- 200F.2)
	TCOAX	Tuyau coaxial de 1 m de long avec terminal (d. 60/100 mm)		HIDUCX	Télécommande pour chaudières (Gas Boiler UC 70.2-115.2)
	KAS80X (à l'épuisement)	Raccords verticaux d'aspiration et d'évacuation des fumées (2 x d. 80 mm) (Gas Boiler UC 33.4)		KISX	Kit d'installation simplifiée avec raccords pour Sphera EVO 2.0 Box Hybrid

## Caractéristiques techniques

Tailles				FE 24.4	FE 33.4	UC 34.4	UC 70.2	UC 115.2	UC 200F.2	
Chauffage	Puissance thermique (Pn) PCI	Eau 80/60°C	Teneur en eau	kW	24,0	34,0	33,2	67,5	115,0	199,0
			Minimal	kW	4,70	4,90	4,80	9,10	20,0	19,1
	Rendement utile	Eau 50/30°C	Teneur en eau	kW	26,0	37,0	35,8	68,7	120,3	205,2
			Minimal	kW	5,20	5,40	5,40	10,3	21,4	21,1
	30% di Pn	Eau 80/60°C	Maximum	%	97,8	97,7	97,7	97,3	97,3	97,9
			Le minimum	%	97,6	97,2	96,4	94,9	95,9	95,6
ECS	Eau 50/30°C	Maximum	%	106,1	106,2	105,2	101,7	104,3	103,1	
		Le minimum	%	107,3	107,1	107,0	107,6	107,1	105,4	
Rend. saisonnier Climat moyen	Chauffage	ns (rendement saisonnier)	%	109,7	109,7	108,6	107,3	107,2	108,9	
		Classe énergétique	-	A	A	A	A	A	A	
ECS	ECS	Puissance thermique nominale (Qnw)	Maximum	kW	28,5	34,8	34,0	-	-	-
		Le minimum	kW	4,70	5,00	5,00	-	-	-	
Débit spécifique	ns	ΔT=30 °C en 10 minutes	l/min	13,4	16,2	15,8	-	-	-	
		ΔT=25 °C en 10 minutes	l/min	16,1	19,5	19,0	-	-	-	
ECS	ECS	Classe énergétique	-	A	A	A	93	92	93	
		Profil de prélèvement	-	XL	XXL	XL	-	-	-	
Rend. saisonnier Climat moyen	ECS	nwh	%	85	85	90	-	-	-	

## Caractéristiques techniques

Type	-	instantané	chauffage uniquement					
Installation	-	mural	bâti					
Alimentation	Tension/Fréquence/Phases	V/Hz/n°	230/50/1					
Capacité du vase d'expansion	l	8	10					
Puissance électrique absorbée	Teneur en eau	W	82	99	122	267	314	580
Puissance sonore	Nominal	dB(A)	49	52	56	63	-	-

## Plage de fonctionnement

Température de refoulement de l'eau	Chauffage	Minimum / Maximum	°C	20 / 95	15 / 85	20 / 85
	ECS	Minimum / Maximum	°C	40 / 65	-	-
Plage de fonctionnement (Air neuf)	Chauffage / ECS	Minimum / Maximum	°C	-5* / 50	-	-

\* avec kit antigel jusqu'à -15°C

## Dimensions et raccords

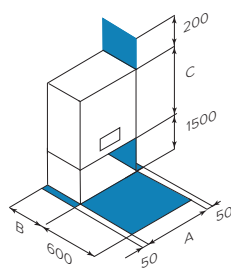

Version FE

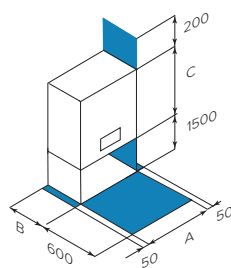

Version UC 24.4-115.2

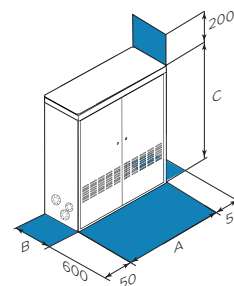

UC 200F.2

Tailles			FE 24.4	FE 33.4	UC 34.4	UC 70.2	UC 115.2	UC 200F.2
Dimensions	AxCxB	mm	420x700x250	420x700x320	420x700x345	615x930x266	500x950x500	950x1214x606
Poids		kg	27	31	40	58,4	81	316
	Eau (installation)	inch		3/4"			1 1/4"	3 1/2"
Diamètres extérieurs	Eau (ECS)	inch		1/2"			-	
	Gas	inch			3/4"		1"	2"
	Air neuf	mm				80		
	Gaz d'échappement	mm				80		100

## Combinaisons pour hybride « Factory made »

Combinaison	Taille	Hybride "fabriqué en usine"					
		24.4	33.4	70.2	115.2	200F.2	
1 unité	2.1	√	√	√	√	√	
	3.1	√	√	√	√	√	
	4.1	√	√	√	√	√	
	5.1	√	√	√	√	√	
	6.1	-	√	√	√	√	
	7.1	-	√	√	√	√	
	8.1	-	√	√	√	√	
	9.1	-	-	√	√	√	
	10.1	-	-	√	√	√	
	12.1	-	-	√	√	√	
	14.1	-	-	√	√	√	
	2 unités (en cascade)	2.1+2.1	√	√	√	√	√
		3.1+3.1	-	√	√	√	√
		4.1+4.1	-	√	√	√	√
5.1+5.1		-	-	√	√	√	
6.1+6.1		-	-	√	√	√	
7.1+7.1		-	-	√	√	√	
8.1+8.1		-	-	√	√	√	
9.1+9.1		-	-	-	√	√	
10.1+10.1		-	-	-	√	√	
12.1+12.1		-	-	-	√	√	
14.1+14.1		-	-	-	-	√	
3 unités (cascade)		2.1+2.1+2.1	-	√	√	√	√
		3.1+3.1+3.1	-	-	√	√	√
		4.1+4.1+4.1	-	-	√	√	√
	5.1+5.1+5.1	-	-	√	√	√	
	6.1+6.1+6.1	-	-	-	√	√	
	7.1+7.1+7.1	-	-	-	√	√	
	8.1+8.1+8.1	-	-	-	√	√	
	9.1+9.1+9.1	-	-	-	√	√	
	10.1+10.1+10.1	-	-	-	-	√	
	12.1+12.1+12.1	-	-	-	-	√	
	14.1+14.1+14.1	-	-	-	-	√	
	4 unités (cascade)	2.1+2.1+2.1+2.1	-	-	√	√	√
		3.1+3.1+3.1+3.1	-	-	√	√	√
		4.1+4.1+4.1+4.1	-	-	-	√	√
5.1+5.1+5.1+5.1		-	-	-	√	√	
6.1+6.1+6.1+6.1		-	-	-	√	√	
7.1+7.1+7.1+7.1		-	-	-	-	√	
8.1+8.1+8.1+8.1		-	-	-	-	√	
9.1+9.1+9.1+9.1		-	-	-	-	√	
10.1+10.1+10.1+10.1		-	-	-	-	√	
5 unités (cascade)		2.1+2.1+2.1+2.1+2.1	-	-	√	√	√
		3.1+3.1+3.1+3.1+3.1	-	-	√	√	√
		4.1+4.1+4.1+4.1+4.1	-	-	-	√	√
		5.1+5.1+5.1+5.1+5.1	-	-	-	√	√
		6.1+6.1+6.1+6.1+6.1	-	-	-	-	√
	7.1+7.1+7.1+7.1+7.1	-	-	-	-	√	
	8.1+8.1+8.1+8.1+8.1	-	-	-	-	√	
	9.1+9.1+9.1+9.1+9.1	-	-	-	-	√	
	6 unités (cascade)	2.1+2.1+2.1+2.1+2.1+2.1	-	-	√	√	√
		3.1+3.1+3.1+3.1+3.1+3.1	-	-	-	√	√
		4.1+4.1+4.1+4.1+4.1+4.1	-	-	-	√	√
		5.1+5.1+5.1+5.1+5.1+5.1	-	-	-	-	√
		6.1+6.1+6.1+6.1+6.1+6.1	-	-	-	-	√
		7.1+7.1+7.1+7.1+7.1+7.1	-	-	-	-	√

# ELFOSUN3

Collecteur solaire thermique plat pour une association à des systèmes de production de chauffage et d'eau chaude sanitaire

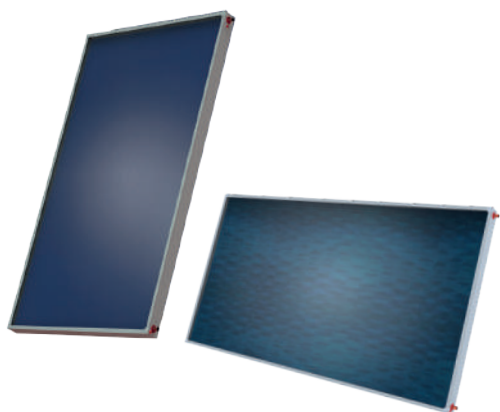

## Fiabilité



031

## Santé



Énergie renouvelable

- ✓ Il exploite l'énergie renouvelable et contribue considérablement à l'amélioration de la classe énergétique du bâtiment
- ✓ Associable en séries est idéal tant pour les systèmes à vidange que sous pression
- ✓ L'une des solutions les plus rentables sur le marché
- ✓ Installation avec kit spécifique à toit incliné, toit plat ou à encastrement
- ✓ Surface en verre prismatique trempé, pour maximiser la capture des rayons solaires et résister aux agents atmosphériques

## Dimensions et raccords

F-L / F-XL : jusqu'à 5 panneaux pouvant être raccordés en parallèle

FH-XL : jusqu'à 3 panneaux pouvant être raccordés en parallèle



Remarque : pour le raccordement de plusieurs panneaux, se référer à la documentation spécifique

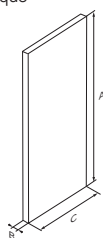

			F-L	F-XL	FH-XL
Dimensions	AxCxB	mm	1.980x1.010x86	1.930x1.230x86	1.230x1.930x86
Poids		kg	34		42
Diamètres extérieurs		mm		22 (x4)	

## Accessoires

	KFSX	Kit de fixation sur toitures plates ou en pente pour 1 capteur vertical (pour F-L / F-XL)
	KFDX	Kit de montage sur toit plat ou en pente pour 2 capteurs verticaux (pour F-L / F-XL)
	KFPX	Kit de fixation sur toit plat pour 1 capteur horizontal (pour FH-XL)
	KFP2X	Kit de montage sur toit plat pour 2 capteurs horizontaux (pour FH-XL)
	KFIX	Kit de fixation sur toits inclinés pour 1 collecteur horizontal (pour FH-XL)
	KFI2X	Kit de fixation sur toits inclinés pour 2 collecteurs horizontaux (pour FH-XL)
	KFINIX	Kit de fixation encastré pour 1 collecteur vertical (pour F-L / F-XL)
	KFIN2X	Kit de fixation encastré pour 2 collecteurs verticaux (pour F-L / F-XL)
	KCIX	Kit raccords pour le raccordement intermédiaire entre collecteurs solaires
	KCCX	Kit de circulation monocolonne, régulation solaire et clapet anti-retour 3/4"
	KCCBX	Kit de circulation à deux colonnes, régulation solaire et clapet anti-retour 3/4"
	VE18X	Vase d'expansion 18 litres
	VE25X	Vase d'expansion 25 litres
	VE40X	Vase d'expansion de 40 litres
	VMTX	Mélangeur thermostatique
	GP10X	Bidon de 10 litres de propylène glycol concentré

## Caractéristiques techniques

Modèle			F-L	F-XL	FH-XL
Installation	Type	-		vert.	horiz.
	n° (en parallèle) Maximum	-		5	3
Surface	brut	m <sup>2</sup>	2,00		2,37
	ouverture	m <sup>2</sup>	1,86		2,23
Puissance de pic		W	1.522		1.804
Caractéristiques techniques					
Performance	nCOL - rendement collecteur	%		60	
	n0 - rendement collecteur avec aucune perte	-		0,761	
	a1 - coefficient de dispersion thermique	W/m <sup>2</sup> K		3,60	
	a2 - Relation température / coefficient de dispersion thermique	W/m <sup>2</sup> K <sup>2</sup>		0,014	
Température de stagnation		°C		190	
Pression de service	Teneur en eau	bar		10	
Débit d'eau du panneau		l	1,42	1,71	2,16
Débit d'eau du panneau	Nominal	l/min/m <sup>2</sup>	1,6÷2		2÷2,7
Absorption		%		≥ 95	

Le produit est conforme à la directive européenne ErP (règlements de l'UE 811/2013 - 813/2013)  
 (†) Centrale pour installation interne

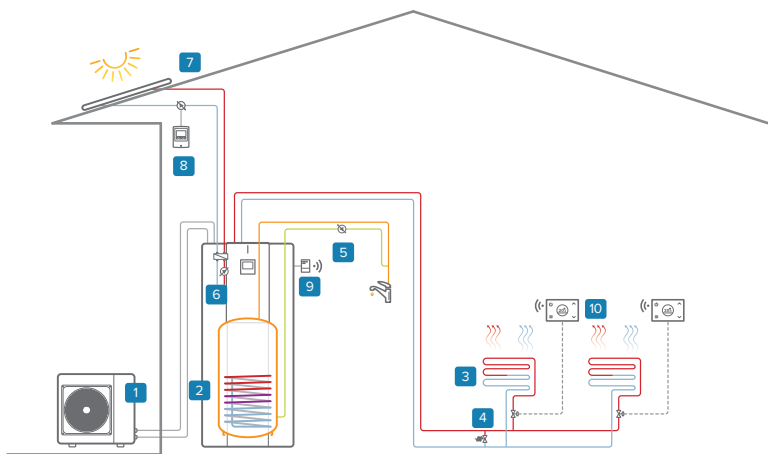

Installation mono-zone entièrement électrique avec solaire thermique : Chauffage / Refroidissement / ECS

- 1 Unité externe
- 2 Unité intérieure
- 3 Zone chauffage/refroidissement
- 4 Dérivation\*
- 5 Pompe de recirculation ECS\*
- 6 Kit de raccordement du collecteur solaire (en option)
- 7 Collecteur solaire thermique ELFOSun3 (en option)
- 8 Kit de circulation du collecteur solaire (en option)
- 9 Récepteur WiFi SwitchConnect (en option)
- 10 Thermostat programmable WiFi HID-TConnect (en option)

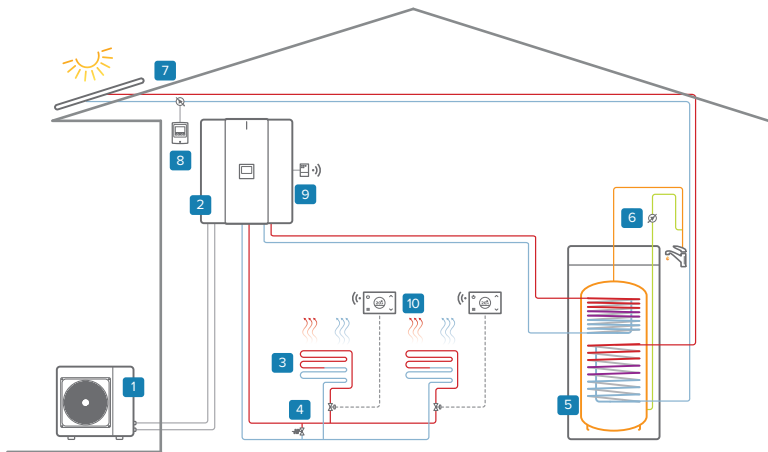

Installation mono-zone entièrement électrique avec solaire thermique : Chauffage / Refroidissement / ECS

- 1 Unité externe
- 2 Unité intérieure
- 3 Zone chauffage/refroidissement
- 4 Dérivation\*
- 5 Chauffe-eau ECS avec serpentin solaire (en option)
- 6 Pompe de recirculation ECS\*
- 7 Collecteur solaire thermique ELFOSUN<sup>3</sup> (en option)
- 8 Kit de circulation du collecteur solaire (en option)
- 9 Récepteur WiFi SwitchConnect (en option)
- 10 Thermostat programmable WiFi HID-TConnect (en option)

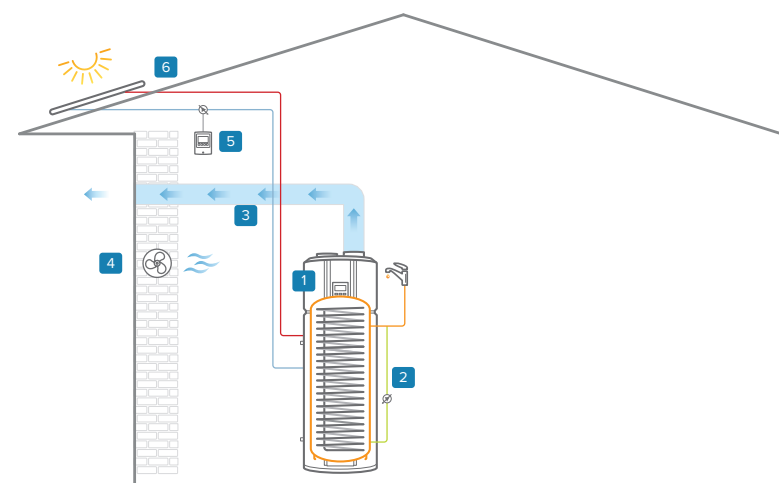

Installation pour production d'ECS avec solaire thermique :

- 1 Pompe à chaleur pour ECS avec pré-câblage
- 2 pour collecteur solaire
- 3 Pompe de recirculation ECS\*
- 4 Gaine d'air évacué (en option)\*
- 5 Système de ventilation
- 6 Kit de circulation du collecteur solaire (en option)
- 7 Collecteur solaire thermique ELFOSun3 (en option)



# CHAUFFE-EAUX ECS

Ballon de stockage d'eau chaude sanitaire pour pompes à chaleur



POMPES À CHALEUR

## Économies d'énergie



Intégration Chauffage/ECS

## Confort



ECS

## Fiabilité



Résistance de support

- ✓ Serpentin supplémentaire pour raccordement avec collecteur solaire thermique ELFOSUN3 (en option)
- ✓ Bride d'inspection
- ✓ Protection anodique au magnésium
- ✓ Réservoirs en acier au carbone avec traitement de vitrification
- ✓ Isolation en polyuréthane rigide de 70 ou 100 mm

## Dimensions et raccords

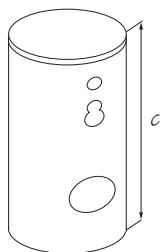

			ACS200X	ACS300X	ACS500X	ACS1000X	ACS10SX
Dimensions	ØxA	mm	640x1.215	640x1.615	790x1.705	990x2.205	
Poids		kg	77	98	128	224	294
	Distribution d'ECS	inch			1" 1/4		
	Entrée ECS	inch		1"		1" 1/4	
Diamètres extérieurs	Retour / déchargement de la bobine inférieure	inch		1/2"			1"
	Refoulement serpentin	inch		1"			1" 1/4
	Reprise serpentin / Vidange	inch		1"			1" 1/4
	Retour / déchargement de la bobine inférieure	inch		1/2"			1"

## Caractéristiques techniques

			ACS200X	ACS300X	ACS500X	ACS1000	ACS10SX
Performance	Volume d'eau net	l	196	273	475	930	900
	Classe d'efficacité énergétique	-	B			C	
	Température maximale de l'eau	°C	95				
	Isolation : matériau moyen / épaisseur <sup>1</sup>	mm	PU / 70			PE / 100	
	Dispersion thermique	W/K	1,13	1,40	1,78	3,16	
	Résistance électrique	kW / p	2 / 1-phase			4,5 / 3-phase	
Pression de service maximale	bar				10		
Quantité d'échangeurs	-				1		2
<b>Caractéristiques techniques - version standard</b>							
Bobine supérieure	Surface	m <sup>2</sup>	1,50	1,80	2,20	3,50	6,00
	Volume intérieure	l	8,60	10,4	12,7	21,0	35,0
	Échange de chaleur <sup>2</sup>	Eau serpentin 60/50 °C Eau réservoir 10/45 °C	kW	36	44	55	88
<b>Caractéristiques techniques - version solaire</b>							
Accessoire supplémentaire		-	SCS08X	SCS08X	SCS12X	-	Standard
Bobine inférieure	Surface	m <sup>2</sup>	0,80	0,80	1,20	-	3,70
	Volume intérieure	l	0,65	0,65	0,95	-	23
	Échange de chaleur <sup>2</sup>	Eau serpentin 60/50 °C Eau réservoir 10/45 °C	kW	24	24	36	-

Données selon DIN 4708 / EN 12897 / EN 15332  
(1) PU = Polyuréthane

(2) Eau serpentin 60/50 °C Eau réservoir 10/45 °C

# Ventilo-convecteurs



### 3.1 Ventilo-convecteurs



MOOD



ELFOROOM²



ELFOSPACEBOX 3



AURA



LARICE MP

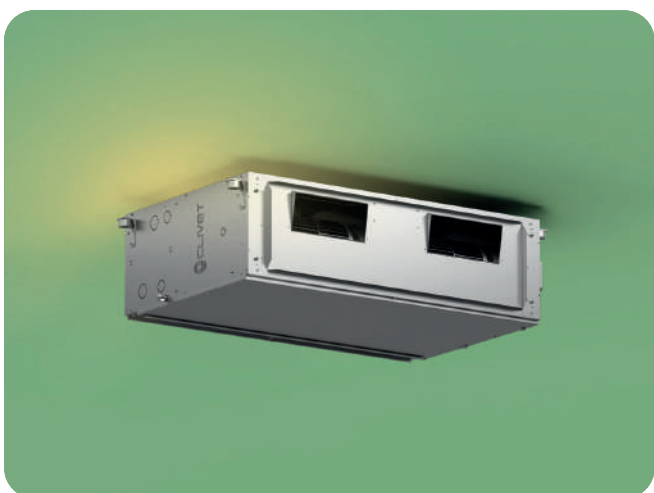

LARICE HP

# MOOD

Ventilo-convecteur mural avec moteur inverseur pour chauffage et refroidissement



VENTILO-CONVECTEURS

## Confort

-   
 Chaud  
Froid
-   
 Déshumidifie
-   
 Fonction Follow Me  
(KJR-90D en option)
-   
 Anti air froid
-   
 Compensation de température





## Santé

-   
 Filtre à haute densité

## Facilité

-   
 Redémarrage automatique

## Gestion et connectivité

-   
 ON/OFF Input
-   
 Télécommande
-   
 Commande câblée  
(en option)
-   
 Unité de commande centralisée  
(en option)
-   
 Porte Modbus
-   
 Gestion CONTROL4 NRG
-   
 Input 0-10 V
-   
 Entrée marche/arrêt

- ✓ Équipé de série de vannes à 3 voies ON/OFF et contact libre pour appel du générateur
- ✓ Silencieux et efficace, grâce au moteur DC sans balais du ventilateur
- ✓ Télécommande à infrarouge fournie de série
- ✓ Contact d'entrée pour gestion 0-10 V de série
- ✓ Gestion par port Modbus avec raccordement au système BMS ou CONTROL4 NRG

## Dimensions et raccordements

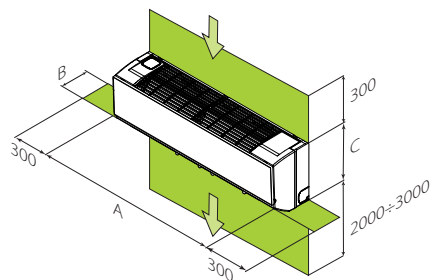

Pour assurer le bon fonctionnement des unités, les distances de sécurité indiquées doivent être parfaitement respectées.

Tailles			1	2	3	4	5
Dimensions	AxCxB	mm		916x290x233			1.074x317x237
Poids		kg		12,7			14,9
Diamètres extérieurs	Eau	inch			3/4"		
	Évacuation des condensats	mm			20		

## Gestion avec assistant énergétique







Le Mood peut être connecté à Control4 NRG, l'unité de commande à écran tactile qui coordonne l'ensemble du système de manière intelligente et efficace, pour garantir en permanence un confort optimal avec un coût aussi réduit que possible.

En connectant les ventilo-convecteurs à ce « cerveau » central, il sera possible de gérer le système de diffusion de la chaleur avec régulation de température « pièce par pièce » en agissant sur les thermostats individuels avec contrôle de température et d'humidité (si disponible) ou directement sur les unités terminales, en faisant varier la vitesse et en réduisant la consommation. La température de la maison sera certainement plus homogène et contrôlée, pour un confort maximal.

Il est également possible de créer et de gérer des systèmes à double émetteur : des ventilo-convecteurs pour le refroidissement et des panneaux rayonnants pour le chauffage.



## Accessoires

	KJR90X	Thermostat électronique d'ambiance KJR90 à montage mural		CCM09 Jusqu'à épuisement des stocks	Unité de commande câblée avec programmeur hebdomadaire
	PROL5X	Rallonge de 5 m pour raccordement du thermostat d'ambiance KJR90 à montage mural		CCM-180A/WS	Unité de commande câblée avec écran tactile 6,2" et programmeur hebdomadaire
	KJR150X	Contrôleur de groupe d'unités intérieures		CCM-270A/WS	Centralisateur câblé avec écran tactile de 10,1" avec planificateur hebdomadaire
	CCM30BX	Unité de commande pour montage mural			

## Caractéristiques techniques

Tailles				1	2	3	4	5
Refroidissement	Rendement total		kW	2,70	2,91	3,81	3,96	4,87
	Rendement sensible	Eau 7/12°C	kW	2,15	2,33	3,18	2,66	4,11
	Débit d'eau	Air ambiant 27°C/19°Cwb	l/h	465	501	656	682	839
	Perte de charge d'eau	Vitesse ventilation maximale	kPa	31,6	37,2	56,8	41,2	50,7
Chauffage	Rendement	Eau 45/40°C	kW	2,94	3,23	4,30	4,84	5,26
	Débit d'eau	Air ambiant 20°C	l/h	365	556	741	682	906
	Perte de charge d'eau	Vitesse ventilation maximale	kPa	37,5	40,6	61,9	43,7	51,7
	Rendement	Eau 50°C/débit eau refr.	kW	3,4	3,68	4,59	5,43	5,98
	Débit d'eau	Air ambiant 20°C	l/h	465	501	656	770	839
	Perte de charge d'eau	Vitesse ventilation maximale	kPa	13,8	15,7	24,8	45,7	54,6
Puissance absorbée	Minimum / Maximum	W	10/13	9/15	15/34	13/26	18/38	
Pression de service	Teneur en eau	bar			16			
Débit d'air <sup>1</sup>	Minimum / Nominal / Maximum	m <sup>3</sup> /h	400/454/492	413/485/585	590/689/825	552/741/862	717/849/979	
Puissance sonore	Minimum / Maximum	dB(A)	39/44	35/44	47/57	42/50	47/56	
Pression sonore @1m	Minimum / Maximum	dB(A)	27/32	23/32	35/45	30/38	35/44	
Alimentation	Tension/Fréquence/Phases	V/Hz/n°			230/50/1			

Niveaux sonores testés dans une chambre semi-anéchoïque selon ISO 3744  
(1) Avec filtres propres

# ELFOROOM<sup>2</sup>

Ventilo-convecteur fin au sol ou au plafond avec moteur onduleur pour chauffage et refroidissement



VENTILO-CONVECTEURS

## Confort

- Chaud Froid
- Déshumidifie
- Fonction Follow Me (KJR-90D en option)
- Anti air froid
- Compensation de température

## Santé

- Filtre à haute densité
- Purification d'air (en option)

## Gestion et connectivité

- ON/OFF Input
- Commande câblée
- Commande centralisée (en option)
- Porte Modbus
- Gestion CONTROL4 NRG
- Input 0-10V
- Entrée marche/arrêt

- ✓ Indiqué pour toutes les installations : verticale ou horizontale, à vue ou encastrée
- ✓ Silencieux et efficace, grâce au moteur DC sans balais du ventilateur
- ✓ Gestion par contacts ON/OFF, 3 vitesses ou 0-10V et sortie ON/OFF pour l'appel à un dispositif externe
- ✓ Lampe UV germicide en option, pour purification de l'air
- ✓ Gestion par port Modbus avec raccordement au système BMS ou CONTROL4 NRG

## Dimensions et raccords

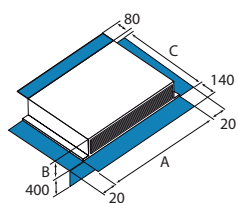

**ELFOROOM<sup>2</sup> OUTVOT**  
Unité visible

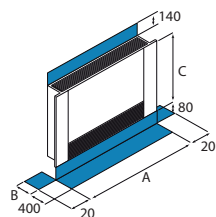

**ELFOROOM<sup>2</sup> OUTVL-OUTVOT**  
Unité visible

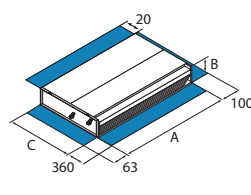

**ELFOROOM<sup>2</sup> INVOT**  
Unité intégrée

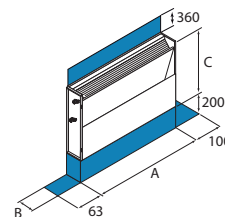

**ELFOROOM<sup>2</sup> INVOT**  
Unité intégrée

Pour assurer le bon fonctionnement des unités, les distances de sécurité indiquées doivent être parfaitement respectées.

## Prêt à tout

L'ELFORoom<sup>2</sup> se caractérise par sa grande flexibilité, notamment grâce aux nombreux accessoires qui viennent accroître son potentiel.

La machine peut être gérée avec la commande montée à bord, équipée d'un écran LCD et très discret, avec thermostat extérieure, entrée ON/OFF via contact sec ou entrée avec signal 0-10 V.

Il est en outre possible de regrouper plusieurs modules ELFORoom<sup>2</sup> en mini-réseaux jusqu'à 9 unités, avec une gestion en maître/esclave depuis un thermostat, via l'unité de commande Control4 NRG ou par BMS avec protocole Modbus.

Les autres équipements optionnels sont conçus pour faciliter l'installation: pieds de fixation au sol, kit de coffrage / grille pour rendre invisible l'installation encastrée, plénum télescopique ou à 90° pour canalisation.

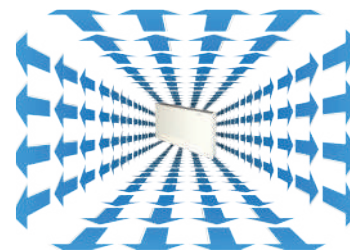

## Configurations

### TYPE D'INSTALLATION :

CC2	2 tuyaux (standard)
CC4	4 tuyaux

### RACCORDEMENTS HYDRAULIQUES

SX	Raccords à gauche (standard)
DX	Raccords à droite

### TYPE D'INSTALLATION

OUTVL	Avec enveloppe pour une installation verticale
OUTVOT	Avec enveloppe pour une installation verticale ou horizontale
OUTRAD	Avec enveloppe pour une installation verticale avec plaque chauffante
INVOT	À encastrement pour une installation verticale ou horizontale

### ÉLECTRONIQUE DE RÉGULATION















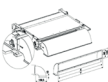

IN-MOD	Interface RS 485 et thermostat intégré
CSEMP	Thermostat simplifié à 4 vitesses à bord de la machine
MOD	Port RS485 en standard et possibilité de connexion au thermostat Modbus
SC3V	Prédisposition pour être raccordé à un thermostat à 3 vitesses
SC010	Prédisposition pour être connecté à un thermostat 0-10V

### PURIFICATION DE L'AIR

-	Filtre standard (standard)
UVPCO	Kit lampe UV germicide avec support

Taille (version CC2)			003.0	005.0	011.0	015.0	017.0	
Dimensions	con mantello	AxCxB	mm	737x579x130	937x579x130	1137x579x130	1.337x579x130	1.537x579x130
	à encastrer	AxCxB	mm	527x586x130	727x586x130	927x586x130	1.127x586x130	1.327x586x130
Poids	con mantello		kg	17	20	23	26	29
	à encastrer		kg	9	12	15	18	21
Diamètres extérieurs	Eau		inch			3/4"		
	Évacuation des condensats		mm			14		

## Accessoires

	KASPX	Kit aspiration		FXPPX	Kit brides de fixation au sol
	GRAIX	Grille d'aspiration air		KV3VBX	Kit vanne 3 voies avec tête électrothermique et équilibrage
	PR90MX	Plénum à 90° de soufflage d'air		KV3B4X	Kit vanne 3 voies avec tête électrothermique et équilibrage pour installation à 4 tuyaux (disponible uniquement avec B4T)
	PMSTX	Kit plénum de soufflage supérieur télescopique		KCMDX	Câbles de connexion du moteur pour l'unité avec accouplements à droite
	GMX	Grille de refoulement		HIDE2X	Thermostat électromécanique pour installation murale avec sonde de température intégrée
	BACKVX	Panneau postérieur peint pour unité apparente		HIDE3X	Thermostat électromécanique pour installation murale avec sonde de température intégrée
	PCIX	Panneau de fermeture encastré		HIDT6X	Thermostat électronique pour installation murale avec sonde de température intégrée
	CSFIX	Coffrage pour installation encastrée			
	KPDX	Kit pieds			

## Caractéristiques techniques

Tailles				003.0	005.0	011.0	015.0	017.0
Refroidissement	Rendement total		kW	0,91	2,12	2,81	3,30	3,71
	Rendement sensible	Eau 7/12°C	kW	0,71	1,54	2,11	2,56	2,90
	Débit d'eau	Air ambiant 27°C/19°Cwb	l/h	157	365	483	568	638
	Perte de charge d'eau	Vitesse ventilation maximale	kPa	12,1	8,2	17,1	18,0	21,2
Chauffage	Rendement	Eau 45/40°C	kW	1,02	2,21	3,02	3,80	4,32
	Débit d'eau	Air ambiant 20°C	l/h	175	380	518	654	743
	Perte de charge d'eau	Vitesse ventilation maximale	kPa	9,1	9,2	19,1	21,2	23,3
	Rendement	Eau 50°C/débit eau refr.	kW	1,17	2,55	3,52	4,43	5,09
	Débit d'eau	Air ambiant 20°C	l/h	157	365	483	568	638
	Perte de charge d'eau	Vitesse ventilation maximale	kPa	5,8	6,6	14,6	14,4	22,9
Puissance absorbée	Minimum / Maximum	W	5/11	4/19	6/20	5/29	5/33	
Pression de service	Teneur en eau	bar			10			
Débit d'air <sup>1</sup>	Minimum / Nominal / Maximum	m <sup>3</sup> /h		49/91/146	124/210/294	194/318/438	302/410/567	364/479/663
Puissance sonore	Minimum / Maximum	dB(A)		37/54	37/54	37/54	37/55	37/57
Pression sonore @1m	Minimum / Maximum	dB(A)		24/41	25/42	26/44	26/46	28/47
Alimentation	Tension/Fréquence/Phases	V/Hz/n°				230/50/1		

Niveaux sonores testés dans une chambre semi-anéchoïque selon ISO 3744  
(1) Avec filtres propres



# AURA - Version 3 vitesses

Ventilo-convecteur au sol ou au plafond avec moteur à 3 vitesses pour chauffage et refroidissement

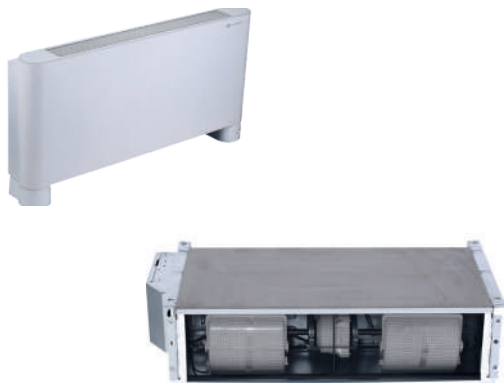

## Confort



Chaud Froid



Déshumidifie



Fonction Follow Me



Anti air froid (sur le thermostat)

## Santé



Filtre à haute densité

## Facilité



Redémarrage automatique (sur le thermostat)

## Gestion et connectivité



ON/OFF Input



Commande câblée



Unité de commande centralisée (en option)



Porte Modbus



Gestion CONTROL4 NRG

- ✓ Design épuré et élégant, adapté à l'intégration dans n'importe quel environnement
- ✓ Indiqué pour toutes les installations : verticale ou horizontale, à vue ou encastrée
- ✓ Gamme complète : tailles de 1,5 kW à 8,3 kW, idéales pour les habitations ou les chambres d'hôtel
- ✓ Adaptable sur place pour disposer également les raccords à droite
- ✓ Gestion via port Modbus (dans l'unité de commande) avec connexion au système BMS ou Control4 NRG

## Dimensions et raccordements

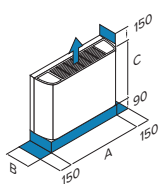

**CAS**  
Unité visible

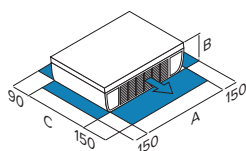

**UNC**  
Unité intégrée

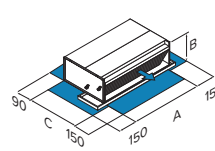
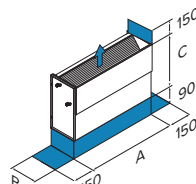

Pour assurer le bon fonctionnement des unités, les distances de sécurité indiquées doivent être parfaitement respectées.

Taille (version CC2)			1	2	3	4	6	8	10	12	
Dimensions	con mantello	AxCxB	mm	790x495x200	1.020x495x200	1.240x495x200	1.240x495x200	1.360x495x200	1.360x591x200	1.360x591x200	
	à encastrer	AxCxB	mm	628x455x200	858x455x200	858x455x200	1.078x455x200	1.078x455x200	1.198x455x200	1.198x551x200	
Poids	con mantello		kg	16,3	16,7	20,0	20,8	25,4	26,3	28,5	34,0
	à encastrer		kg	11,6	12,0	13,9	14,8	18,2	18,8	21,7	25,2
Diamètres extérieurs	Eau		inch				3/4*				
	Évacuation des condensats		mm				18,5				

## Commande dédiée

L'unité peut être sélectionnée à l'aide de l'interface utilisateur KJRP-86R innovante et spécialement conçue. La commande peut être installée soit sur la machine (pour les versions visibles) soit en position déportée sur le mur, elle est équipée d'écran tactile, rétroéclairage, réglage à 3 vitesses + AUTO, minuterie ON/OFF et sonde eau pour fonction anti-air froid. L'unité de commande est équipée d'un port Modbus pour connexion au Control4 NRG ou systèmes BMS fonctionnant sur le même protocole.



## Configurations

### TIPO IMPIANTO:

CC2	2 tuyaux (standard)
CC4	4 tuyaux

### REPRISE D'AIR

R3	Par le bas (inst. verticale) / par l'arrière (inst. horizontale) (standard)
RF	De face (inst. verticale) / de dessous (inst. horizontale)

### RACCORDEMENTS HYDRAULIQUES

SX	Raccords à gauche (standard)
DX	Raccords à droite

### VANNES MONTÉES SUR L'UNITÉ :

-	non requis (standard)
3V2	Vannes 3 voies on/off pour version 2 tuyaux
3V2	Vannes 3 voies on/off pour version 4 tuyaux

### THERMOSTAT MONTÉ SUR L'UNITÉ:

NOHMI	non requis (standard)
HMIAM	Thermostat KJRP-86R

## Accessoires

	BRVHX	Bac à condensats auxiliaire pour installation verticale/horizontale		COADX	Lot de deux adaptateurs 3/4 F Eurokonus > 1/2 femelle (pour unités à 2 tuyaux)
	KPDX	Kit pieds		HMIFACX	Thermostat électronique câblé KJRP-86R pour montage embarqué ou mural
	3V2DX	Kit vannes à 3 voies ON/OFF pour installation 2 tuyaux (3V2DX pour raccords à droite / 3V2SX pour raccords à gauche)		BOXX	Boîtier pour installation murale de l'interface utilisateur du KJRP-86A
	3V2SX	Kit vannes à 3 voies ON/OFF pour installation 2 tuyaux (3V2SX pour raccords à gauche)		DCPRX	Interface de puissance pour gérer 4 ventilo-convecteurs et vannes pour systèmes 2-4
	3V4DX	Kit vannes à 3 voies ON/OFF pour installation 4 tuyaux (3V4DX pour raccords à droite / 3V4SX pour raccords à gauche)			
	3V4SX	Kit vannes à 3 voies ON/OFF pour installation 4 tuyaux (3V4SX pour raccords à gauche)			

## Caractéristiques techniques

Tailles		Version R3	1*	2	3*	4	6	
Refroidissement	Rendement total	kW	1,65	2,25	2,65	3,05	4,20	
	Rendement sensible	Eau 7/12°C Air ambiant 27°C/19°Cwb	kW	1,25	1,65	2,05	2,23	3,05
	Débit d'eau	Vitesse ventilation maximale	l/h	283	386	454	523	720
	Perte de charge d'eau		kPa	15,8	33,2	18	26,7	41,2
Chauffage	Rendement	kW	1,85	2,35	3,05	3,15	4,30	
	Débit d'eau	Eau 45/40°C Air ambiant 20°C	l/h	317	403	523	540	740
	Perte de charge d'eau	Vitesse ventilation maximale	kPa	15,1	33,2	17,6	23,3	37,2
	Rendement	Eau 50°C/débit eau refr. Air ambiant 20°C	kW	1,93	2,02	2,89	3,28	4,55
	Débit d'eau	Vitesse ventilation maximale	l/h	283	386	454	523	720
	Perte de charge d'eau		kPa	11	19,5	11,8	20,1	21,1
Puissance absorbée	Minimum / Maximum	W	14/35	15/40	14/47	14/47	19/51	
Pression de service	Teneur en eau	bar			16			
Débit d'air <sup>1</sup>	Minimum / Nominal / Maximum	m <sup>3</sup> /h	142/165/255	139/192/255	180/273/400	184/284/425	319/450/595	
Puissance sonore	Minimum / Maximum	dB(A)	34/47	39/53	31/46	32/47	37/52	
Pression sonore @1m	Minimum / Maximum	dB(A)	21/35	27/42	18/34	19/34	31/40	
Alimentation	Tension/Fréquence/Phases	V/Hz/n°			230/50/1			

Niveaux sonores testés dans une chambre semi-anéchoïque selon ISO 3744

(1) Avec filtres propres

\*version RF pas disponible

Tailles		Version R3	8*	10*	12*	
Refroidissement	Rendement total	kW	5,35	6,75	8,25	
	Rendement sensible	Eau 7/12°C Air ambiant 27°C/19°Cwb	kW	3,96	5,09	6,08
	Débit d'eau	Vitesse ventilation maximale	l/h	917	1157	1414
	Perte de charge d'eau		kPa	61,5	40,3	64,7
Chauffage	Rendement	kW	5,70	7,15	8,50	
	Débit d'eau	Eau 45/40°C Air ambiant 20°C	l/h	977	1226	1457
	Perte de charge d'eau	Vitesse ventilation maximale	kPa	60,9	42,2	62,0
	Rendement	Eau 50°C/débit eau refr. Air ambiant 20°C	kW	5,99	7,91	9,35
	Débit d'eau	Vitesse ventilation maximale	l/h	917	1157	1414
	Perte de charge d'eau		kPa	32,9	18,9	39,3
Puissance absorbée	Minimum / Maximum	W	35/91	64/110	82/118	
Pression de service	Teneur en eau	bar				
Débit d'air <sup>1</sup>	Minimum / Nominal / Maximum	m <sup>3</sup> /h	404/574/800	591/885/1150	836/1132/1300	
Puissance sonore	Minimum / Maximum	dB(A)	43/59	46/62	50/63	
Pression sonore @1m	Minimum / Maximum	dB(A)	31/47	33/50	37/50	
Alimentation	Tension/Fréquence/Phases	V/Hz/n°				

Niveaux sonores testés dans une chambre semi-anéchoïque selon ISO 3744

(1) Avec filtres propres

\*version RF pas disponible



# AURA - Version inverter

Ventilo-convecteur au sol ou au plafond avec moteur onduleur pour chauffage et refroidissement

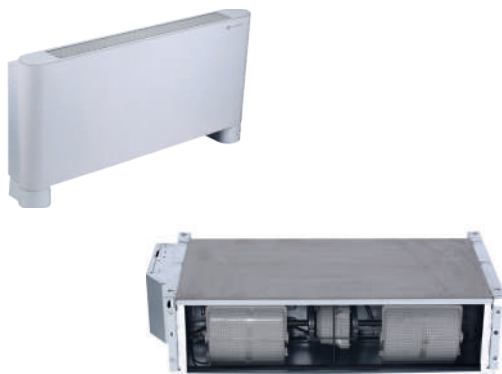

## Confort



Chaud Froid



Déshumidifie



Fonction Follow Me



Anti air froid (sur le thermostat)

## Santé



Filtre à haute densité

## Facilité



Redémarrage automatique (sur le thermostat)

## Gestion et connectivité



ON/OFF Input



Commande câblée



Commande câblée (en option)



Porte Modbus



Gestion CONTROL4 NRG

- ✓ Design épuré et élégant, adapté à l'intégration dans n'importe quel environnement
- ✓ Indiqué pour toutes les installations : verticale ou horizontale, à vue ou encastrée
- ✓ Silencieux et efficace, grâce au moteur DC sans balais du ventilateur
- ✓ Gamme complète : tailles de 1,5 kW à 8,3 kW, idéales pour les habitations ou les chambres d'hôtel
- ✓ Adaptable sur place pour disposer également les raccords à droite
- ✓ Gestion par port Modbus avec raccordement au système BMS ou Control4 NRG

## Dimensions et raccordements

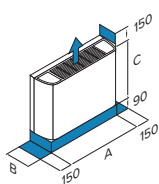

**CAS**  
Unité visible

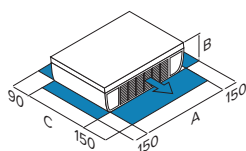

**UNC**  
Unité intégrée

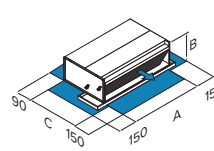
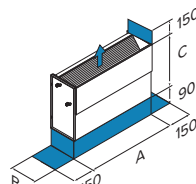

Pour assurer le bon fonctionnement des unités, les distances de sécurité indiquées doivent être parfaitement respectées.

Taille (version CC2)			1	2	3	4	6	8	10	12	
Dimensions	avec carter	AxCxB	mm	790x495x200	1.020x495x200	1.240x495x200	1.240x495x200	1.360x495x200	1.360x591x200	1.360x591x200	
	à encastrer	AxCxB	mm	628x455x200	858x455x200	858x455x200	1.078x455x200	1.078x455x200	1.198x455x200	1.198x551x200	
Poids	avec carter		kg	16,3	16,7	20,0	20,8	25,4	26,3	28,5	34,0
	à encastrer		kg	11,6	12,0	13,9	14,8	18,2	18,8	21,7	25,2
Diamètres extérieurs	Eau		inch				3/4"				
	Évacuation des condensats		mm				18,5				

## Commande dédiée

L'unité peut être sélectionnée à l'aide de l'interface utilisateur KJRP-75A innovante et spécialement conçue. La commande peut être installée soit sur la machine (pour les versions visibles) soit en position déportée sur le mur, elle est équipée d'écran tactile, rétroéclairage, réglage à 3 vitesses + AUTO, minuterie ON/OFF et sonde eau pour fonction anti-air froid.

L'unité de commande est équipée d'un port Modbus pour connexion au Control4 NRG ou systèmes BMS fonctionnant sur le même protocole.



## Configurations

### TYPE D'INSTALLATION :

CC2	2 tuyaux (standard)
CC4	4 tuyaux

### REPRISE D'AIR

R3	Par le bas (inst. verticale) / par l'arrière (inst. horizontale) (standard)
RF	De face (inst. verticale) / de dessous (inst. horizontale)

### RACCORDEMENTS HYDRAULIQUES

SX	Raccords à gauche (standard)
DX	Raccords à droite

### VANNES MONTÉES SUR L'UNITÉ :

-	non requis (standard)
3V2	Vannes 3 voies on/off pour version 2 tuyaux
3V2	Vannes 3 voies on/off pour version 4 tuyaux

### THERMOSTAT MONTÉ SUR L'UNITÉ:

NOHMI	non requis (standard)
HMIAM	Thermostat KJRP-86R

## Accessoires

	BRVHX	Bac à condensats auxiliaire pour installation verticale/horizontale		COADX	Lot de deux adaptateurs 3/4 F Eurokonus > 1/2 femelle (pour unités à 2 tuyaux)
	KPDX	Kit pieds		HMIFACX	Thermostat électronique câblé KJRP-86R pour montage embarqué ou mural
	3V2DX	Kit vannes à 3 voies ON/OFF pour installation 2 tuyaux (3V2DX pour raccords à droite / 3V2SX pour raccords à gauche)		BOXX	Boîtier pour installation murale de l'interface utilisateur du KJRP-86A
	3V2SX			DCPRX	Interface de puissance pour gérer 4 ventilo-convecteurs et vannes pour systèmes 2-4
	3V4DX	Kit vannes à 3 voies ON/OFF pour installation 4 tuyaux (3V4DX pour raccords à droite / 3V4SX pour raccords à gauche)			
	3V4SX				

## Caractéristiques techniques

Tailles		Version R3	1*	2	3*	4	6	
Refroidissement	Rendement total	kW	1,50	1,95	2,35	2,85	3,90	
	Rendement sensible	Eau 7/12°C	kW	1,14	1,42	1,79	2,06	2,90
	Débit d'eau	Air ambiant 27°C/19°Cwb Vitesse ventilation maximale	l/h	260	330	400	490	670
	Perte de charge d'eau		kPa	13,9	27,2	13,3	26	37,4
Chauffage	Rendement	kW	1,57	2,05	2,60	2,95	4,00	
	Débit d'eau	Eau 45/40°C Air ambiant 20°C	l/h	270	350	450	510	700
	Perte de charge d'eau	Vitesse ventilation maximale	kPa	15,1	25,3	14,3	24,4	36,5
	Rendement	kW	1,81	1,93	2,92	3,14	4,37	
	Débit d'eau	Eau 50°C/débit eau refr. Air ambiant 20°C	l/h	260	330	400	490	670
	Perte de charge d'eau	Vitesse ventilation maximale	kPa	9,6	17,0	10,3	18,2	19,0
Puissance absorbée	Minimum / Maximum	W	8/15	9/19	7/16	8/18	10/28	
Pression de service	Teneur en eau	bar	16					
Débit d'air <sup>1</sup>	Minimum / Nominal / Maximum	m <sup>3</sup> /h	150/170/255	150/210/255	190/315/400	190/300/425	310/450/595	
Puissance sonore	Minimum / Maximum	dB(A)	34/47	38/52	29/43	29/46	36/52	
Pression sonore @1m	Minimum / Maximum	dB(A)	21/34	25/39	18/29	19/32	30/40	
Alimentation	Tension/Fréquence/Phases	V/Hz/n°	230/50/1					

Niveaux sonores testés dans une chambre semi-anéchoïque selon ISO 3744

(1) Avec filtres propres

\*version RF pas disponible

Tailles		Version R3	8*	10*	12*	
Refroidissement	Rendement total	kW	4,85	6,35	8,25	
	Rendement sensible	Eau 7/12°C	kW	3,63	4,98	6,12
	Débit d'eau	Air ambiant 27°C/19°Cwb Vitesse ventilation maximale	l/h	830	1.090	1.430
	Perte de charge d'eau		kPa	54,3	32,8	71,4
Chauffage	Rendement	kW	5,25	7,05	8,70	
	Débit d'eau	Eau 45/40°C Air ambiant 20°C	l/h	910	1.220	1.510
	Perte de charge d'eau	Vitesse ventilation maximale	kPa	53,4	37,6	62,6
	Rendement	kW	5,68	8,15	9,37	
	Débit d'eau	Eau 50°C/débit eau refr. Air ambiant 20°C	l/h	830	1.090	1.430
	Perte de charge d'eau	Vitesse ventilation maximale	kPa	28,5	17,6	39,9
Puissance absorbée	Minimum / Maximum	W	13/47	18/87	22/106	
Pression de service	Teneur en eau	bar	16			
Débit d'air <sup>1</sup>	Minimum / Nominal / Maximum	m <sup>3</sup> /h	420/600/800	530/875/1190	680/980/1.300	
Puissance sonore	Minimum / Maximum	dB(A)	43/59	46/62	47/63	
Pression sonore @1m	Minimum / Maximum	dB(A)	30/45	31/50	33/50	
Alimentation	Tension/Fréquence/Phases	V/Hz/n°	230/50/1			

Niveaux sonores testés dans une chambre semi-anéchoïque selon ISO 3744

(1) Avec filtres propres

\*version RF pas disponible



# ELFOSPACE BOX3

Ventilo-convecteur à tiroir 4-voies avec moteur inverter pour chauffage et refroidissement



## Confort



Chaud  
Froid



Déshumidifie



Fonction  
Follow Me



Anti air froid  
(sur le thermostat)



Compensation  
de température

## Fiabilité



Pompe  
d'évacuation des  
condensats

## Santé



Filtre à  
haute  
densité

## Facilité



Redémarrage  
automatique

## Gestion et connectivité



ON/OFF  
Input



Télécommande



Commande  
câblée  
(en option)



Commande  
centralisée  
(en option)



Porte  
Modbus



Gestion  
CONTROL4 NRG



input  
0-10 V  
(021.0+041.0)

- ✓ Gestion avec entrée du contact libre ou entrée 0-10 V, sortie d'alarme
- ✓ Silencieux et efficace, grâce au moteur DC sans balais du ventilateur
- ✓ Télécommande à infrarouge fournie de série
- ✓ Pompe d'évacuation de la condensation de série sur la machine
- ✓ Gestion par port Modbus avec raccordement au système BMS ou CONTROL4 NRG

## Dimensions et raccordements

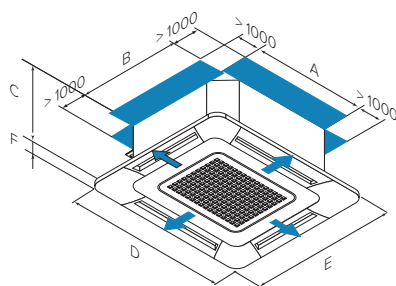

Taille (version CC2)			007.0	011.0	015.0	021.0	031.0	041.0
Dimensions	unité	AxCxB mm	575x261x575			840x230x840		
	panneau	AxCxB mm	647x50x647			950x45x950		
Poids	unité	kg	16,5+2,5	16,5+2,5	16,5+2,5	23+6	27+6	27+6
	panneau	kg						
Diamètres extérieurs	Eau	inch	3/4"					
	Évacuation des condensats	mm	25			32		

Pour assurer le bon fonctionnement des unités, les distances de sécurité indiquées doivent être parfaitement respectées.

## Efficace et silencieux

L'ELFOSpace BOX3 est équipé en série d'un moteur de ventilateur CC sans balais, s'appuyant sur une technologie avancée à haute efficacité qui garantit un fonctionnement ultra silencieux et un contrôle uniforme et précis de la température ambiante. Grâce à ces caractéristiques, ces unités sont adaptées à de nombreuses applications dans le commercial et l'industriel, mais aussi à des usages particuliers comme en hôpital ou dans les aéroports.

L'absorption électrique des ventilo-convecteurs avec moteur de ventilation DC sans balais est réduite jusqu'à 60% par rapport aux modèles correspondants avec moteur asynchrone, tandis que le bruit est inférieur de 2+5 dB(A), ce qui rend l'environnement plus confortable à moindre coût.

## Configurations

### TYPE D'INSTALLATION :

CC2	2 tuyaux (standard)
CC4	4 tuyaux

## Accessoires

	KJR90X	Thermostat électronique d'ambiance KJR90 à montage mural		CCM-270A / WS	Centralisateur filaire à écran tactile de 10,1" avec programmeur hebdomadaire (compatible avec 021.0+041.0)
	PROL5X	Rallonge de 5 m pour raccordement du thermostat d'ambiance KJR90 à montage mural		360PX	Plafonnier de soufflage et reprise d'air avec soufflage à 360°
	KJR150X	Contrôleur de groupe d'unités intérieures		3V2X	Kit vanne 3-voies ON/OFF pour installation à 2 tuyaux
	CCM30BX	Unité de commande pour montage mural		3V4X	Vanne à trois voies pour installation à 4 tubes de type "on/off"
	CCM09 ad esaurimento	Unité de commande câblée avec programmeur hebdomadaire		DTX	Bac à condensats auxiliaire
	CCM-180A / WS	Centralisateur filaire à écran tactile de 6,2" avec programmeur hebdomadaire (compatible avec 021.0+041.0)			

## Caractéristiques techniques

Tailles				007.0	011.0	015.0	021.0	031.0	041.0
Refroidissement	Rendement total		kW	2,98	3,96	4,20	5,93	7,87	11,2
	Rendement sensible	Eau 7/12°C	kW	2,49	3,20	3,45	5,00	6,68	9,04
	Débit d'eau	Air ambiant 27°C/19°Cwb	l/h	513	681	722	1.020	1.354	1.925
	Perte de charge d'eau	Vitesse ventilation maximale	kPa	10,0	11,5	12,3	23,8	22,3	36,6
Chauffage	Rendement	Eau 45/40°C	kW	2,61	4,08	4,95	6,06	9,16	10,07
	Débit d'eau	Air ambiant 20°C	l/h	449	702	851	1.042	1.576	1.732
	Perte de charge d'eau	Vitesse ventilation maximale	kPa	12,1	12,7	9,4	25,9	28,8	49,2
	Rendement	Eau 50°C/débit eau refr.	kW	3,11	4,58	5,58	7,01	10,4	11,5
	Débit d'eau	Air ambiant 20°C	l/h	513	681	722	1.020	1.354	1.925
	Perte de charge d'eau	Vitesse ventilation maximale	kPa	16,3	10,7	9,0	12,8	10,7	8,9
Puissance absorbée	Minimum / Maximum	W	5/15	9/37	21/43	20/41	45/85	39/126	
Pression de service	Teneur en eau	bar				16			
Débit d'air	Minimum / Nominal / Maximum	m³/h	322/429/535	381/477/610	494/611/781	768/987/1175	1.236/1.371/1.581	1.198/1.415/1.871	
Puissance sonore	Minimum / Maximum	dB(A)	39/51	42/54	44/59	45/55	53/60	51/64	
Pression sonore @1m	Minimum / Maximum	dB(A)	27/39	30/42	32/43	33/43	41/48	39/49	
Alimentation	Tension/Fréquence/Phases	V/Hz/n°				230/50/1			

Niveaux sonores testés dans une chambre semi-anéchoïque selon ISO 3744

(1) Avec filtres propres

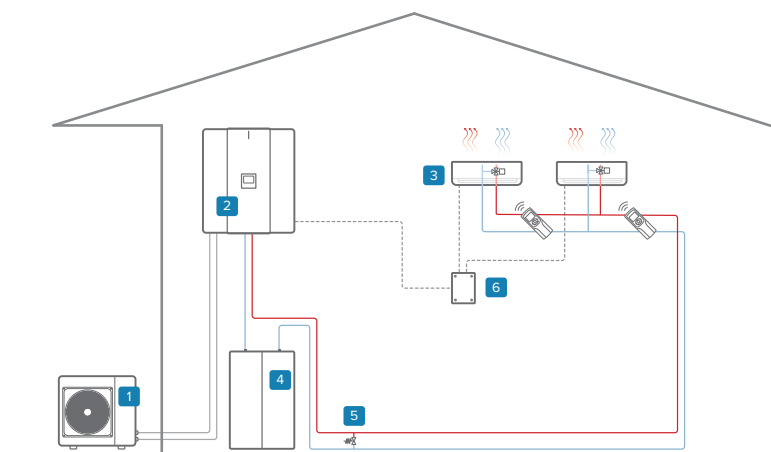

### Installation mono-zone : chauffage/ refroidissement

- 1 Unité externe
- 2 Unité intérieure
- 3 Zone chauffage/refroidissement
- 4 Ballon système inertiel (en option)
- 5 Dérivation\*
- 6 Boîtier de signaux au générateur\*

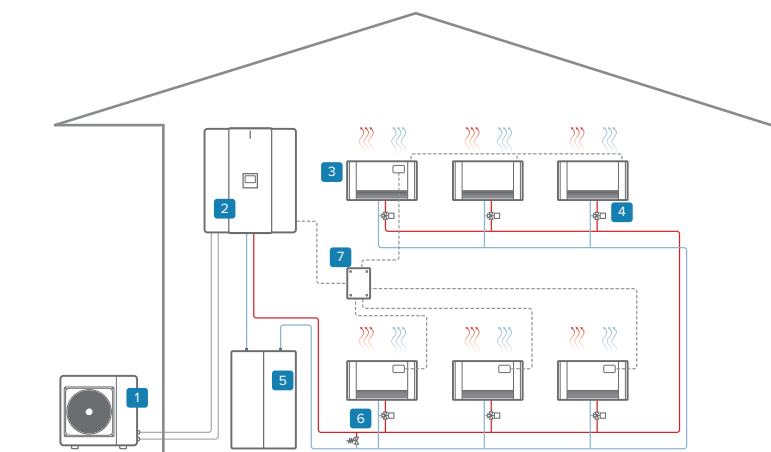

### Installation mono-zone : chauffage/ refroidissement

- 1 Unité externe
  - 2 Unité intérieure
  - 3 Zone chauffage/refroidissement
  - 4 Kit de vannes 3 voies (en option)
  - 5 Ballon système inertiel (en option)
  - 6 Dérivation\*
  - 7 Boîtier de signaux au générateur\*
- Remarque: s'il n'y a pas de kit de vannes dans les bornes, la pompe à chaleur doit toujours rester allumée

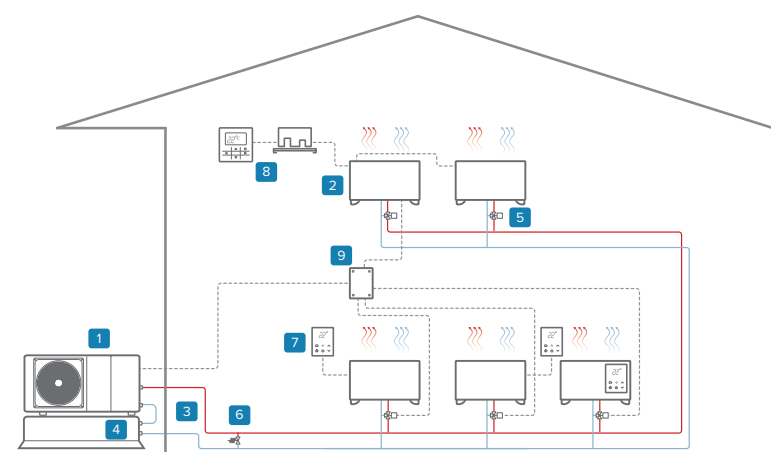

### Installation mono-zone : chauffage/ refroidissement

- 1 Unité externe
  - 2 Zone chauffage/refroidissement
  - 3 Kit de raccordement au ballon système inertiel (en option)
  - 4 (en option)
  - 5 Ballon système inertiel (en option)
  - 6 Kit de vannes 3 voies (en option)
  - 7 Dérivation\*
  - 8 Commande câblée (en option)
  - 9 Diffuseur de signaux (en option)
  - 10 Boîtier de signaux au générateur\*
- Remarque: s'il n'y a pas de kit de vannes dans les bornes, la pompe à chaleur doit toujours rester allumée

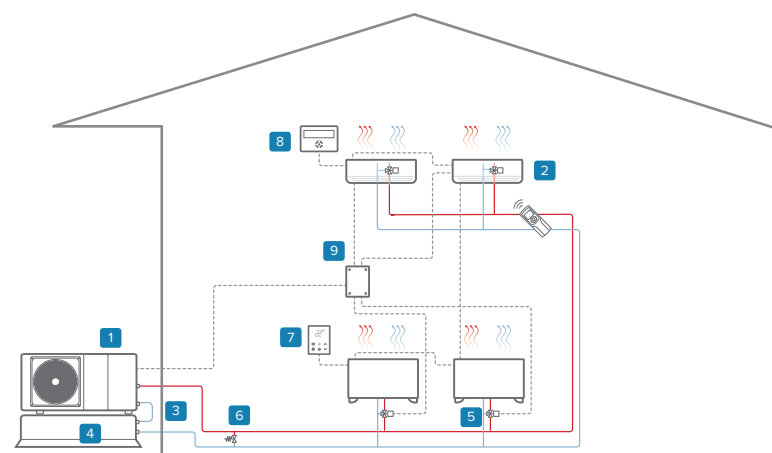

### Installation mono-zone : chauffage/ refroidissement

- 1 Unité externe
  - 2 Zone chauffage/refroidissement
  - 3 Kit de raccordement au ballon système
  - 4 inertiel (en option)
  - 5 Ballon système inertiel (en option)
  - 6 Kit de vannes 3 voies (en option)
  - 7 Dérivation\*
  - 8 Commande câblée (en option)
  - 9 Unité de commande (en option)
  - 10 Boîtier de signaux au générateur\*
- Remarque: s'il n'y a pas de kit de vannes dans les bornes, la pompe à chaleur doit toujours rester allumée

# LARICE MP

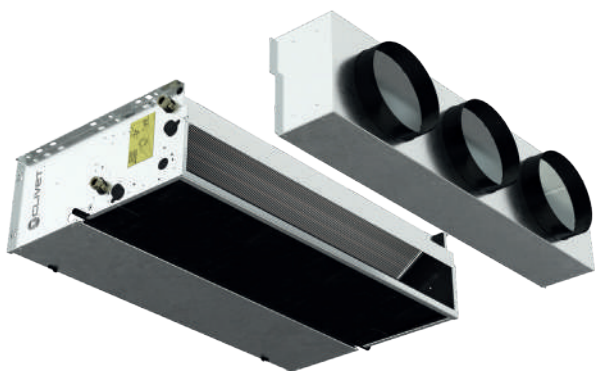

## Gestione e connettività



Contact sec



Entrée 0-10 V



Port Modbus (sur thermostat)



Gestion Control4 NRG (sur thermostat)

## Confort



Chaud  
Froid



Déshumidifie



Anti air froid  
(sur le thermostat)

## Facilité



Redémarrage automatique  
(sur le thermostat)

## Santé



Filtre à haute densité

- ✓ Extrêmement mince, il peut être installé facilement même dans des faux plafonds à espace réduit
- ✓ Silencieux et efficace, grâce au moteur DC sans balais du ventilateur
- ✓ Large gamme d'accessoires et de configurations pour répondre à toutes les exigences d'installation
- ✓ Unité pour installation horizontale ou verticale
- ✓ Gestion par port Modbus avec raccordement au système BMS ou CONTROL4 NRG

## Configurations

## TYPE D'INSTALLATION :

CC2	2 tuyaux (standard)
CC4	4 tuyaux

## INSTALLATION :

INH/V	Horizontal et vertical à encastrer (standard)
-------	---

## ASPIRATION DE L'AIR:

RP	Par derrière / par le dessous (standard)
RB	Vue le dessous / par l'avant

## RACCORDEMENTS HYDRAULIQUES

SX	Raccords à gauche (standard)
DX	Raccords à droite











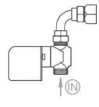
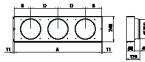
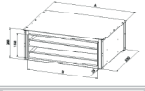
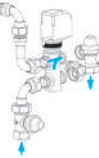
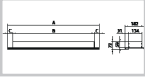

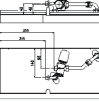
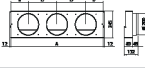

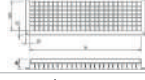

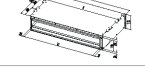
## VANNES MONTÉES SUR L'UNITÉ

-	non requise (standard)
2V2	Vannes 2 voies on/off pour version 2 tuyaux
3V2	Vannes 3 voies on/off pour version 2 tuyaux
2V4	Vannes 2 voies on/off pour version 4 tuyaux
3V4	Vannes 3 voies on/off pour version 4 tuyaux

## MOTORE

DUE	Moteur EC sans balais
DUA	Moteur CA

## Accessoires

	2V2X	Kit vanne 2 voies on/off pour batterie principale sur système à 2 tuyaux		PCCRAX	Plénum de reprise d'air avec raccords circulaires
	2V4OHX	Kit vanne 2 voies on/off pour batterie secondaire sur système à 2 tuyaux		SILRX	Silencieux de plénum pour reprise d'air
	3V2X	Kit vanne 3 voies on/off pour batterie principale sur système à 2 tuyaux		FMX	Bride droite pour soufflage d'air
	3V4OHX	Kit vanne 3 voies on/off pour batterie secondaire sur système à 2 tuyaux		F90MX	Bride 90° pour soufflage d'air
	VB2X	Kit vanne d'équilibrage pour batterie principale sur système à 2 tuyaux		PCCMAX	Plénum de soufflage d'air avec raccords circulaires
	VB4X	Kit vanne d'équilibrage pour batterie secondaire sur système à 4 tuyaux		BOMX	Grille de soufflage d'air
	BROPX	Bac à condensats auxiliaire (installation horizontale)		SILMX	Silencieux de plénum pour soufflage d'air
	BRVX	Bac à condensats auxiliaire (installation verticale)		HIDE2X	Thermostat électromécanique pour installation murale avec sonde de température intégrée (gestion du ventilateur CA)
	DPHX	Pompe de purge des condensats pour installation horizontale		HMIFACX	Thermostat électronique câblé KJRP-86R pour montage embarqué ou mural (gestion du ventilateur CA)
	DPVX	Pompe de purge des condensats pour installation verticale		BOXX	Boîtier pour installation murale de l'interface utilisateur du KJRP-86A
	GFDX	Grille de reprise d'air pour bride droite		HID-TIFX	Thermostat pour ventilo-convecteur avec port 0-10 V et sonde d'eau incluse (gestion du ventilateur CA/EC)
	FDAX	Bride droite pour reprise d'air			
	GF90X	Grille de reprise d'air pour bride 90°			
	F90AX	Bride 90° pour reprise d'air			

## Caractéristiques techniques

Tailles		DUE-M1	12	22	32	42	52	62	72	82	92	102	112	122
<b>2 tuyaux</b>														
<b>Haute vitesse</b>														
Débit d'air		m <sup>3</sup> /h	290	290	360	360	630	630	980	980	1410	1410	1923	1923
Pression statique externe		Pa	75	75	68	68	70	70	66	66	72	72	70	70
Capacité frigorifique	(1)	kW	1,65	1,95	2,23	2,48	3,55	4,25	5,43	5,91	7,67	8,47	10,00	10,60
Capacité sensible	(1)	kW	1,30	1,45	1,63	1,78	2,68	3,04	4,21	4,45	5,86	6,33	7,80	8,20
Débit d'eau	(1)	l/h	284	336	384	427	611	732	935	922	1321	1459	1722	1826
Perte de charge d'eau	(1)	kPa	9,2	15,4	23,0	13,0	19,0	31,0	23,0	15,0	21,0	18,0	39,0	40,0
Capacité thermique	(2)	kW	1,90	2,00	2,37	2,52	4,00	4,37	6,27	6,55	8,24	9,35	10,70	11,50
Débit d'eau	(2)	l/h	327	345	408	434	689	753	1080	1128	1419	1611	1843	1981
Perte de charge d'eau	(2)	kPa	8,0	12,3	22,0	13,0	18,0	26,6	23,0	14,0	19,0	18,0	43,0	39,0
Puissance absorbée totale		W	37	37	39	39	64	64	98	98	155	155	246	246
<b>Vitesse moyenne</b>														
Débit d'air		m <sup>3</sup> /h	225	225	305	305	540	540	850	850	1175	1175	1638	1638
Pression statique externe		Pa	50	50	50	50	50	50	50	50	50	50	50	50
Capacité frigorifique	(1)	kW	1,39	1,55	1,97	2,17	3,21	3,79	4,94	5,34	6,81	7,46	8,60	9,25
Capacité sensible	(1)	kW	1,00	1,15	1,42	1,54	2,38	2,68	3,77	3,97	5,11	5,48	6,50	7,10
Débit d'eau	(1)	l/h	239	267	339	374	553	653	851	841	1173	1285	1481	1593
Perte de charge d'eau	(1)	kPa	6,7	10,8	19,0	10,0	16,0	25,0	19,0	13,0	17,0	14,0	29,0	30,0
Capacité thermique	(2)	kW	1,50	1,65	2,05	2,17	3,51	3,80	5,56	5,77	7,09	7,96	9,25	10,00
Débit d'eau	(2)	l/h	258	284	353	374	605	655	958	994	1221	1371	1593	1722
Perte de charge d'eau	(2)	kPa	5,5	8,1	17,0	10,0	15,0	21,0	19,0	12,0	15,0	14,0	34,0	30,0
Puissance absorbée totale		W	21	21	29	29	43	43	67	67	100	100	160	160
<b>Vitesse minimale</b>														
Débit d'air		m <sup>3</sup> /h	110	110	240	240	430	430	595	595	900	900	1238	1238
Pression statique externe		Pa	10	10	32	32	34	34	24	24	30	30	28	28
Capacité frigorifique	(1)	kW	0,75	0,80	1,64	1,77	2,72	3,14	3,84	4,09	5,66	6,12	6,75	7,20
Capacité sensible	(1)	kW	0,55	0,60	1,17	1,25	1,99	2,20	2,83	2,95	4,15	4,40	5,05	5,50
Débit d'eau	(1)	l/h	129	138	282	305	469	541	661	661	975	1054	1163	1240
Perte de charge d'eau	(1)	kPa	3,5	3,5	13,0	7,0	12,0	18,0	12,0	8,0	12,0	10,0	19,0	20,0
Capacité thermique	(2)	kW	0,80	0,80	1,65	1,73	2,88	3,08	4,07	4,19	5,69	6,26	7,00	8,00
Débit d'eau	(2)	l/h	138	138	284	298	496	531	701	722	980	1078	1206	1378
Perte de charge d'eau	(2)	kPa	1,7	2,6	12,0	7,0	10,0	14,0	11,0	6,0	10,0	9,0	25,0	20,0
Puissance absorbée totale		W	7	7	18	18	26	26	30	30	52	52	84	84
Alimentation standard		V/nbre phases/ Hz	220-240/1/50											
Type de ventilateur pour refoulement	(3)	-	CFGEC											
Nbre de ventilateurs de refoulement		-	1	1	1	1	2	2	2	2	2	2	3	3
H Niveau de puissance acoustique (re-foulement)	(4)	dB(A)	55	55	55	55	58	58	62	62	64	64	66	66
M Niveau de puissance acoustique (re-foulement)	(4)	dB(A)	48	48	48	48	49	49	55	55	57	57	59	59
L Niveau de puissance acoustique (re-foulement)	(4)	dB(A)	43	44	44	44	47	47	52	52	54	54	56	56
H Niveau puissance acoustique (reprise + propagée)	(4)	dB(A)	41	42	42	42	46	46	53	53	52	52	54	54
M Niveau puissance acoustique (reprise + propagée)	(4)	dB(A)	29	38	38	38	42	42	44	44	47	47	49	49
L Niveau puissance acoustique (reprise + propagée)	(4)	dB(A)	27	36	36	36	39	39	42	42	45	45	47	47

(1) Température de l'eau admission échangeur 7 °C (écart thermique 5 °C) - Température de l'air ambiant 27 °C DB / 19 °C WB  
 (2) Température de l'eau admission échangeur 45 °C (écart thermique 5 °C) - Température de l'air ambiant 20 °C

(3) CFG = Ventilateur centrifuge  
 (4) Niveaux acoustiques testés dans une chambre anéchoïque sur une unité pour système à 2 tuyaux.

Tailles		DUE-M1	14	24	34	44	54	64
<b>4 tuyaux</b>								
<b>Haute vitesse</b>								
Débit d'air		m³/h	315	625	790	980	1240	1425
Pression statique externe		Pa	58	58	60	65	60	63
Capacité frigorifique	(1)	kW	1,65	2,23	3,55	5,35	7,67	10,00
Capacité sensible	(1)	kW	1,30	1,63	2,67	4,13	5,86	7,80
Débit d'eau	(1)	l/h	284	384	611	922	1321	1722
Perte de charge d'eau	(1)	kPa	9,2	23,0	19,0	23,0	21,0	39,0
Capacité thermique	(2)	kW	1,29	1,92	3,03	4,22	6,31	7,80
Débit d'eau	(2)	l/h	111	165	261	363	543	672
Perte de charge d'eau	(2)	kPa	3,2	9,0	5,0	9,0	18,0	29,0
Puissance absorbée totale		W	37	39	67	98	155	246
<b>Vitesse moyenne</b>								
Débit d'air		m³/h	225	305	540	835	1175	1638
Pression statique externe		Pa	50	50	50	50	50	50
Capacité frigorifique	(1)	kW	1,39	1,97	3,21	4,88	6,81	8,60
Capacité sensible	(1)	kW	1,00	1,42	2,38	3,71	5,11	6,50
Débit d'eau	(1)	l/h	239	339	553	841	1173	1481
Perte de charge d'eau	(1)	kPa	6,7	19,0	16,0	19,0	17,0	29,0
Capacité thermique	(2)	kW	1,07	1,72	2,74	3,87	5,60	7,00
Débit d'eau	(2)	l/h	92	148	236	333	482	603
Perte de charge d'eau	(2)	kPa	2,4	7,0	4,0	7,0	14,0	27,0
Puissance absorbée totale		W	21	29	43	67	100	160
<b>Vitesse minimale</b>								
Débit d'air		m³/h	110	240	430	595	900	1238
Pression statique externe		Pa	10	32	34	24	30	28
Capacité frigorifique	(1)	kW	0,75	1,64	2,72	3,84	5,66	6,75
Capacité sensible	(1)	kW	0,55	1,17	1,98	2,83	4,15	5,05
Débit d'eau	(1)	l/h	129	282	469	661	975	1163
Perte de charge d'eau	(1)	kPa	3,5	13,0	12,0	12,0	12,0	19,0
Capacité thermique	(2)	kW	0,56	1,46	2,36	3,09	4,70	6,00
Débit d'eau	(2)	l/h	47	126	203	266	405	517
Perte de charge d'eau	(2)	kPa	1,1	5,0	3,0	5,0	11,0	20,0
Puissance absorbée totale		W	7	18	27	30	52	84
Alimentation standard		V/nbre phases/Hz	220-240/1/50					
Type de ventilateur pour refoulement	(3)	-	CFG EC					
Nbre de ventilateurs de refoulement		-						
H Niveau de puissance acoustique (refoulement)	(4)	dB(A)	55	55	58	62	64	66
M Niveau de puissance acoustique (refoulement)	(4)	dB(A)	48	48	49	55	57	59
L Niveau de puissance acoustique (refoulement)	(4)	dB(A)	43	44	47	52	54	56
H Niveau puissance acoustique (reprise + propagée)	(4)	dB(A)	41	42	46	53	52	54
M Niveau puissance acoustique (reprise + propagée)	(4)	dB(A)	29	38	42	44	47	49
L Niveau puissance acoustique (reprise + propagée)	(4)	dB(A)	27	36	39	42	45	47

(1) Température de l'eau admission échangeur 7 °C (écart thermique 5 °C) - Température de l'air ambiant 27 °C DB / 19 °C WB  
(2) Température de l'eau admission échangeur 65 °C (écart thermique 10 °C) - Température de l'air ambiant 20 °C

(3) CFG = Ventilateur centrifuge  
(4) Niveaux acoustiques testés dans une chambre anéchoïque sur une unité pour système à 2 tuyaux.

## Caractéristiques techniques

Tailles		DUA-M1	12	22	32	42	52	62	72	82	92	102	112	122
<b>2 tuyaux</b>														
<b>Haute vitesse</b>														
Débit d'air		m <sup>3</sup> /h	315	315	625	625	790	790	980	980	1240	1240	1425	1425
Pression statique externe		Pa	58	58	58	58	60	60	65	65	60	60	63	63
Capacité frigorifique	(1)	kW	2,00	2,22	3,60	4,28	4,72	5,36	5,47	5,94	7,11	7,82	7,70	8,62
Capacité sensible	(1)	kW	1,44	1,57	2,70	3,04	3,55	3,84	4,22	4,46	5,36	5,72	5,89	6,38
Débit d'eau	(1)	l/h	345	382	620	737	813	923	942	1023	1225	1347	1326	1485
Perte de charge d'eau	(1)	kPa	20,0	11,0	19,6	31,3	17,7	36,1	23,2	15,6	18,7	15,6	21,7	18,7
Capacité thermique	(2)	kW	2,11	2,23	3,98	4,34	5,22	5,42	6,27	6,55	7,58	8,34	8,49	9,42
Débit d'eau	(2)	l/h	363	384	686	748	899	934	1080	1128	1306	1437	1462	1623
Perte de charge d'eau	(2)	kPa	18,0	10,5	18,3	26,2	16,6	28,9	23,0	14,5	16,5	15,0	20,2	18,6
Puissance absorbée totale		W	51	51	94	94	110	110	148	148	145	145	186	186
<b>Vitesse moyenne</b>														
		Pa												
Débit d'air		m <sup>3</sup> /h	290	290	575	575	720	720	850	850	1120	1120	1270	1270
Pression statique externe		Pa	50	50	50	50	50	50	50	50	50	50	50	50
Capacité frigorifique	(1)	kW	1,88	2,07	3,40	4,01	4,42	4,99	4,97	5,36	6,62	7,25	7,11	7,92
Capacité sensible	(1)	kW	1,35	1,46	2,53	2,84	3,30	3,55	3,77	3,97	4,94	5,26	5,37	5,80
Débit d'eau	(1)	l/h	324	357	586	691	761	860	856	923	1140	1249	1225	1364
Perte de charge d'eau	(1)	kPa	17,0	9,7	17,7	27,9	15,7	31,7	19,4	12,9	16,4	13,6	18,8	16,1
Capacité thermique	(2)	kW	1,96	2,07	3,70	4,02	4,82	4,99	5,56	5,77	6,96	7,63	7,73	8,52
Débit d'eau	(2)	l/h	338	357	637	692	830	860	958	994	1199	1314	1331	1468
Perte de charge d'eau	(2)	kPa	16,0	9,2	16,1	22,8	14,3	24,9	18,6	11,5	14,2	12,7	17,1	15,6
Puissance absorbée totale		W	45	45	87	87	96	96	122	122	125	125	177	177
<b>Vitesse minimale</b>														
Débit d'air		m <sup>3</sup> /h	205	205	395	395	380	380	600	600	580	580	905	905
Pression statique externe		Pa	25	25	26	26	14	14	23	23	15	15	26	26
Capacité frigorifique	(1)	kW	1,43	1,54	2,57	2,93	2,68	2,89	3,85	4,10	3,99	4,23	5,58	6,10
Capacité sensible	(1)	kW	1,01	1,07	1,85	2,03	1,90	2,00	2,82	2,95	2,83	2,96	4,06	4,34
Débit d'eau	(1)	l/h	246	265	443	505	462	498	663	706	687	729	961	1051
Perte de charge d'eau	(1)	kPa	11,0	5,6	10,6	15,8	6,3	11,8	12,2	7,9	6,6	5,1	12,2	10,1
Capacité thermique	(2)	kW	1,43	1,49	2,67	2,85	2,71	2,76	4,10	4,22	3,94	4,17	5,82	6,30
Débit d'eau	(2)	l/h	246	257	460	491	467	475	706	727	679	718	1002	1085
Perte de charge d'eau	(2)	kPa	9,0	5,1	8,9	12,3	5,1	8,6	10,7	6,6	5,1	4,3	10,3	9,0
Puissance absorbée totale		W	27	27	59	59	50	50	88	88	69	69	155	155
Alimentation standard		V/nbre phases/Hz	220-240/1/50											
Type de ventilateur pour refoulement	(3)	-	CFG AC											
Nbre de ventilateurs de refoulement		-	1	1	2	2	2	2	2	2	2	2	3	3
H Niveau de puissance acoustique (re-foulement)	(4)	dB(A)	52	52	56	56	58	58	62	62	60	60	63	63
M Niveau de puissance acoustique (re-foulement)	(4)	dB(A)	43	43	49	49	51	51	55	55	52	52	56	56
L Niveau de puissance acoustique (re-foulement)	(4)	dB(A)	50	50	55	55	56	56	59	59	58	58	60	60
H Niveau puissance acoustique (reprise + propagée)	(4)	dB(A)	42	42	47	47	48	48	52	52	50	50	53	53
M Niveau puissance acoustique (reprise + propagée)	(4)	dB(A)	42	42	45	45	43	43	51	51	46	46	53	53
L Niveau puissance acoustique (reprise + propagée)	(4)	dB(A)	34	34	38	38	36	36	44	44	38	38	46	46

(1) Température de l'eau admission échangeur 7 °C (écart thermique 5 °C) - Température de l'air ambiant 27 °C DB / 19 °C WB  
 (2) Température de l'eau admission échangeur 45 °C (écart thermique 5 °C) - Température de l'air ambiant 20 °C

(3) CFG = Ventilateur centrifuge  
 (4) Niveaux acoustiques testés dans une chambre anéchoïque sur une unité pour système à 2 tuyaux.

Tailles		DUA-M1	14	24	34	44	54	64
<b>4 tuyaux</b>								
<b>Haute vitesse</b>								
Débit d'air		m <sup>3</sup> /h	315	625	790	980	1240	1425
Pression statique externe		Pa	58	58	60	65	60	63
Capacité frigorifique	(1)	kW	2,00	3,60	4,72	5,47	7,11	7,70
Capacité sensible	(1)	kW	1,44	2,70	3,55	4,22	5,36	5,89
Débit d'eau	(1)	l/h	345	620	813	942	1225	1326
Perte de charge d'eau	(1)	kPa	19,5	19,6	17,7	23,2	18,7	21,7
Capacité thermique	(2)	kW	1,76	3,02	3,91	4,49	5,8	6,35
Débit d'eau	(2)	l/h	152	260	337	387	500	547
Perte de charge d'eau	(2)	kPa	7,5	4,8	7,5	9,6	15,3	18,1
Puissance absorbée totale		W	51	94	110	148	145	186
<b>Vitesse moyenne</b>								
Débit d'air		m <sup>3</sup> /h	290	575	720	850	1120	1270
Pression statique externe		Pa	50	50	50	50	50	50
Capacité frigorifique	(1)	kW	1,88	3,40	4,42	4,97	6,62	7,11
Capacité sensible	(1)	kW	1,35	2,53	3,30	3,77	4,94	5,37
Débit d'eau	(1)	l/h	324	586	761	856	1140	1225
Perte de charge d'eau	(1)	kPa	17,4	17,7	15,7	19,4	16,4	18,8
Capacité thermique	(2)	kW	1,66	2,85	3,68	4,10	5,44	5,90
Débit d'eau	(2)	l/h	143	245	317	353	469	508
Perte de charge d'eau	(2)	kPa	6,8	4,3	6,7	8,2	13,7	15,8
Puissance absorbée totale		W	45	87	96	122	125	177
<b>Vitesse minimale</b>								
Débit d'air		m <sup>3</sup> /h	205	395	380	600	580	905
Pression statique externe		Pa	25	26	14	23	15	26
Capacité frigorifique	(1)	kW	1,43	2,57	2,68	3,85	3,99	5,58
Capacité sensible	(1)	kW	1,01	1,85	1,90	2,82	2,83	4,06
Débit d'eau	(1)	l/h	246	443	462	663	687	961
Perte de charge d'eau	(1)	kPa	10,5	10,6	6,3	12,2	6,6	12,2
Capacité thermique	(2)	kW	1,30	2,22	2,38	3,26	3,48	4,72
Débit d'eau	(2)	l/h	112	191	205	281	300	407
Perte de charge d'eau	(2)	kPa	4,4	2,8	3,1	5,4	6,1	10,6
Puissance absorbée totale		W	27	59	50	88	69	155
Alimentation standard		V/nbre phases/Hz	220-240/1/50					
Type de ventilateur pour refoulement	(3)	-	CFG AC					
Nbre de ventilateurs de refoulement		-	1	2	2	2	2	3
H Niveau de puissance acoustique (refoulement)	(4)	dB(A)	52	56	58	62	60	63
M Niveau de puissance acoustique (refoulement)	(4)	dB(A)	43	49	51	55	52	56
L Niveau de puissance acoustique (refoulement)	(4)	dB(A)	50	55	56	59	58	60
H Niveau puissance acoustique (reprise + propagée)	(4)	dB(A)	42	47	48	52	50	53
M Niveau puissance acoustique (reprise + propagée)	(4)	dB(A)	42	45	43	51	46	53
L Niveau puissance acoustique (reprise + propagée)	(4)	dB(A)	34	38	36	44	38	46

(1) Température de l'eau admission échangeur 7 °C (écart thermique 5 °C) - Température de l'air ambiant 27 °C DB / 19 °C WB  
(2) Température de l'eau admission échangeur 65 °C (écart thermique 10 °C) - Température de l'air ambiant 20 °C

(3) CFG = Ventilateur centrifuge  
(4) Niveaux acoustiques testés dans une chambre anéchoïque sur une unité pour système à 2 tuyaux.

## Dimensions et raccordements

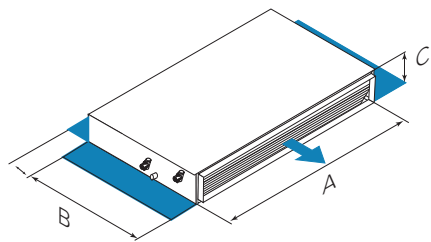

Tailles	DUE/DUA-M1	12	14	22	24	32	34	42	44	52	54	62	64	72	82	92	102	112	122	
DUA-M1	A - Longueur	mm	689	689	689	904	904	1119	904	1334	1119	1549	1119	1549	1334	1334	1549	1549	1549	1549
	B - Profondeur	mm	511	511	511	511	511	511	511	511	511	511	511	511	511	511	511	511	511	511
	C - Hauteur	mm	248	248	248	248	248	248	248	248	248	248	248	248	248	248	248	248	248	248
DUE-M1	A - Longueur	mm	474	474	474	689	689	904	689	1119	904	1549	904	1764	1119	1119	1549	1549	1764	1764
	B - Profondeur	mm	511	511	511	511	511	511	511	511	511	511	511	511	511	511	511	511	511	511
	C - Hauteur	mm	248	248	248	248	248	248	248	248	248	248	248	248	248	248	248	248	248	248
Poids	DUA-M1 - CC2	kg	18,5		19,5		25,4		26,7		26,5		27,9		27,9	29,0	47,2	48,9	47,4	49,1
	DUA-M1 - CC4	kg		19,7		26,9		28,3		29,7		49,5		49,7						
	DUE-M1 - CC2	kg	13,8		14,3		16,9		17,9		22,6		23,6		26,4	27,5	44,5	46,6	48,9	51,6
	DUE-M1 - CC4	kg		14,5		18,1		24,0		28,1		46,7		51,3						



# LARICE HP

Ventilo-convecteur pour installation intérieure horizontale, à encastrer et gainable

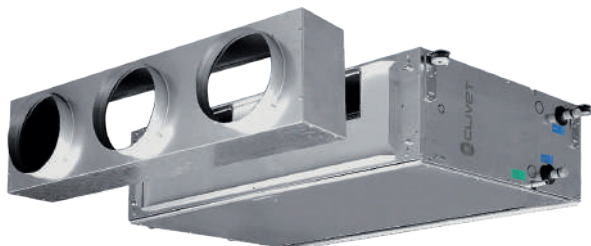

## Gestione e connettività



Contact sec



Entrée 0-10 V



Port Modbus (sur thermostat)



Gestion Control4 NRG (sur thermostat)

## Confort



Chaud  
Froid



Déshumidifie



Anti air froid (sur le thermostat)

## Facilité



Redémarrage automatique (sur le thermostat)

## Santé



Filtre à haute densité

- ✓ Extrêmement mince, il peut être installé facilement même dans des faux plafonds à espace réduit
- ✓ Silencieux et efficace, grâce au moteur DC sans balais du ventilateur
- ✓ Large gamme d'accessoires et de configurations pour répondre à toutes les exigences d'installation
- ✓ Unité pour installation horizontale ou verticale
- ✓ Gestion par port Modbus avec raccordement au système BMS ou CONTROL4 NRG

## Configurations

### TYPE D'INSTALLATION :

CC2	2 tuyaux (standard)
CC4	4 tuyaux

### INSTALLATION :

INH	Horizontal à encastrer (standard)
-----	-----------------------------------

### ASPIRATION DE L'AIR:

RP	Par derrière / par le dessous (standard)
----	--

### RACCORDEMENTS HYDRAULIQUES

SX	Raccords à gauche (standard)
DX	Raccords à droite

## Accessoires

	3V2X	Kit vanne 3 voies on/off pour batterie principale sur système à 2 tuyaux		HMIFACX	Thermostat électronique câblé KJRP-86R pour montage embarqué ou mural (gestion ventilateur CA)
	3V4OHX	Kit vanne 3 voies on/off pour batterie secondaire sur système à 2 tuyaux		BOXX	Boîtier pour installation murale de l'interface utilisateur du KJRP-86A
	PCX	Plénum de soufflage et reprise d'air avec raccords circulaires		HID-TIFX	Thermostat pour ventilo-convecteur avec port 0-10 V et sonde d'eau incluse (gestion du ventilateur CA/EC)
	FG4X	Filtre synthétique classe G4 (ePM10 50 %)		HIDE2X	Thermostat électromécanique pour installation murale avec sonde de température intégrée (gestion du ventilateur CA)
	BROPX	Bac à condensats auxiliaire (installation horizontale)			

## Dimensions et raccords

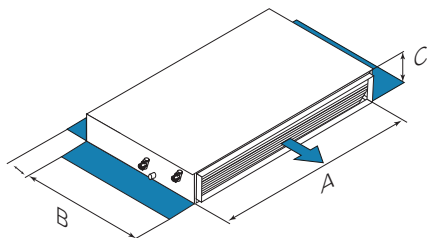

Pour assurer le bon fonctionnement des unités, les distances de sécurité indiquées doivent être parfaitement respectées.

Tailles		DUE/DUA-H1	12	14	22	24	32	34	42	44	52	54	62	64
DUA-H1 DUE-H1	A - Longueur	mm	1133	1133	1133	1133	1133	1133	1445	1445	1445	1445	1535	1535
	B - Profondeur	mm	698	698	698	698	698	698	853	853	853	853	1100	1100
	C - Hauteur	mm	255	255	255	255	305	305	293	293	368	368	421	421
Poids	DUA-H1 - CC2	kg	47		48		56		78		88		124	
	DUA-H1 - CC4	kg		50		51		60		83		94		134
	DUE-H1 - CC2	kg	47		48		56		78		88		124	
	DUE-H1 - CC4	kg		50		51		60		83		94		134

## Caractéristiques techniques

Tailles		DUE-H1	12	22	32	42	52*	62*
<b>2 tuyaux</b>								
<b>Haute vitesse</b>								
Débit d'air		m <sup>3</sup> /h	1310	1780	2390	3080	3920	5205
Pression statique externe		Pa	70	85	75	80	70	74
Capacité frigorifique	(1)	kW	5,61	7,94	10,81	13,99	18,17	24,30
Capacité sensible	(1)	kW	4,72	6,44	8,72	11,23	14,75	20,30
Débit d'eau	(1)	l/h	966	1368	1862	2410	3130	4186
Perte de charge d'eau	(1)	kPa	8,7	15,8	21,6	21,7	21,4	31,8
Capacité thermique	(2)	kW	7,76	10,62	13,06	18,08	23,25	29,76
Débit d'eau	(2)	l/h	1337	1829	2250	3114	4005	5126
Perte de charge d'eau	(2)	kPa	13,7	18,8	21,4	23,9	25,4	33,1
Puissance absorbée totale		W	144	225	340	530	609	636
<b>Vitesse moyenne</b>								
Débit d'air		m <sup>3</sup> /h	1100	1360	1950	2440	3320	4295
Pression statique externe		Pa	50	50	50	50	50	50
Capacité frigorifique	(1)	kW	5,11	6,86	9,70	12,39	16,70	21,91
Capacité sensible	(1)	kW	4,18	5,36	7,61	9,65	13,26	17,79
Débit d'eau	(1)	l/h	880	1182	1671	2134	2877	3774
Perte de charge d'eau	(1)	kPa	7,2	11,8	17,4	16,9	17,9	25,9
Capacité thermique	(2)	kW	6,80	8,64	11,25	15,15	20,51	25,83
Débit d'eau	(2)	l/h	1171	1488	1938	2610	3533	4449
Perte de charge d'eau	(2)	kPa	10,7	12,9	16,4	17,4	20,3	25,6
Puissance absorbée totale		W	88	110	195	253	383	330
<b>Vitesse minimale</b>								
Débit d'air		m <sup>3</sup> /h	780	940	1380	1840	2400	2825
Pression statique externe		Pa	26	24	25	28	25	22
Capacité frigorifique	(1)	kW	4,14	5,44	7,87	10,47	13,73	16,91
Capacité sensible	(1)	kW	3,24	4,08	5,93	7,90	10,46	12,84
Débit d'eau	(1)	l/h	713	937	1356	1803	2365	2913
Perte de charge d'eau	(1)	kPa	4,9	7,7	11,7	12,2	12,3	15,9
Capacité thermique	(2)	kW	5,18	6,42	8,64	12,13	15,90	18,63
Débit d'eau	(2)	l/h	892	1106	1488	2089	2739	3209
Perte de charge d'eau	(2)	kPa	6,5	7,5	10,1	11,6	12,8	14,2
Puissance absorbée totale		W	40	44	80	110	166	106
Alimentation standard		V/nbre phases/Hz	220-240/1/50					
Type de ventilateur pour refoulement	(3)	-	CFG EC					
Nbre de ventilateurs de refoulement		-	2	2	2	2	2	2
H Niveau de puissance acoustique (refoulement)	(4)	dB(A)	61	63	66	69	73	75
M Niveau de puissance acoustique (refoulement)	(4)	dB(A)	59	61	64	67	71	73
L Niveau de puissance acoustique (refoulement)	(4)	dB(A)	55	57	62	64	70	72
H Niveau puissance acoustique (reprise + propagée)	(4)	dB(A)	52	55	60	62	67	69
M Niveau puissance acoustique (reprise + propagée)	(4)	dB(A)	48	48	55	58	61	60
L Niveau puissance acoustique (reprise + propagée)	(4)	dB(A)	45	45	52	55	58	57

(1) Température de l'eau admission échangeur 7 °C (écart thermique 5 °C) - Température de l'air ambiant 27 °C DB / 19 °C WB

(2) Température de l'eau admission échangeur 45 °C (écart thermique 5 °C) - Température de l'air ambiant 20 °C

(3) CFG = Ventilateur centrifuge

(4) Niveaux acoustiques testés dans une chambre anéchoïque sur une unité pour système à 2 tuyaux.

\* Tailles non couvertes par la portée de la certification Eurovent

Tailles		DUE-H1	14	24	34	44	54*	64*
<b>4 tuyaux</b>								
<b>Haute vitesse</b>								
Débit d'air		m <sup>3</sup> /h	1264	1750	2350	3040	3858	5140
Pression statique externe		Pa	70	85	75	80	70	74
Capacité frigorifique	(1)	kW	5,98	7,87	10,70	13,90	19,38	24,10
Capacité sensible	(1)	kW	4,61	6,35	8,61	11,13	15,12	20,09
Débit d'eau	(1)	l/h	1053	1356	1843	2394	3436	4151
Perte de charge d'eau	(1)	kPa	3,9	15,5	21,2	21,4	10,7	31,4
Capacité thermique	(2)	kW	4,80	6,25	8,02	10,75	14,25	34,54
Débit d'eau	(2)	l/h	431	538	691	926	1295	2975
Perte de charge d'eau	(2)	kPa	12,2	26,4	17,3	33,0	31,4	41,3
Puissance absorbée totale		W	144	225	340	530	609	661
<b>Vitesse moyenne</b>								
Débit d'air		m <sup>3</sup> /h	1040	1340	1920	2400	3300	4235
Pression statique externe		Pa	50	50	50	50	50	50
Capacité frigorifique	(1)	kW	4,94	6,79	9,59	12,27	16,62	21,71
Capacité sensible	(1)	kW	4,01	5,30	7,51	9,53	13,19	17,59
Débit d'eau	(1)	l/h	851	1170	1652	2113	2863	3740
Perte de charge d'eau	(1)	kPa	6,8	11,6	17,1	16,6	16,3	25,4
Capacité thermique	(2)	kW	4,18	5,42	7,20	9,48	12,67	30,58
Débit d'eau	(2)	l/h	360	467	620	816	1091	2634
Perte de charge d'eau	(2)	kPa	13,4	20,4	14,3	26,3	25,7	33,2
Puissance absorbée totale		W	88	115	200	253	384	343
<b>Vitesse minimale</b>								
Débit d'air		m <sup>3</sup> /h	750	920	1350	1810	2428	2629
Pression statique externe		Pa	26	24	25	28	25	22
Capacité frigorifique	(1)	kW	4,04	5,36	7,76	10,36	14,38	14,94
Capacité sensible	(1)	kW	3,14	4,01	5,83	7,79	10,79	10,75
Débit d'eau	(1)	l/h	696	923	1337	1785	2500	2588
Perte de charge d'eau	(1)	kPa	4,9	7,5	11,4	12,0	6,1	5,6
Capacité thermique	(2)	kW	3,43	4,33	5,90	8,06	10,88	22,98
Débit d'eau	(2)	l/h	295	373	508	694	962	1979
Perte de charge d'eau	(2)	kPa	9,4	13,6	9,9	19,6	18,4	19,8
Puissance absorbée totale		W	40	44	80	110	164	124
Alimentation standard		V/nbre phases/ Hz	220-240/1/50					
Type de ventilateur pour refoulement	(3)	-	CFG EC					
Nbre de ventilateurs de refoulement		-	2	2	2	2	2	2
H Niveau de puissance acoustique (refoulement)	(4)	dB(A)	61	63	66	69	73	75
M Niveau de puissance acoustique (refoulement)	(4)	dB(A)	59	61	64	67	71	73
L Niveau de puissance acoustique (refoulement)	(4)	dB(A)	55	57	62	64	70	72
H Niveau puissance acoustique (reprise + propagée)	(4)	dB(A)	52	55	60	62	67	69
M Niveau puissance acoustique (reprise + propagée)	(4)	dB(A)	48	48	55	58	61	60
L Niveau puissance acoustique (reprise + propagée)	(4)	dB(A)	45	45	52	55	58	57

(1) Température de l'eau admission échangeur 7 °C (écart thermique 5 °C) - Température de l'air ambiant 27 °C DB / 19 °C WB  
 (2) Température de l'eau admission échangeur 65 °C (écart thermique 10 °C) - Température de l'air ambiant 20 °C

(3) CFG = Ventilateur centrifuge  
 (4) Niveaux acoustiques testés dans une chambre anéchoïque sur une unité pour système à 2 tuyaux.  
 \* Tailles non couvertes par la portée de la certification Eurovent

## Caractéristiques techniques

Tailles		DUA-H1	12	22	32	42	52*	62*
<b>2 tuyaux</b>								
<b>Haute vitesse</b>								
Débit d'air		m³/h	1734	1825	2440	3020	3850	5062
Pression statique externe		Pa	75	80	70	67	70	70
Capacité frigorifique	(1)	kW	8,89	8,16	10,70	13,60	17,76	25,31
Capacité sensible	(1)	kW	6,58	6,62	8,65	10,90	14,37	19,74
Débit d'eau	(1)	l/h	1590	1406	1843	2343	3059	4608
Perte de charge d'eau	(1)	kPa	8,9	17,0	23,0	21,0	19,4	15,3
Capacité thermique	(2)	kW	7,67	10,10	13,13	16,53	22,93	29,60
Débit d'eau	(2)	l/h	1321	1740	2351	2847	3950	5350
Perte de charge d'eau	(2)	kPa	11,3	18,3	15,0	21,3	22,8	16,9
Puissance absorbée totale		W	358	285	470	570	760	1334
		Pa						
<b>Vitesse moyenne</b>								
Débit d'air		m³/h	801	1410	2075	2580	3280	3546
Pression statique externe		Pa	50	50	50	50	50	50
Capacité frigorifique	(1)	kW	4,83	7,01	9,76	12,40	16,19	20,06
Capacité sensible	(1)	kW	3,53	5,48	7,68	9,70	12,80	15,04
Débit d'eau	(1)	l/h	856	1207	1681	2136	2789	3600
Perte de charge d'eau	(1)	kPa	3,8	13,0	20,0	18,0	16,3	10,1
Capacité thermique	(2)	kW	6,44	8,27	11,80	14,92	20,32	22,47
Débit d'eau	(2)	l/h	1109	1425	2033	2570	3500	4507
Perte de charge d'eau	(2)	kPa	8,2	12,7	20,2	17,7	18,3	10,2
Puissance absorbée totale		W	152	230	420	490	617	909
		Pa						
<b>Vitesse minimale</b>								
Débit d'air		m³/h	790	840	1710	2070	2740	2127
Pression statique externe		Pa	25	15	30	35	35	35
Capacité frigorifique	(1)	kW	4,17	4,99	8,71	10,90	14,54	13,70
Capacité sensible	(1)	kW	3,25	3,66	6,67	8,25	11,21	10,00
Débit d'eau	(1)	l/h	718	860	1500	1878	2505	2473
Perte de charge d'eau	(1)	kPa	5,0	7,0	16,0	14,0	13,3	5,2
Capacité thermique	(2)	kW	4,98	5,57	10,43	12,79	17,67	14,57
Débit d'eau	(2)	l/h	858	959	1868	2203	3044	2639
Perte de charge d'eau	(2)	kPa	5,2	6,2	9,9	13,4	13,3	4,8
Puissance absorbée totale		W	115	170	350	390	500	693
		Pa						
Alimentation standard		V/nbre phases/ Hz	220-240/1/50					
Type de ventilateur pour refoulement	(3)	-	CFG AC					
Nbre de ventilateurs de refoulement		-	2	2	2	2	2	2
H Niveau de puissance acoustique (refoulement)	(4)	dB(A)	60	64	67	68	72	76
M Niveau de puissance acoustique (refoulement)	(4)	dB(A)	58	61	65	66	70	73
L Niveau de puissance acoustique (refoulement)	(4)	dB(A)	55	59	64	65	69	70
H Niveau puissance acoustique (reprise + propagée)	(4)	dB(A)	52	56	62	63	67	67
M Niveau puissance acoustique (reprise + propagée)	(4)	dB(A)	47	47	60	61	65	62
L Niveau puissance acoustique (reprise + propagée)	(4)	dB(A)	44	44	57	59	63	63

(1) Température de l'eau admission échangeur 7 °C (écart thermique 5 °C) - Température de l'air ambiant 27 °C DB / 19 °C WB  
 (2) Température de l'eau admission échangeur 45 °C (écart thermique 5 °C) - Température de l'air ambiant 20 °C

(3) CFG = Ventilateur centrifuge  
 (4) Niveaux acoustiques testés dans une chambre anéchoïque sur une unité pour système à 2 tuyaux.  
 \* Tailles non couvertes par la portée de la certification Eurovent

Tailles		DUA-H1	14	24	34	44	54*	64*
<b>4 tuyaux</b>								
<b>Haute vitesse</b>								
Débit d'air		m³/h	1350	1775	2390	2960	3800	4993
Pression statique externe		Pa	75	80	70	67	70	70
Capacité frigorifique	(1)	kW	5,79	8,03	10,58	13,47	16,73	25,79
Capacité sensible	(1)	kW	4,87	6,49	8,51	10,72	13,56	19,86
Débit d'eau	(1)	l/h	997	1383	1822	2320	2882	4658
Perte de charge d'eau	(1)	kPa	9,0	16,0	23,0	20,0	17,4	15,8
Capacité thermique	(2)	kW	4,81	6,30	8,08	10,60	13,64	35,13
Débit d'eau	(2)	l/h	414	543	696	913	1175	3175
Perte de charge d'eau	(2)	kPa	17,5	26,3	18,1	33,9	38,4	22,5
Puissance absorbée totale		W	185	275	460	570	760	1310
<b>Vitesse moyenne</b>								
Débit d'air		m³/h	1090	1390	2045	2545	3245	3531
Pression statique externe		Pa	50	50	50	50	50	50
Capacité frigorifique	(1)	kW	5,11	6,96	9,67	12,34	15,31	20,52
Capacité sensible	(1)	kW	4,16	5,42	7,60	9,61	12,13	15,34
Débit d'eau	(1)	l/h	880	1199	1666	2126	2637	3600
Perte de charge d'eau	(1)	kPa	7,0	13,0	19,0	17,0	14,7	10,4
Capacité thermique	(2)	kW	4,29	5,53	7,44	9,95	12,55	27,97
Débit d'eau	(2)	l/h	369	476	641	857	1081	2516
Perte de charge d'eau	(2)	kPa	14,2	20,8	15,6	29,9	32,9	14,8
Puissance absorbée totale		W	155	225	415	490	617	894
<b>Vitesse minimale</b>								
Débit d'air		m³/h	770	840	1680	2055	2700	2117
Pression statique externe		Pa	25	15	30	35	35	35
Capacité frigorifique	(1)	kW	4,09	4,99	8,61	10,85	13,75	13,99
Capacité sensible	(1)	kW	3,18	3,66	6,58	8,21	10,62	10,07
Débit d'eau	(1)	l/h	705	860	1483	1869	2368	2520
Perte de charge d'eau	(1)	kPa	5,0	7,0	15,7	13,8	12,0	5,4
Capacité thermique	(2)	kW	3,49	4,09	6,70	8,95	11,34	19,34
Débit d'eau	(2)	l/h	301	352	577	771	977	1746
Perte de charge d'eau	(2)	kPa	9,8	12,0	12,9	24,6	27,4	7,7
Puissance absorbée totale		W	115	170	345	390	500	689
Alimentation standard		V/nbre phases/Hz	220-240/1/50					
Type de ventilateur pour refoulement	(3)	-	CFG AC					
Nbre de ventilateurs de refoulement		-	2	2	2	2	2	2
H Niveau de puissance acoustique (re-foulement)	(4)	dB(A)	60	64	67	68	72	76
M Niveau de puissance acoustique (re-foulement)	(4)	dB(A)	58	61	65	66	70	73
L Niveau de puissance acoustique (re-foulement)	(4)	dB(A)	55	59	64	65	69	70
H Niveau puissance acoustique (reprise + propagée)	(4)	dB(A)	52	56	62	63	67	67
M Niveau puissance acoustique (reprise + propagée)	(4)	dB(A)	47	47	60	61	65	62
L Niveau puissance acoustique (reprise + propagée)	(4)	dB(A)	44	44	57	59	63	63

(1) Température de l'eau admission échangeur 7 °C (écart thermique 5 °C) - Température de l'air ambiant 27 °C DB / 19 °C WB

(2) Température de l'eau admission échangeur 65 °C (écart thermique 10 °C) - Température de l'air ambiant 20 °C

(3) CFG = Ventilateur centrifuge

(4) Niveaux acoustiques testés dans une chambre anéchoïque sur une unité pour système à 2 tuyaux.

\* Tailles non couvertes par la portée de la certification Eurovent

## Pompes à chaleur pour ECS



## 4.1 Pompes à chaleur pour ECS



AQUA F 100 L



AQUA F 190-300 L

# AQUA F 100 L

Pompe à chaleur monobloc pour la production d'eau chaude sanitaire



## Économies d'énergie



Intégration au collecteur solaire

## Confort



ECS

## Fiabilité



Résistance de secours



025

## Santé



Énergie renouvelable

## Facilité



Réservoir d'ECS intégré

## Gestion et connectivité



ON/OFF Input



Porte Modbus



Control via App



Gestion Control4 NRG

- ✓ Connectivité avancée : gestion par App ou port Modbus avec CONTROL4 NRG inclus de série
- ✓ Modèle équipé en standard d'anode électronique et de contacts pour panneaux solaires
- ✓ Fonctionnement en mode pompe à chaleur seule entre -7 °C et 43 °C de température extérieure
- ✓ Classe d'efficacité A+, en tête du marché

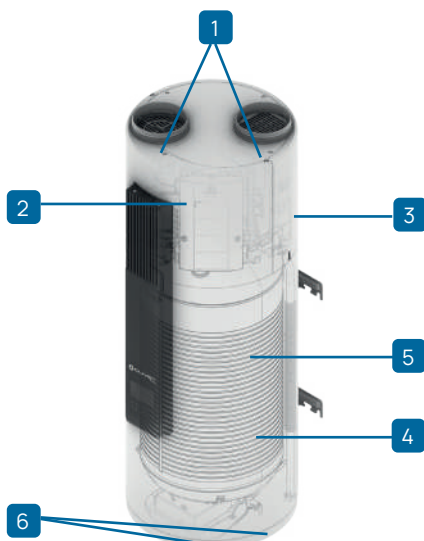

- 1 Ventilateur CA
- 2 Compresseur rotatif
- 3 Échangeur à ailettes air-gaz
- 4 Réservoir ECS
- 5 Échangeur à microcanaux (enroulé autour du réservoir)
- 6 Kit anode électronique + résistance de sécurité/auxiliaire

## Le summum de l'efficacité

La pompe à chaleur AQUA F offre des niveaux d'efficacité inégalés à l'heure actuelle. Grâce à la conception soignée de son circuit de réfrigération, elle se hisse à la classe A+ selon la directive ErP.

Les valeurs COP (coefficient de performance) élevées vous permettent de réaliser d'importantes économies en termes d'énergie et de coûts d'exploitation, tout en augmentant votre taux d'utilisation d'énergies renouvelables.

## Accessoires



CMPX

Câbles de liaison optionnels pour contacts ON/OFF, Modbus et photovoltaïque

## Dimensions et raccords

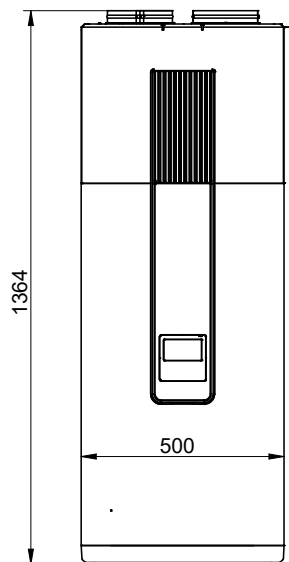

Tailles		100	
Dimensions	AxCxB	mm	500 x 1364 x 500
Poids en service		kg	161
		type / GWP	R-134a / 1.430
Charge de réfrigérant		kg	1,10
		CO <sub>2</sub> tons	1,57
Diamètres extérieurs	Air	mm	160
	Eau	inch	3/4"
	Évacuation des condensats	mm	10

## Caractéristiques techniques

Tailles		100 litres		
ECS	Capacité de chauffage	kW	0,98	
	COP	Eau 15/45 °C Air extérieur 15 °C BS / 87 % HR	-	3,8
	Temps de chauffage		h·min	03:30
	Capacité de chauffage	kW	1,44	
	COP	Eau 15/65 °C Air extérieur 43 °C DB/87% UR	-	3,65
	Volume nominal du bouilloire	l	98	
Puissance électrique pour dimensionnement compteur		kW	1,95	
Puissance résistance		kW	1,50	
Rend. saisonnier Climat moyen	ECS	Classe énergétique	-	A+
		Énergie absorbée par an	kWh/année	463
		Profil de prélèvement	-	M
		ns (rendement saisonnier)	%	111

### Caractéristiques techniques

Ventilateur	Débit d'air	Nominal	m <sup>3</sup> /h	200
	Hauteur de refoulement disponible	Teneur en eau	Pa	60
Puissance sonore		Teneur en eau	dB(A)	54
Pression sonore @1m		Teneur en eau	dB(A)	43
Isolation du réservoir		Matériau / Épaisseur moyenne <sup>1</sup>	-	CP / 42mm
Dispersion thermique			W/K	18,2
Bobine solaire		Surface	m <sup>2</sup>	-
Pression de service maximale			bar	-
Alimentation		Tension/Fréquence/Phases	V/Hz/n°	230/50/1

### Plage de fonctionnement

Température de l'eau	Minimum / Maximum	°C	10 / 70
Plage de fonctionnement (Air neuf)	Minimum / Maximum	°C	-20 / 43

- Température de l'eau en entrée 15° C, réglage de la température ballon 45° C, température d'air côté source 15° C DB/12° C WB.
- Le produit est conforme à la directive européenne ErP, qui comprend le règlement délégué (UE) n° 812/2013 de la Commission et le règlement délégué n° 814/2013 de la Commission, catégorie Clima Average, chauffe-eaux à pompes à chaleur
- Le produit est conforme à la directive européenne ErP, qui comprend le règlement délégué (UE) n° 812/2013 de la Commission et le règlement délégué n° 814/2013 de la Commission, catégorie Clima Warmer, chauffe-eaux à pompes à chaleur
- Le produit est conforme à la directive européenne ErP, qui comprend le règlement délégué (UE) n° 812/2013 de la Commission et le règlement délégué n° 814/2013 de la Commission, catégorie Clima Colder, chauffe-eaux à pompes à chaleur
- Ces données s'appliquent à un appareil doté de sa tuyauterie complète.  
\*Contient des gaz fluorés à effet de serre



# AQUA F 190-300 L

Pompe à chaleur monobloc pour la production d'eau chaude sanitaire



## Économies d'énergie



Intégration au collecteur solaire



Compatible avec Smart Grid

## Confort



ECS

## Fiabilité



Résistance de secours



025

## Santé



Énergie renouvelable

## Facilité



Réservoir d'ECS intégré

## Gestion et connectivité



ON/OFF Input



Porte Modbus



Control via App



Gestion Control4 NRG

- ✓ Connectivité avancée : gestion par App ou port Modbus avec CONTROL4 NRG inclus de série
- ✓ Équipée de série d'une anode électronique, de contacts Photovoltaïque et Smart Grid
- ✓ Fonctionnement en mode pompe à chaleur seule entre -7 °C et 43 °C de température extérieure
- ✓ Classe d'efficacité A+, en tête du marché

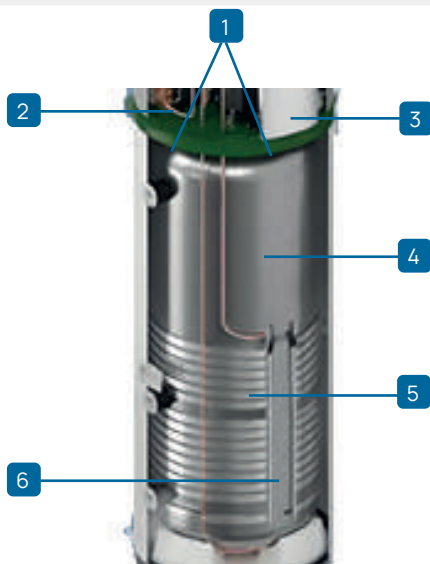

- 1 Ventilateur CA
- 2 Compresseur rotatif
- 3 Échangeur à ailettes air-gaz
- 4 Réservoir ECS
- 5 Échangeur à microcanaux (enroulé autour du réservoir)
- 6 Kit anode électronique + résistance de sécurité/auxiliaire

## Besoins réduits en entretien

Grâce à l'anode électronique et au système de détection automatique des dysfonctionnements, la vidange périodique de l'eau contenue dans la pompe à chaleur n'est plus nécessaire pour vérifier l'état de l'anode. L'entretien du produit se limite donc à la vérification des filtres, garantissant ainsi des interventions rapides, économiques et non invasives.

## Accessoires



CCAX

Câble de liaison optionnel pour la gestion en cascade

## Dimensions et raccords

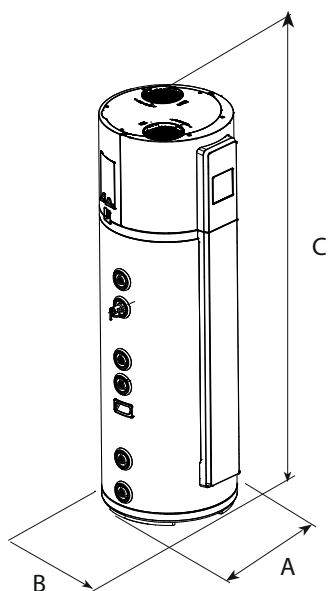

Tailles			190	190S	300	300S
Dimensions	AxCxB	mm	560 x 1 735 x 560		660 x 1 985 x 660	
Poids en service		kg	274	285	396	407
Charge de réfrigérant		type / GWP	R-134a / 1.430			
		kg	1,10		1,50	
		CO <sub>2</sub> tons	1,57		2,15	
Diamètres extérieurs	Air	mm	160			
	Eau	inch	3/4"			
	Évacuation des condensats	mm	10			

## Caractéristiques techniques

Tailles			190	190S	300	300S		
ECS	Capacité de chauffage		kW	1,26	1,24	1,59	1,57	
	COP	Eau 15/45 °C Air extérieur 15 °C BS / 87 % HR	-	3,61	3,49	3,65	3,62	
	Temps de chauffage		h:min	05:31	05:26	06:03	06:10	
	Capacité de chauffage	Eau 15/65 °C Air extérieur 43 °C DB/87% UR	kW	1,93	1,90	2,35	2,32	
	COP		-	5,31	5,28	5,18	5,11	
	Volume nominal du bouilloire		l	185	180	275	270	
Puissance électrique pour dimensionnement compteur			kW	2,24	2,24	2,35	2,35	
Puissance résistance			kW	1,64	1,64	1,64	1,64	
Rend. saisonnier Climat moyen	ECS	Classe énergétique	-	A+	A+	A+	A+	
		Énergie absorbée par an	kWh/année	800	861	1.254	1.328	
		Profil de prélèvement	-	L	L	XL	XL	
		ns (rendement saisonnier)	%	128	119	134	126	
<b>Caractéristiques techniques</b>								
Ventilateur	Débit d'air	Nominal	m³/h	340	340	390	390	
	Hauteur de refoulement disponible	Teneur en eau	Pa	55	55	55	55	
Puissance sonore			Teneur en eau	dB(A)	55	55	56	56
Pression sonore @1m			Teneur en eau	dB(A)	43	43	42	42
Isolation du réservoir			Matériau / Épaisseur moyenne <sup>1</sup>	-	PU+ / 43mm	PU+ / 43mm	PU+ / 46mm	PU+ / 46mm
Dispersion thermique			W/K	1,47	1,47	1,53	1,53	
Bobine solaire			Surface	m²	-	0,84	-	0,84
Pression de service maximale			bar	8,5	8,5	8,5	8,5	
Alimentation			Tension/Fréquence/Phases	V/Hz/n°	230/50/1	230/50/2	230/50/3	230/50/4
<b>Plage de fonctionnement</b>								
Température de l'eau			Minimum / Maximum	°C	10 / 70	10 / 70	10 / 70	10 / 70
Plage de fonctionnement (Air neuf)			Minimum / Maximum	°C	-20 / 43	-20 / 43	-20 / 43	-20 / 43

1. Température de l'eau en entrée 15° C, réglage de la température ballon 45° C, température d'air côté source 15° C DB/12° C WB
2. Le produit est conforme à la directive européenne ErP, qui comprend le règlement délégué (UE) n° 812/2013 de la Commission et le règlement délégué n° 814/2013 de la Commission, catégorie Clima Average, chauffe-eaux à pompes à chaleur
3. Le produit est conforme à la directive européenne ErP, qui comprend le règlement délégué (UE) n° 812/2013 de la Commission et le règlement

4. Le produit est conforme à la directive européenne ErP, qui comprend le règlement délégué (UE) n° 812/2013 de la Commission et le règlement délégué n° 814/2013 de la Commission, catégorie Clima Colder, chauffe-eaux à pompes à chaleur
5. Ces données s'appliquent à un appareil doté de sa tuyauterie complète.  
\*Contient des gaz fluorés à effet de serre



# Système VMC avec récupération

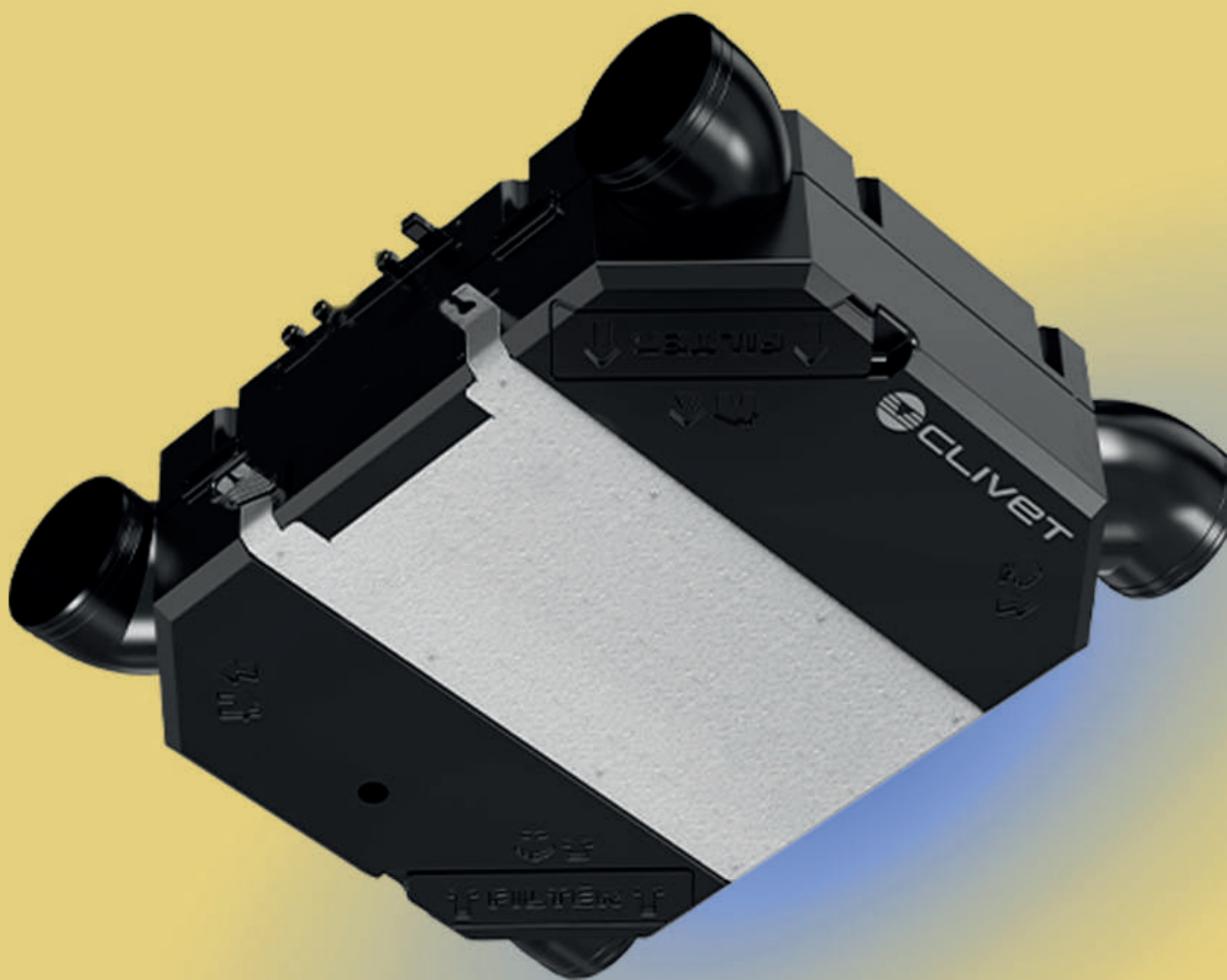

## 5.1 Système VMC avec récupération



ELFOFRESH EVO

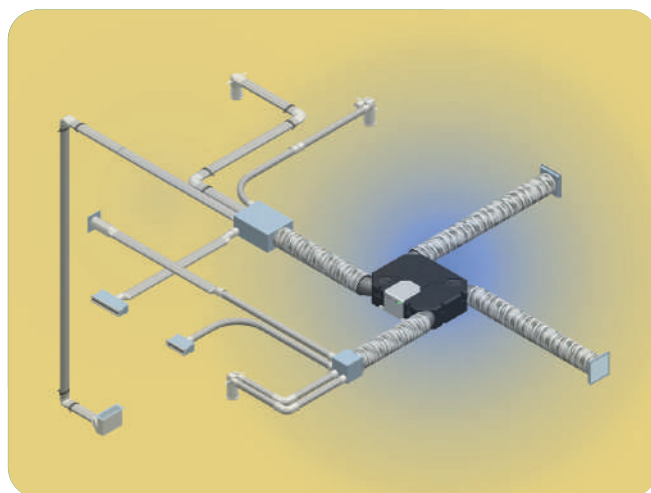

CIRCULATION DE L'AIR

# ELFOFRESH EVO

Unité de ventilation mécanique commandée avec récupération de chaleur thermodynamique



## Économies d'énergie



Intégration au collecteur solaire (réservoir ECS - en option)



Cascade



€-Switch

## Confort



Chaud  
Froid



ECS



Silencieux

## Facilité



Planification hebdomadaire



ECS instantanée (version Hybrid)



Simultanéité (version Hybrid)



Réservoir d'ECS intégré

## Gestion et connectivité



ON/OFF Input



Porte Modbus



Control via App



Gestion CONTROL4 NRG



Interface utilisateur / thermostat



Surveillance Clivet Eye

## Fiabilité



Résistance de secours (optional)

- ✓ Système innovant de récupération de la chaleur qui atteint à lui seul 85% des besoins du bâtiment
- ✓ Contrôle de l'humidité de l'air soufflé
- ✓ Il purifie l'air grâce à son filtre électrostatique à très haut rendement (en option)
- ✓ Compresseur DC inverseur et ventilateur DC à débit constant, pour moduler au mieux le fonctionnement
- ✓ Connectivité avancée : gestion via l'application SmartHome dédiée ou via le port Modbus avec Control4 NRG inclus en standard

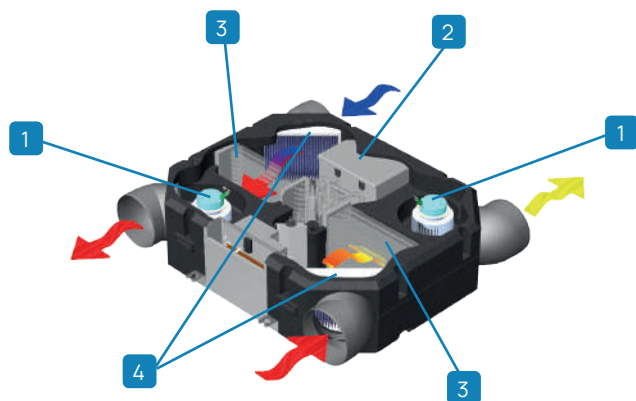

- 1 Ventilateur inverseur DC à débit constant
- 2 Compresseur rotatif inverseur DC
- 3 Échangeur à ailettes air-gaz
- 4 Filtre à air

## Il chauffe ou refroidit gratuitement

En plus de renouveler et de purifier l'air ambiant, ELFOFresh EVO est un véritable support au générateur principal de chauffage et de refroidissement.

Il est capable de satisfaire à lui seul jusqu'à 85% des besoins thermiques de la maison, tandis qu'un récupérateur passif traditionnel ne peut généralement y contribuer qu'entre 10% (en été) et 45% (en hiver).

Au printemps ou en automne, lorsque le temps est doux, ELFOFresh EVO fonctionne principalement en Free Cooling / Heating : il utilise uniquement le contenu thermique de l'air neuf pour la climatisation, fonctionnant pratiquement à un coût (énergétique et économique) nul.

Choisi lors de la phase de conception, ELFOFresh EVO permet de dimensionner un générateur plus petit: dimensions réduites et économies garanties!



## Configurations

### TYPE D'INSTALLATION :

- en faux plafond (standard)
- EI apparente avec coque de protection

### FILTRATION DE L'AIR :

- Filtre standard (standard)
- FIFD Filtres électroniques avec technologie iFD (ISO 16890 ePM1 90 %)

## Caractéristiques techniques

Tailles		Size 2						
			125	150	210	270	320	
Ventilation	Début d'air réglable		m³/h					
	Hauteur de refoulement disponible	Nominal / Maximum	Pa					
	Air du renouvellement	-	-			100%		
	Type de filtres	-	-			Filtre plissé		
	Classe de filtration	-	-			PM10 50%		
Récupération d'hiver	Capacité de chauffage	Air ambiant 20 °C/50% HR Air extérieur 7 °C/6°C BH	kW	1,42	1,55	1,86	2,05	2,49
	COP		-	3,09	3,69	4,13	4,93	4,61
	Capacité de chauffage	Air ambiant 20 °C/50 % HR Air extérieur -5 °C/80 % HR	kW	1,97	2,1	2,21	2,37	2,45
	COP		-	4,93	4,04	4,7	6,5	7,66
Récupération d'été	Capacité de refroid.	Air ambiant 27 °C/50% RH Air extérieur 35 °C/40% RH	kW	1,57	1,64	1,73	1,92	2,23
	EER		-	4,34	3,15	3,26	3,5	2,77
Puissance électrique pour dimensionnement compteur			kW			1,08		
Alimentation		Tension/Fréquence/Phases	V/Hz/n°			230/50/1		
Puissance sonore		Minimum / Maximum	dB(A)			47 / 58		
Pression sonore @1 m		Minimum / Maximum	dB(A)			34 / 45		
Plage de fonctionnement								
Plage de fonctionnement (Air intérieur)	Chauffage	Minimum / Maximum	°C			15 / 30		
	Refroidissement	Minimum / Maximum	°C			16 / 30		
Plage de fonctionnement (Air neuf)	Chauffage	Minimum / Maximum	°C			-20 / 28		
	Refroidissement	Minimum / Maximum	°C			16 / 45		

Données conformes à la norme EN 14511:2022 et se référant à une hauteur de chute de 50 Pa.

## Dimensions et raccordements

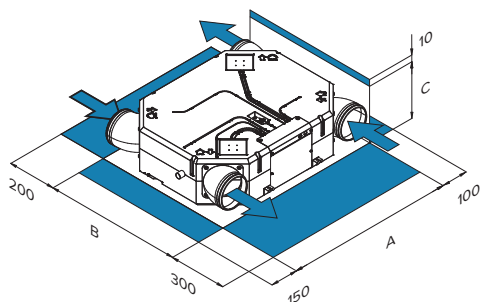

Pour assurer le bon fonctionnement des unités, les distances de sécurité indiquées doivent être parfaitement respectées.

Tailles			Size 2
Dimensions	AxCxB	mm	1107x290x900
Poids		kg	44
Charge de réfrigérant		tipo / GWP	R-32 / 675
		kg	0,30
Diamètres extérieurs	Air	mm	200
	Évacuation des condensats	mm	32

## schéma système

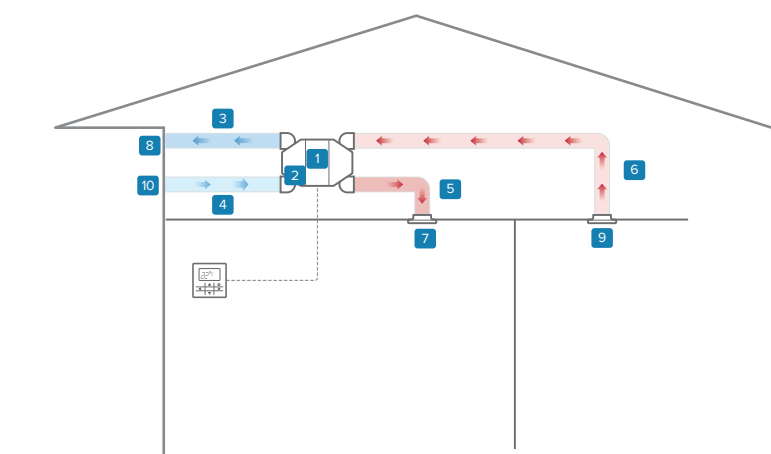

## Système de renouvellement d'air

- 1 Pompe à chaleur de ventilation avec
- 2 récupération de chaleur
- 3 Filtre électrostatique intégré (en option)
- 4 Gaine d'air évacué (en option)
- 5 Gaine d'air extérieur (en option)
- 6 Gaine d'admission d'air (en option)
- 7 Gaine d'extraction d'air (en option)
- 8 Grille d'admission (en option)
- 9 Grille d'évacuation (en option)
- 10 Grille d'extraction (en option)
- 11 Grille d'air extérieur (en option)

Remarque: pour le système de distribution détaillé, voir la section ELFOAir



# CIRCULATION DE L'AIR

Système de distribution d'air

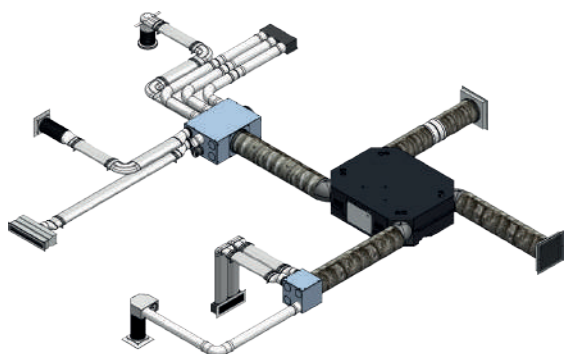





















- ✓ Compatible avec systèmes FULLNESS, ELFOFresh EVO et Fresh Large EVO taille 1
- ✓ Flexibilité de l'installation grâce à l'utilisation de conduits flexibles et sur lesquels on peut marcher.
- ✓ Simplicité dans la sélection et l'installation des composants
- ✓ Qualité de l'air assurée par l'utilisation de conduits antistatiques et antibactériens
- ✓ Diffusion homogène de l'air grâce aux diffuseurs spéciaux AIRJET
- ✓ Large gamme de bouches internes pour le refoulement et l'aspiration de l'air





















## Antistatique et antibactérien

Les détails mettent en évidence la qualité du système AIRPATH. La surface intérieure des conduits flexibles est recouverte d'un film plastique spécial antistatique et antibactérien pour garantir une hygiène maximale de l'air de renouvellement.

La surface intérieure lisse des conduits assure également de faibles pertes de charge et réduit ainsi la consommation de la ventilation.

## Accessoires

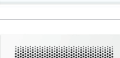
	DAIR50X	Diffuseur de refoulement AIRJET 50/I - cadre blanc et intérieur noir
	DAIR80X	Diffuseur de refoulement AIRJET 80/I - cadre blanc et intérieur noir
	GAIR50X	Grille d'aspiration + filtre amovible AIRJET 50/A - cadre blanc et intérieur noir
	GAIR80X	Grille d'aspiration + filtre amovible AIRJET 80/A - cadre blanc et intérieur noir
	PAIR50X	Plénum de refoulement/aspiration avec rideau de réglage AIRJET 50 - raccord arrière
	PAIR80X	Plénum de refoulement/aspiration avec rideau de réglage AIRJET 80 - raccord arrière
	GAVEX	Grille rectangulaire blanche perforée pour admission/aspiration d'air, 350 x 130 mm
	GIVEX	Grille rectangulaire blanche découpée pour admission/aspiration d'air, 350 x 130 mm
	FREX	Filtre pour grilles rectangulaires 350 x 130 mm (lot de 5 pièces)
	TACRX	Terminal d'air rond réglable en ABS avec déflecteur arrière et support de montage inclus DN125
	FT125X	Filtre pour terminal d'air DN125 (boîte de 5 pièces)
	VIQX	Terminal d'air carré réglable en ABS avec support de montage inclus DN125
	TFT90X	Conduit semi-rigide rond DN90, bobine 50 m
	ITTX	Isolation pour tuyau flexible rond DN 90 en bobine de 15 m
	CBT90X	Connecteur au boîtier de distribution pour tuyau rond DN90
	GIUTX	Joint de raccordement pour tuyau rond DN90
	CT90X	Coude moulé angle 90° pour tuyau rond DN90
	A90DTX	Adaptateur plat à 90° un seul conduit pour grille d'aération DN125
	TACTX	Bouchon de fermeture pour tuyau rond DN90 (boîte de 5 pièces)
	ANFTX	Joint torique d'étanchéité DN90 (boîte de 10 pièces)
	REGPX	Régulateur automatique de débit constant DN90, plage 20-50 m <sup>3</sup> /h
	BD14CX	Boîtier de distribution raccord DN200 à 14 connexions
	BD8CX	Boîtier de distribution raccord DN200 à 8 connexions
	GIU150X	Raccord mâle/mâle pour conduit 150
	GIU200X	Raccord M/M pour tube de 200
	GIU250X	Raccord M/M pour tube de 250
	TFPNX	Conduit semi-rigide 132 x 52 mm, bobines 20 m

	ITPX	Bobine d'isolant 20 m pour conduit semi-rigide 132 x 52 mm
	COBPX	Connecteur au boîtier de distribution pour tuyau plat
	GIUPX	Joint de raccordement et d'étanchéité pour tuyau plat (boîte de 10 pièces)
	CVP90X	Coude vertical à 90° pour tuyau plat
	COP90X	Coude horizontal à 90° pour tuyau plat
	CTP180X	Raccord pour rotation tuyau plat de 180°
	R2520X	Réduction DN250-DN200
	R150X	Réduction DN200-DN150
	RTPTX	Raccord de raccordement pour tuyau rond/plat
	ANFPX	Anneau de fixation pour tuyau plat (boîte de 10 pièces)
	A90GP2X	Adaptateur 90° deux conduits plats pour grille plate 350 x 130 mm
	A90GP3X	Adaptateur conduit rond avec 3 raccords 90° pour grille plate 350 x 130 mm
	ADMPX	Adaptateur plat droit un seul conduit pour grille d'aération DN125
	A90DPX	Adaptateur 90° double conduit rond DN90 pour grille d'aération DN125 + cache de fermeture
	DY200X	Raccord en Y DN200-DN200-DN200
	DY250X	Raccord en Y DN250-DN200-DN200
	GIBEX	Grille rectangulaire en acier inox satiné pour admission/aspiration d'air 350 x 130 mm, design à fentes linéaires
	GABEX	Grille rectangulaire en acier inox satiné pour admission/aspiration d'air 350 x 130 mm, design à fentes circulaires
	GIDEX	Grille rectangulaire blanche pour admission/aspiration d'air 350 x 130 mm, design à fentes linéaires
	GADEX	Grille rectangulaire blanche pour admission/aspiration d'air 350 x 130 mm, design à fentes circulaires
	TFIS200X	Grille d'expulsion/aspiration murale carrée avec raccord circulaire DN200
	PA90GP2X	Adaptateur rallonge pour grille plate 350 x 130 mm



# SOLUTIONS

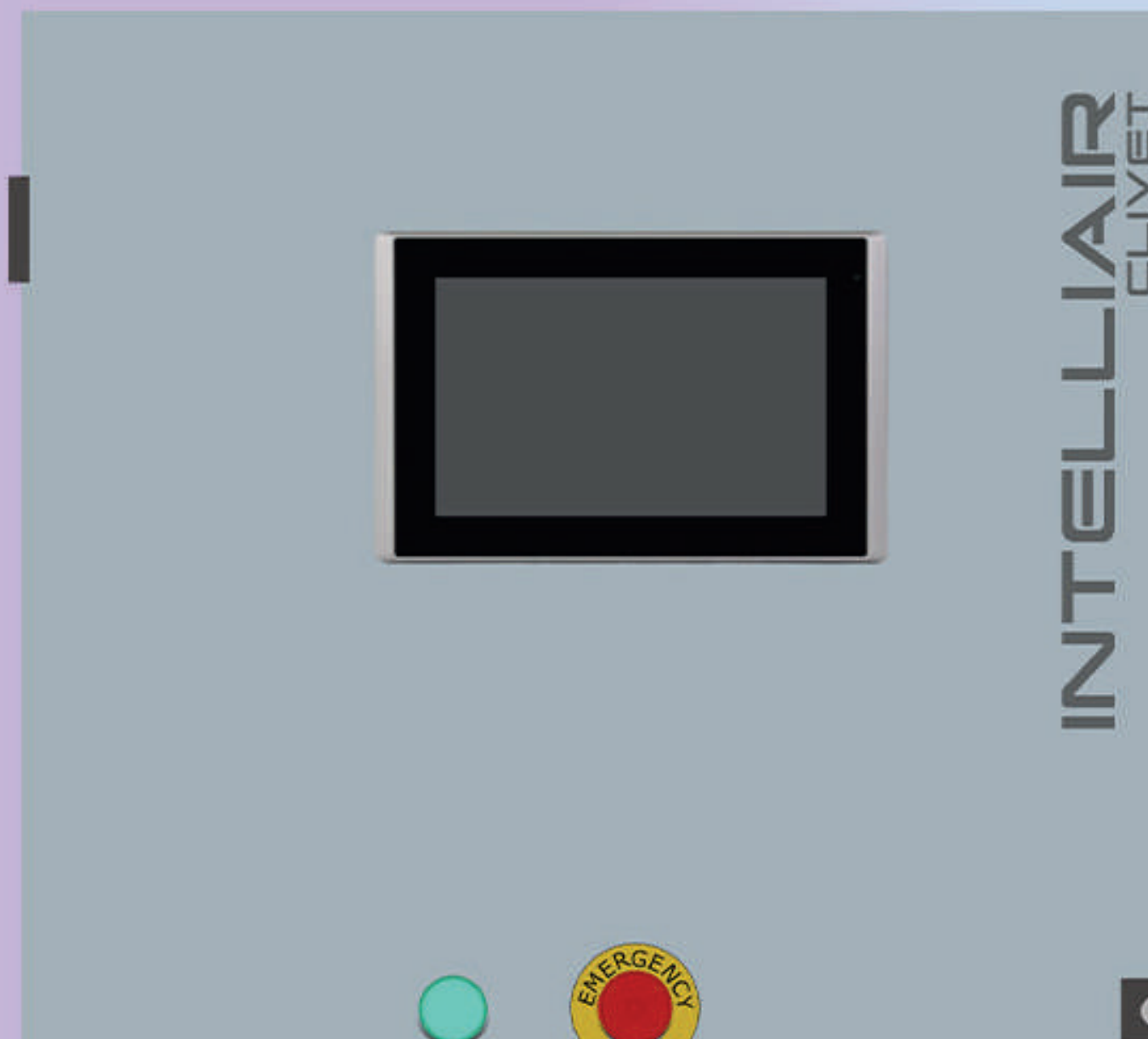



CONTROL4 NRG

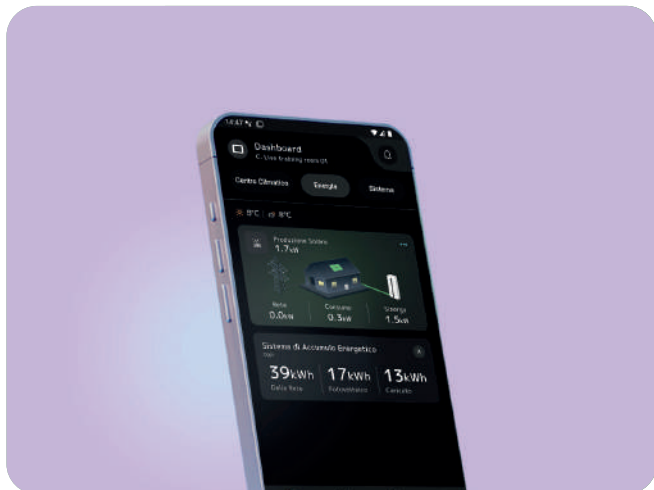

CLIVET EYE



HID-T CONNECT2

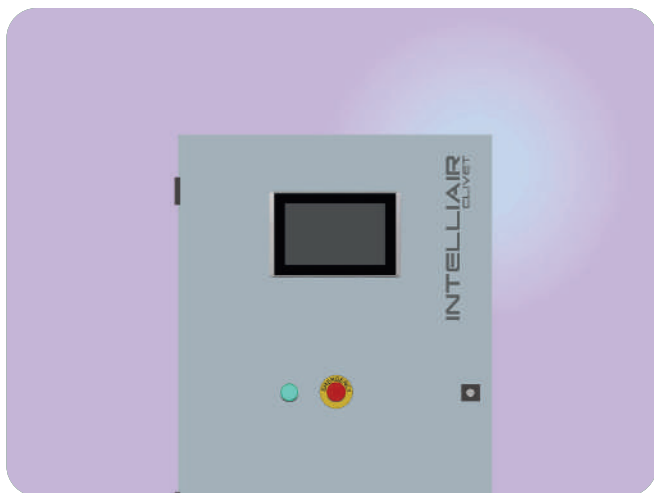

INSTALLATIONS CENTRALISÉES

# CONTROL4 NRG

Assistant confort et énergie pour Clivet Smart Living



## Confort



Été, hiver et gestion de l'ECS



Contrôle de l'humidité



Renouvellement et surveillance de la qualité de l'air



ECO



Températures différenciées par zone



Installation de chauffage par le sol, ventilo-convecteurs, radiateurs

## Facilité



Programmation hebdomadaire



Hors de la maison



Prévisions météorologiques



Commande vocale



ON/OFF

## Optimisation énergétique



Tableau de bord de la gestion de l'ensemble de l'installation



Tableau de bord hebdomadaire de l'énergie produite/ consommée



Tableau de bord hebdomadaire de l'énergie accumulée



Contrôle de l'environnement de classe A



Compensation du point de consigne de la pompe à chaleur



Démarrage rapide



Énergie instantanée

- ✓ Coordination intelligente de tous les dispositifs Clivet tels que la pompe à chaleur, les ventilo-convecteurs, les systèmes de renouvellement et de purification de l'air pour un confort optimal ;
- ✓ Gestion dynamique de l'énergie grâce aux logiques Smart Living vers l'indépendance énergétique
- ✓ Gestion simultanée et indépendante du confort jusqu'à 24 zones climatiques
- ✓ Gestion de la température, contrôle de l'humidité, monitoring de la qualité de l'air ;
- ✓ Gestion du confort de n'importe quel endroit, toujours connecté avec l'App Clivet Eye
- ✓ Intégration avec système KNX (Konnex) permet de régler le confort des zones à l'aide de thermostats KNX
- ✓ Simultanéité de fonctionnement en installation et en ECS (version Hybrid)

## Le confort devient intelligent

CONTROL4 NRG est l'assistant pour l'énergie et le confort de votre habitation qui permet d'avoir le système Clivet Smart Living à portée de main. Des fonctionnalités spécifiques développées pour rendre l'habitation électrique plus intelligente et accueillante, optimiser la consommation électrique et améliorer le confort de l'habitation, personnalisé à vos besoins.

## Assistants vocaux

Les assistants vocaux, ou plus communément appelés Voice Skills, améliorent l'accessibilité pour les personnes souffrant d'un handicap visuel ou moteur, en leur permettant d'accéder au système (ou à l'installation) sans avoir à interagir physiquement avec les dispositifs. Grâce aux compétences vocales Alexa, développées spécifiquement pour Clivet, il est possible d'interagir avec le système Smart Living pas seulement pour configurer le meilleur niveau de confort et de bien-être environnemental, mais aussi pour être toujours informé de l'évolution énergétique et du niveau d'indépendance.



## Clivet Smart Living

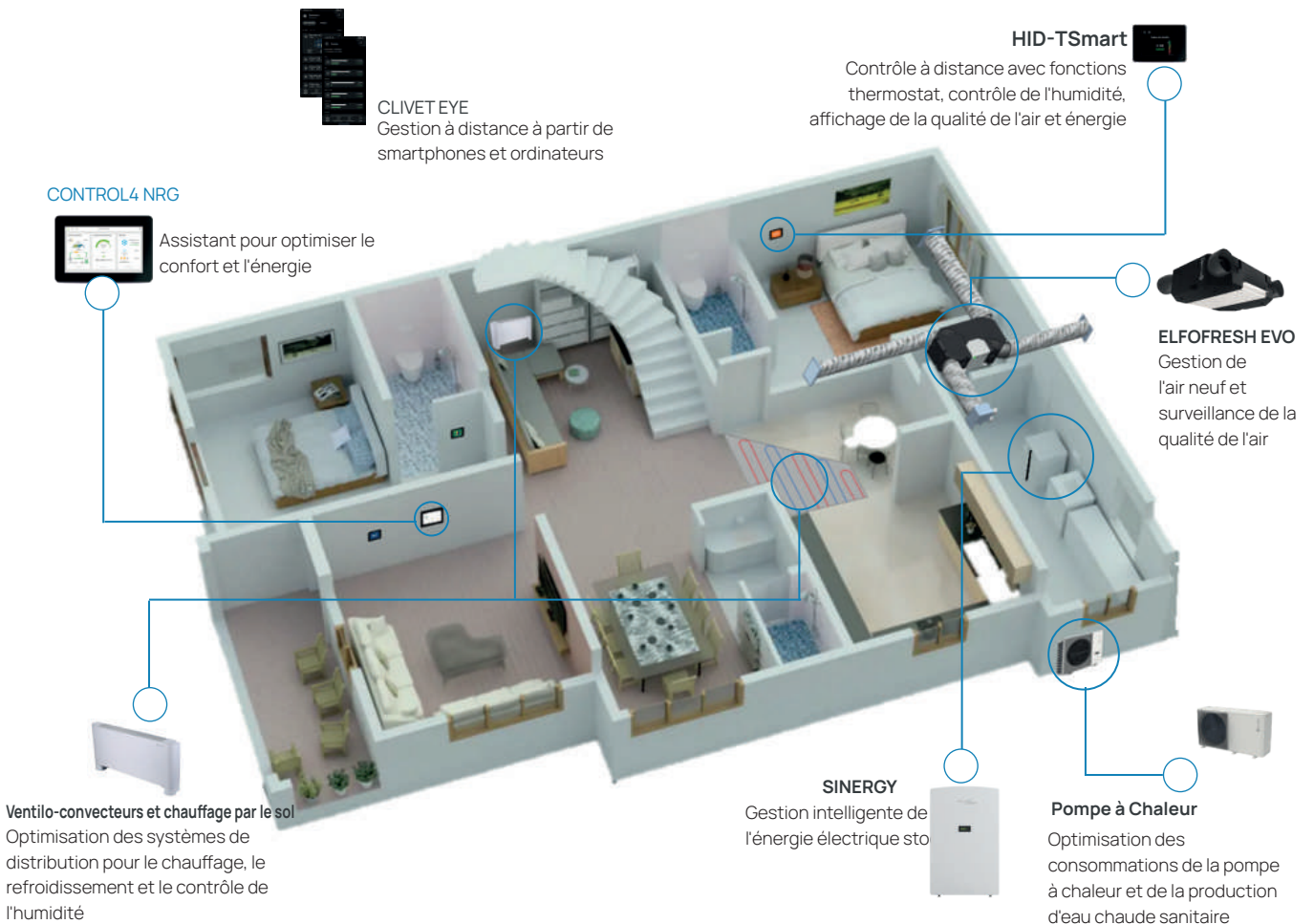

## HID-TSmart

HID-TSmart n'est pas seulement un thermostat intelligent mais une extension de CONTROL4 NRG capable de fournir des informations sur les principaux paramètres de fonctionnement de l'installation de manière simple et immédiate : il permet d'obtenir des informations sur la température, l'humidité relative, la consommation d'électricité, l'énergie produite par le photovoltaïque, le niveau de charge du ballon électrique et le niveau de ventilation. Il est doté d'un contrôle de zone qui permet de configurer le mode installation et le niveau de ventilation.



## Version

S-W	Port Ethernet, sans connexion Wi-Fi. Couleur blanche
S-B	Port Ethernet, sans connexion Wi-Fi. Couleur noire
WIFI-W	Port Ethernet et connexion Wi-Fi. Couleur blanche
WIFI-B	Port Ethernet et connexion Wi-Fi. Couleur noire

## Accessoires

Domotique		DOMX	Dispositif de connexion avec systèmes domotiques	53 x 92 x 63 mm
Gestion d'énergie		M1NRGX	Compteur d'énergie électrique monophasé avec EIA-485 ModBUS sériel	53 X 32 X 63 mm
		M3NRGX	Compteur d'énergie électrique triphasé avec EIA-485 ModBUS sériel	17,5 X 90 X 68,3 mm
Dialogue avec les thermostats des différentes pièces pour le contrôle de température et humidité		HTSBWX	Thermostat HID-TSmart avec capteur de température, blanc	112 x 77 x 18 mm
		HTSBBX	Thermostat HID-TSmart avec capteur de température noir	
		HTSPWX	Thermostat HID-TSmart avec capteur de température et d'humidité, blanc	
		HTSPBX	Thermostat HID-TSmart avec capteur de température et d'humidité, noir	110 x 70 x 28 mm
		Z-IAQX	Acquisition des valeurs de température, humidité, bruit, COV, monoxyde de carbone, dioxyde de carbone, méthane	
		HIDURX	Sonde température et humidité - installation encastrée.	22 x 45 x 50 mm
Gestion des panneaux rayonnants (chaud et froid), radiateurs, ventilo-convecteurs, radiateurs décoratifs, Gestion vanne de zone, pompe de circulation, autorisation à distance		HIDURMX	Sonde température et humidité avec port RS-485 pour installation par bus installation encastrée.	22 x 45 x 50 mm
		BMZR	Module pour gérer jusqu'à 6 sorties de commande pour des vannes d'arrêt qui alimentent des panneaux radiants, des radiateurs ou des meubles thermiques. Fonctions génériques d'entrée/sortie.	157 x 90 x 60 mm 9 modules DIN
		AL12X	Alimentateur 12VCC 2A	85 x 90 x 65 mm 4 modules DIN
		CMRSX	Module pour gestion de 1 thermostat HID et 1 sortie de commande vanne de coupure qui alimente panneau radiant, radiateur ou radiateur décoratif	105 x 90 x 60 mm 6 modules DIN
		EMRSX	Module de contrôle du groupe de mélange pour gérer une section de circuit à une température différente de celle de l'installation principale.	105 x 90 x 60 mm 6 modules DIN
		FCM010X	Module de contrôle fan coil avec sortie 0..10V.	105 x 90 x 60 mm 6 modules DIN

## Caractéristiques techniques

### CONTROL4 NRG

Dimensions écran	pouces	7"
Type écran		TFT color
Tension d'alimentation	Vdc	12
Puissance	VA	10
Degré de protection		IP 20
Poids	kg	0,5
Dimensions	mm	190 x 130 x 56



# SINERGY2

## Aperçu

Système de ballon électrique

### Version monophasé

Onduleur 3,68 / 5 / 6 kW

Capacité 5 / 10 / 15 / 20 / 30 kWh



- ✓ Onduleur hybride 230 Vca monophasé 3,68/5/6 kW
- ✓ Double entrée MPPT pour système photovoltaïque
- ✓ Batterie haute tension 5 kWh pour une efficacité accrue, 6 000 cycles de charge/décharge
- ✓ Système modulaire prévoyant jusqu'à 6 accumulateurs pour capacités 5/10/15/20/30 kWh
- ✓ Design modulaire et empilable, assemblage sans câbles
- ✓ Fonction « on-grid » et sortie de secours intégrée pour connecter les charges en cas de panne de courant
- ✓ Système de protection « Anti-islanding »
- ✓ Plage de fonctionnement étendue de -20 °C à +55 °C
- ✓ Protection IP65



- 1 Onduleur hybride de 3,68 / 5 / 6 kW comprenant 2 entrées MPPT
- 2 Indicateur de niveau de charge
- 3 Module de contrôle BMS
- 4 Bloc-batterie de 5 kWh à haute tension
- 5 Bloc-batterie de 5 kWh à haute tension

## Version Triphasé

Inverter 8 / 10 / 12 / 15 kW

Inverter 8 / 10 / 12 / 15 kW



- ✓ Onduleur hybride triphasé 400 Vca, 8/10/12/15 kW
- ✓ Double entrée MPPT pour système photovoltaïque
- ✓ Batterie haute tension 5 kWh pour une efficacité accrue, 6 000 cycles de charge/décharge
- ✓ Système modulaire prévoyant jusqu'à 8 accumulateurs pour capacités 10/15/20/30/40 kWh
- ✓ Design modulaire et empilable, assemblage sans câbles
- ✓ Fonction « on-grid » et sortie de secours intégrée pour connecter les charges en cas de panne de courant
- ✓ Système de protection « Anti-islanding »
- ✓ Plage de fonctionnement étendue de -20 °C à +55 °C
- ✓ Protection IP65

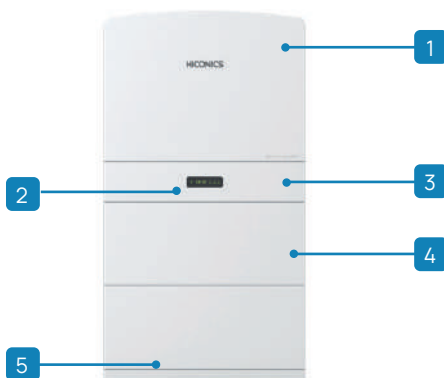

- 1 Onduleur hybride de 8/10/12/15 kW comprenant 2 entrées MPPT
- 2 Indicateur de niveau de charge
- 3 Module de contrôle BMS
- 4 Bloc-batterie de 5 kWh à haute tension
- 5 Bloc-batterie de 5 kWh à haute tension

## Mode de fonctionnement

### AUTOCONSOMMATION

L'énergie produite par les panneaux solaires sera utilisée dans l'ordre suivant :

1. alimenter les charges domestiques
2. charger la batterie
3. Ré-introduction dans le réseau

Lorsque le soleil n'est pas présent, la batterie soutient la charge pour améliorer l'autoconsommation.

Si l'alimentation provenant des batteries est insuffisante, le réseau prendra en charge la demande de charge.

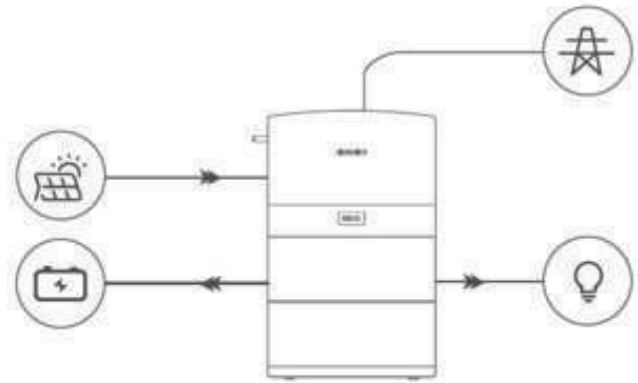

## Optimisation de l'autoconsommation

Le système de stockage SINERGY est la solution de Clivet pour stocker l'énergie électrique produite par le système photovoltaïque pendant la journée et l'utiliser pour alimenter l'installation de climatisation et de production d'eau chaude sanitaire pendant la soirée ou en cas de pénurie d'énergie du réseau. Associé à l'assistant énergétique CONTROL4 NRG, les accumulateurs électriques de la série SINERGY permettent de maximiser l'autoconsommation et atteindre l'indépendance énergétique de la maison.

SINERGY2 convient aux installations nouvelles et aux installations existantes. Grâce à son haut degré de protection et à sa plage de fonctionnement, SINERGY2 peut être installé à l'extérieur.

La technologie de construction spéciale des batteries à cellules lithium-fer-phosphate confère au système une durée de vie allant jusqu'à 6000 cycles de charge et de décharge.

### BACKUP

Dans ce mode, la batterie est utilisée comme alimentation de secours lorsque le réseau tombe en panne (hors réseau)

Tant que le réseau fonctionne, les batteries ne seront pas utilisées pour alimenter les charges (les batteries sont toujours en charge/maintien).

La batterie sera chargée avec l'énergie produite par le système photovoltaïque ou le réseau.

Système de « recharge » batterie sur site.

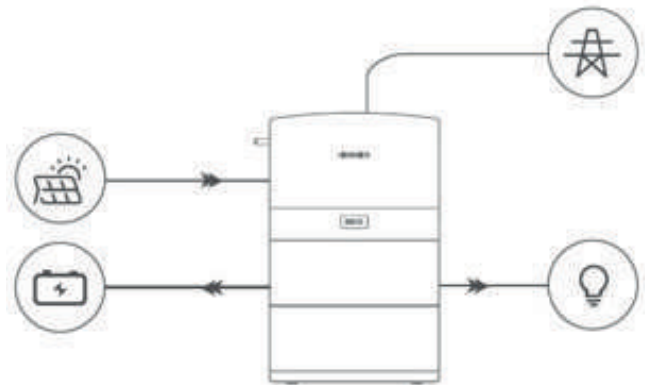

### RECHARGEMENT PAR TRANCHE HORAIRE

Ce mode est utilisé pour activer les fonctions de charge et de décharge temporisées.

Permet de charger la batterie à partir du réseau en l'absence de photovoltaïque.

#### Deux (2) tranches de charge et décharge (adjacentes)

tranche 1 - charge et décharge

tranche 2 - charge et décharge

#### Exemple :

tranche 1 - 8h00..12h00 (charge) et 12h00..16h00 (décharge)

tranche 2 - 16h00..24h00 (charge) et 00h00..8h00 (décharge)

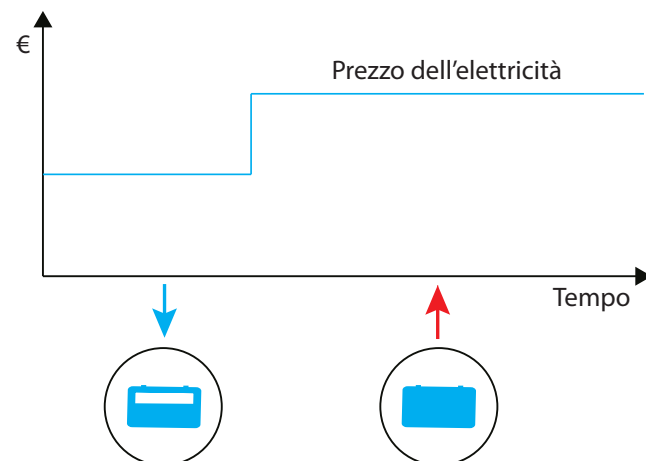

## Installation existante

Le raccordement à une installation existante se fait sans remplacer l'onduleur et les panneaux photovoltaïques existants.

Le système SINERGY2 accumule automatiquement l'énergie produite par les panneaux lorsqu'elle n'est pas utilisée par les utilisateurs connectés au réseau. Les entrées de l'onduleur dédiées au photovoltaïque ne sont pas utilisées dans ce cas.

L'installation se fait directement sur le réseau domestique sans câblage et/ou raccordements supplémentaires.

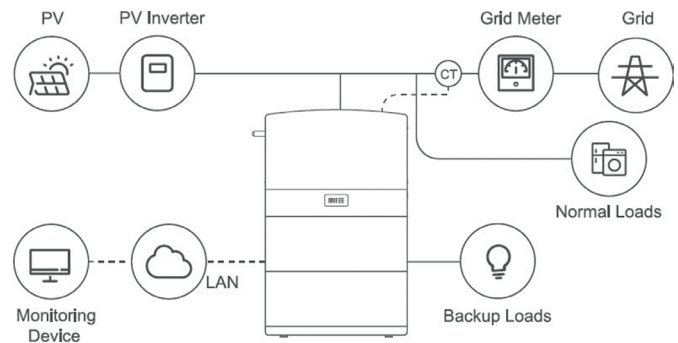

## Nouvelle installation

Dans les nouvelles installations, il est possible de connecter les chaînes de l'installation photovoltaïque directement aux deux entrées en courant continu présentes dans l'onduleur Clivet SINERGY2.

L'inverter prévoit 2 entrées MPPT pour le raccordement des panneaux photovoltaïques.

Cette configuration permet de contenir les coûts résultant de la présence de l'onduleur photovoltaïque.

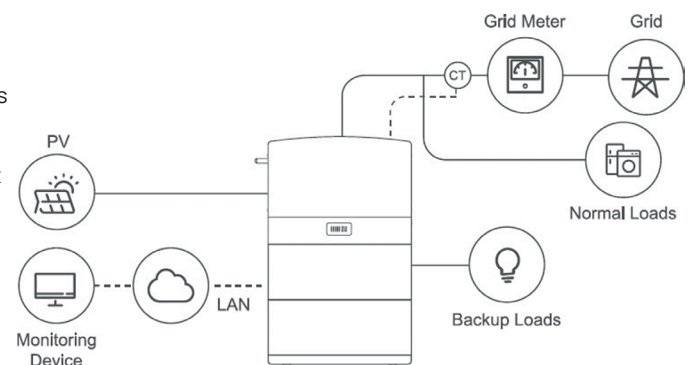

## Installation complète

SINERGY2 permet d'étendre le champ photovoltaïque et d'avoir plus de puissance installée.

Dans ce type d'installation, la nouvelle installation photovoltaïque peut être installée sans modifier l'installation existante.

L'inverter prévoit 2 entrées MPPT pour le raccordement des panneaux photovoltaïques.

Les panneaux nouvellement installés peuvent être directement connectés aux deux entrées en courant continu présentes dans l'onduleur Clivet SINERGY2.

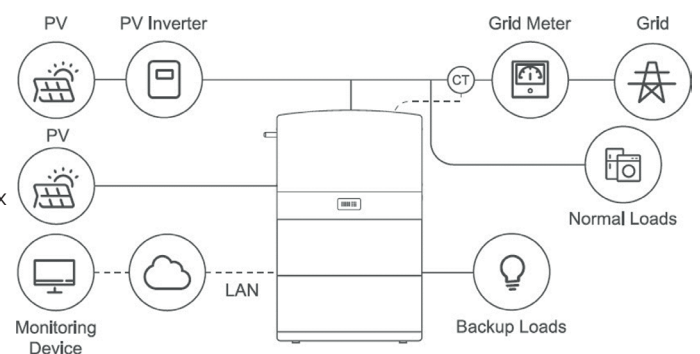

## Caractéristiques systèmes monophasés

Série HEC2-BHPxxr2	HEC2-BHP50r2	HEC2-BHP100r2	HEC2-BHP150r2	HEC2-BHP200r2-A	HEC2-BHP300r2-A
Composant	Base+BMS+1*Module	Base+BMS+2*Module	Base+BMS+3*Module	2*(Base+BMS+2*Module)	2*(Base+BMS+3*Module)
Tension nominale [V]	102.4	204.8	307.2	204.8	307.2
Tension maxi. de protection [V]	116.8	233.6	350.4	233.6	350.4
Tension minimale de protection [V]	89.6	179.2	268.8	179.2	268.8
Module batterie	Modulo*1	Modulo*2	Modulo*3	Modulo*4	Modulo*6
Capacité nominale [Ah]	50	50	50	100	100
Énergie totale [kWh]	5.1	10.2	15.3	20.4	30.6
Puissance nominale [kW]	2.56	5.12	7.68	10.24	15.36
Courant nominal de charge/décharge [A]		25		50	
Courant maximal de charge/décharge [A]		25		50	
Cycle de vie	6000 Cicli(@0.5C,90%DOD,25°C,60%SOH)			6000 Cicli (@0.5C, 90%DOD, 25°C, 60%SOH)	
Durée prévue	10 anni(60%SOH)			10 anni(60%SOH)	
Température de fonctionnement (°C)	De -20 à 55 (déclassement au-dessus de 45°C)			De -20 à 55 (déclassement au-dessus de 45°C)	
Température de conservation [°C]	Da -20°C a 55°C (1 mese); da -20°C a 45°C (3 mesi); da -20°C a 35°C (1 anno)			Da -20°C a 55°C (1 mese); da -20°C a 45°C (3 mesi); da -20°C a 35°C (1 anno)	
Altitude[m]	Sotto i 2000 m			Sotto i 2000 m	
Protection	IP65			IP65	
Système à Onduleur	RS485/CAN2.0			RS485/CAN2.0	
Batterie à batterie/BMS	Daisy chain			Daisy chain	
Interface de visualisation	LED			LED	
Allumer/Éteindre	Bouton*1+Interrupteur*1			2*(Bouton*1+Interrupteur*1)	
Poids [kg]	69±4	124±6	179±8	248±12	358±16
Dimensions extérieures (L*H*P) (mm)	(800±20) * (530±30) * (160±20)	(800±20) * (840±30) * (160±20)	(800±20) * (1150±30) * (160±20)	(1600±20) x (840±30) x (160±20)	(1600±20) x (1150±30) x (160±20)
Remarques	Serie 1			2 serie parallele	

## Caractéristiques systèmes triphasés

Serie HEC2-BHPxxr2-EU	HEC2-BHP100r2-EU	HEC2-BHP150r2-EU	HEC2-BHP200r2-EU	HEC2-BHP200r2-A-EU	HEC2-BHP300r2-A-EU	HEC2-BHP400r2-A-EU
Composant	Base+BMS+2*Module	Base+BMS+3*Module	Base+BMS+4*Module	2*(Base+BMS+2*Module)	2*(Base+BMS+3*Module)	2*(Base+BMS+4*Module)
Tension nominale [V]	204.8	307.2	409.6	204.8	307.2	409.6
Tension maxi. de protection [V]	233.6	350.4	467.2	233.6	350.4	467.2
Tension minimale de protection [V]	179.2	268.8	358.4	179.2	268.8	358.4
Module batterie	Modulo*2	Modulo*3	Modulo*4	Modulo*4	Modulo*6	Module*8
Capacité nominale [Ah]	50	50	50	100	100	100
Énergie totale [kWh]	10.2	15.3	20.4	20.4	30.6	40.8
Puissance nominale [kW]	5.12	7.68	10.24	10.24	15.36	20.48
Courant nominal de charge/décharge [A]		25			50	
Courant maximal de charge/décharge [A]		30			50	
Cycle de vie	6000 Cicli(@0.5C, 90%DOD, 25°C, 60%SOH)			6000 Cicli(@0.5C, 90%DOD, 25°C, 60%SOH)		
Durée prévue	10 anni (60% SOH)			10 anni (60% SOH)		
Température de fonctionnement (°C)	De -20 à 55 (déclassement au-dessus de 45°C)			De -20 à 55 (déclassement au-dessus de 45°C)		
Température de conservation [°C]	Da -20°C a 55°C (1 mese); da -20°C a 45°C (3 mesi); da -20°C a 35°C (1 anno)			Da -20°C a 55°C (1 mese); da -20°C a 45°C (3 mesi); da -20°C a 35°C (1 anno)		
Altitude[m]	Sotto i 2000 m			Sotto i 2000 m		
Protection	IP65			IP65		
Système à Onduleur	RS485/CAN2.0			RS485/CAN2.0		
Batterie à batterie/BMS	Daisy chain			Daisy chain		
Interface de visualisation	LED			LED		
Allumer/Éteindre	Bouton*1+Interrupteur*1			2*(Bouton*1+Interrupteur*1)		
Poids [kg]	124±6	179±8	234±10	248±12	358±16	468±20
Dimensions extérieures (L*H*P) (mm)	(800±20) x (840±30) x (160±20)	(800±20) x (1150±30) x (160±20)	(800±20) x (1460±30) x (160±20)	(1600±20) x (840±30) x (160±20)	(1600±20) x (1150±30) x (160±20)	(1600±20) x (1460±30) x (160±20)
Remarques	Serie 1			2 serie parallele		

## Caractéristiques onduleur monophasé

	HEC2-S3.68Hr2	HEC2-S5.0Hr2	HEC2-S6.0Hr2
<b>Entrée PV</b>			
Puissance maximale du champ PV [W]		3750/3750	
Tension maxi. CC [V]		600*3	
Tension nominale de fonctionnement CC [V]		360	
Plage de tension MPPT [V]		100-540	
Plage de tension MPP pour puissance nominale [V]*5	137-480	185-480	225-480
Tension de démarrage [V]		120	
Courant d'entrée maximal (A/B) [A]		15/15	
Courant maximal de court-circuit (A/B) [A]		18/18	
Nombre de trackers MPP/Chaîne par tracker MPP		2/1	
<b>Côté BAT</b>			
Plage de tension de la batterie [V]		85*4-400	
Plage de tension de la batterie pour puissance nominale [V]	160-400	225-400	250-400
Tension de la batterie recommandée [V]		300	
Courant maximal de charge/décharge [A]*2		25/25	
Interfaces de communication		RS485/CAN	
<b>Côté réseau CA (sur le réseau)</b>			
Protection contre l'inversion de polarité		Si	
Puissance nominale de sortie CA [W]	3680	5 <sup>000</sup> *1	6 <sup>000</sup> *1
Puissance maximale en sortie (W)	3680	5000*1	6 <sup>000</sup> *1
Puissance apparente nominale en sortie vers le réseau électrique (VA)	3680	5000*1	6 <sup>000</sup> *1
Puissance apparente maximale en sortie du réseau électrique (VA)	3680	5000*1	6 <sup>000</sup> *1
Puissance apparente nominale du réseau électrique (VA)	3680	5000*1	6 <sup>000</sup> *1
Puissance apparente maximale du réseau électrique (VA)	6 <sup>000</sup> *6	6 <sup>000</sup> *6	6000
Tension nominale de réseau [V]		L/N/PE 230Vc.a	
Plage de tension du réseau [V]		180-280	
Fréquence nominale du réseau [Hz]		50	
Plage de fréquence du réseau CA (Hz)		50±5	
Courant CA maximal en sortie vers le réseau électrique [A]	16A a.c	21.7A a.c	26.1A a.c
Évalue le courant de sortie CA vers le réseau électrique [A]	16A a.c	21.7A a.c	26.1A a.c
<b>Courant CA nominal du réseau électrique (A)</b>	<b>16A a.c</b>	<b>21.7A a.c</b>	<b>26.1A a.c</b>
Courant CA maximal du réseau électrique (A)	26.1*6A a.c	26.1*6A a.c	26.1A a.c
Facteur de puissance		~1 (regolabile da 0.8 leading a 0.8 lagging)	
1.THD [%]	< 3@Potenza nominale		< 5@Potenza nominale
<b>Côté EPS</b>			
Puissance apparente nominale de secours (VA)	3680	5000	6000
Puissance nominale [W]	3680	5000	6000
Puissance apparente maximale en sortie sans réseau (VA)		7500@10sec	
Puissance apparente maximale en sortie avec le réseau (VA)		7500@10sec	
Tension de sortie nominale [V]		L/N/PE 230Vc.a	
Fréquence de sortie nominale [Hz]		50	
Courant de sortie nominal (A)	16	21.7	26.1
Courant maximal de sortie [A]	16	21.7	26.1
Protection contre les surintensités en sortie maximale [A]		32.6@10sec	
Passage de la connexion au réseau électrique Mode en mode autonome [ms]		< 20	
Sortie THD [%]		< 5@Charge linéaire	

<b>Rendement</b>			
Efficacité MPPT [%]		99.0	
Efficacité Euro [%]	95.0	95.2	95.2
Efficacité Max [%]	96.5	96.7	96.8
Efficacité de charge/décharge de la batterie [%]	97.6 (PV-BAT) 95.4 (BAT-AC)	97.6 (PV-BAT) 96.0 (BAT-AC)	97.6 (PV-BAT) 96.0 (BAT-AC)
<b>Limite environnementale</b>			
Protection d'entrée		IP65	
Classe de protection		Classe I	
Degré de pollution		PD3	
Catégorie de surtension		III (RÉSEAU PRINCIPAL), II (CC)	
Plage de température de fonctionnement [°C]		-20~+60(déclassement à +45)	
Altitude maximale de fonctionnement [m]		< 2000	
Humidité		0-95%	
Méthode de refroidissement		Convezione naturale	
Interface utilisateur		LED, APP	
Communication avec BMS		CAN/485	
Communication avec le Compteur		485	
Communication avec le Portail		WIFI	
Émission de bruit typique [dB]		< 40	
Dimensions (LxHxP) [mm]		800*450*160	
Poids [KG]		34	
Topologie		Non isolé	
Autoconsommation nocturne (W)		< 25	
Connecteur CC		MC4 (4~6mm <sup>2</sup> )	
Connecteur CA		Spina rapida	
Garantie standard [ans]		10	
<b>Standard</b>			
Sécurité		IEC/EN 62109-1&2, IEC62477	
EMC		IEC61000-6-1, IEC61000-6-3	
environnement		IEC60529, IEC60068	
Rendement		IEC61683	
Certification		EN50549-1, G99, G98, CEI021, VDE4105, AS4777.2, NRS-097	

\*1: La puissance d'injection réseau pour VDE4105 est limitée à 4600VA.

\*2: Le courant de charge de la batterie est limité à 25A et la puissance est limitée à 6000W.

\*3: L'unité pourrait être endommagée si le port PV dépasse cette tension; la tension de fonctionnement à pleine puissance doit être inférieure à 480V, 480V-540V pour le fonctionnement à puissance limitée.

\*4: La tension de démarrage du port de la batterie doit être supérieure à 95V.

\*5: La puissance est de 6000W en fonction du port du réseau.

\*6: La valeur sera affichée lorsque le réseau active la batterie et supporte la charge EPS.

## Caractéristiques onduleur triphasé

	HEC2-T8.0Hr2-Eu	HEC2-T10.0Hr2-Eu	HEC2-T12.0Hr2-Eu	HEC2-T15.0Hr2-Eu
<b>Entrée PV</b>				
Puissance maximale du champ PV [W]	(4250+4250)/5000	(5250+5250)/6000	(5500+5500)/7000	(7000+7000)/8500
Tension maxi. à circuit ouvert [V]		1000		
Courant d'entrée maximal (A/B) [A]		26/16		
Courant maximal de court-circuit (A/B) [A]		30/20		
Plage de tension Mppt [V]		180-950		
Plage de tension Mppt à pleine charge [V]	327-850	404-850	423-850	540-850
Tension de démarrage opérationnel [V]		200		
Nombre de trackers MPP/Chaîne par tracker MPP (A/B)		2/(2/1)		
<b>Entrée BAT</b>				
Plage de tension de la batterie [V]		180-650		
Courant nominal de charge/décharge [A]		30/30		
Interfaces de communication		RS485/CAN		
Protection contre l'inversion de polarité		Si		
<b>Entrée réseau CA</b>				
Puissance nominale en entrée CA [VA]	16000	20000	20000	20000
Puissance maximale en entrée CA [W]	16000	20000	20000	20000
Courant nominal CA [A]	26	32	32	32
Courant CA maximal [A]	22.2/23.2/24.3	27.8/29/30.3	27.8/29/30.3	27.8/29/30.3
Puissance apparente nominale du réseau électrique (VA)	16000	20000	20000	20000
Puissance apparente maximale du réseau électrique (VA)	16000	20000	20000	20000
Tension nominale de réseau [V]		415/240~; 400/230~; 380/220V~; 3L/N/PE		
Fréquence nominale du réseau [Hz]		50/60		
<b>Sortie réseau CA</b>				
Puissance nominale de sortie CA [W]	8000	10000	12000	15000
Puissance de sortie CA maximale [W]	8800	11000	13200	15000
<b>Puissance apparente maximale vers le réseau électrique [VA]</b>	8800	11000	13200	15000
Tension nominale de réseau [V]		415/240~; 400/230~; 380/220V~; 3L/N/PE		
Fréquence nominale du réseau [Hz]		50/60		
Courant maximal de sortie CA [A]	13.3	16.7	20	24
Courant de sortie nominal CA [A]	11.6@230VAC	14.5@230VAC	17.4@230VAC	21.7@230VAC
Facteur de puissance de déplacement		-0.8~0.8		
THDi [%]		< 3@Puissance nominale		
<b>Sortie EPS (hors réseau)</b>				
Puissance nominale de sortie EPS [W]	8000	10000	12000	15000
Puissance apparente maximale en sortie EPS [VA]	8000	10000	12000	15000
Tension nominale [V], fréquence [Hz]		230/400, 50/60		
Courant maximal de sortie [A]	12.9	16.1	19.3	24
Courant de sortie nominal [A]	11.6	14.5	17.4	21.7
Courant de pointe (A)	65	65	65	65
Passage de la connexion au réseau électrique Mode en mode autonome[ms]		< 20		
Passage du mode autonome au mode connecté au réseau[ms]		>60s @VDE-AR-N 41052018-1		
THDv [%]		< 3@Charge linéaire		

<b>Rendement</b>	
Efficacité MPPT [%]	99.9
Efficacité Euro [%]	96.1
Efficacité Max [%]	97.7
Efficacité de charge/décharge de la batterie [%]	98.5 (PV-BAT) , 97 (BAT-AC)
<b>Limite environnementale</b>	
Protection d'entrée	IP65
Classe de protection	Classe I
Degré de pollution	PD3(esterno)PD2(interno)
Catégorie de surtension	Catégorie de surtension réseau III Catégorie de surtension PV\Batterie II
Plage de température de fonctionnement [°C]	-20~60 (déclassement à 45)
Altitude maximale de fonctionnement [m]	3000
Humidité	0-95%
Température de conservation [°C]	-40~70
Émission de bruit typique [dBA]	< 45
Communication avec BMS	CAN/RS485
Communication avec le Compteur	RS485
Communication avec le Portail	RS485
<b>Dimension et poids</b>	
Dimensions (LxHxP) [mm]	800(±2)x525(±2)x160(±2)
Poids [KG]	52(±5)
Concept de refroidissement	Refroidissement intelligent
Topologie	Non-isolato
Interfaces de communication	Misuratore/CT, CAN, RS485, WIFI(Esterno)
HMI	APP
Connecteur CC (mm²)	4-6
Connecteur CA (mm²)	6-10
Certification	EN50549-1/EN50549-10, IEC/EN62040-1, IEC/EN 61000-6-1/2/3/4, VDE-AR-N 4105, CEI 0-21, G98/G99, PTPIREE ,2021-04; NC RFG; PSE, UNE 217002:2020, UNE 217001:2020, NTS 2019 V2.1, G100, TOR Erzeuger TipoA V1.2, AS/NZS4777.2:2020+A1, NRS 097-2-1:2017

# CLIVET EYE

Système de surveillance et de gestion à distance de la Smart Living



- ✓ Contrôle via l'app ou par navigateur Internet sur PC de tous les éléments connectés à Clivet Smart Living
- ✓ Affichage des chiffres clés énergétiques de l'installation
- ✓ Affichage des anomalies des éléments individuels du système de climatisation
- ✓ Accessible via l'app dédiée ou par navigateur Internet sur PC
- ✓ App téléchargeable sur les plateformes Android et iOS

## Caractéristiques générales

Clivet Eye est la plateforme IoT permettant d'interconnecter tous les produits et les solutions de Clivet avec les utilisateurs finaux et les professionnels du secteur résidentiel de manière sûre et fiable.

Clivet Eye permet aux utilisateurs de bénéficier de tous les services liés à l'accès à distance et à l'optimisation des systèmes de climatisation.

Les informations les plus pertinentes du système Smart Living tel que Sinergy, pour le ballon électrique et des unités pompes à chaleur peuvent être facilement consultées grâce à une interface moderne.

## Smart Living à partir d'une seule application

Clivet Eye regroupe dans une seule application la gestion de tous les éléments qui composent le Clivet Smart Living et de l'énergie produite et absorbée par l'habitation. La gestion via l'application se fait grâce à la connexion avec l'assistant d'énergie et de confort Control4 NRG qui collecte tous les paramètres de l'installation et optimise le fonctionnement de l'ensemble du système.

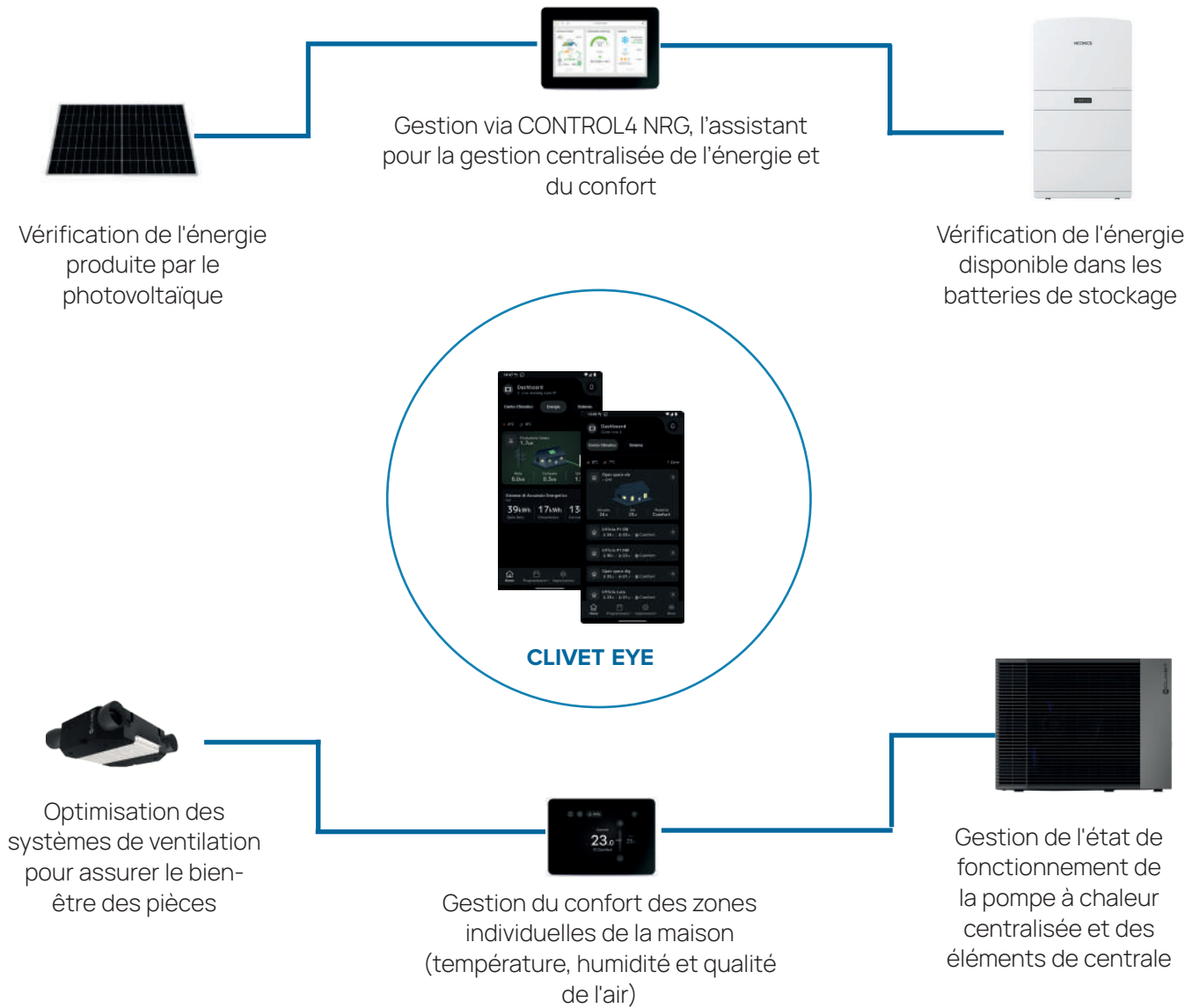

## Smart Living à partir d'une seule application

### Page d'accueil

Visualisation de l'état de tous les dispositifs connectés au CONTROL4 NRG.

Le tableau de bord énergétique indique :

- Photovoltaïque avec valeur de la puissance produite en temps réel
- Énergie absorbée par le bâtiment
- Niveaux de charge et de décharge du ballon du système Sinergy



### Nouveau « Centre climatique »

Pour chacune des 24 zones climatiques indépendantes, il est possible de configurer le point de consigne relatif afin de toujours obtenir les niveaux de confort idéaux.

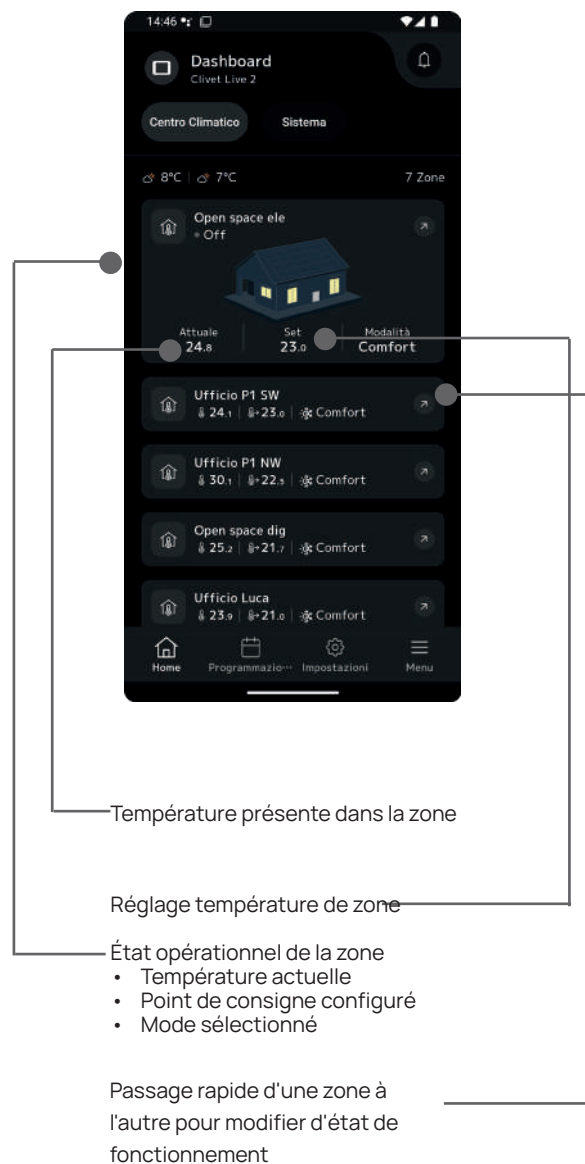

Les captures d'écran présentées sont uniquement à des fins de démonstration.

## L'ensemble de l'installation

### Planificateur

Permet de gérer la planification du confort de chaque zone indépendante depuis l'application

### Page énergie

Dédié à l'affichage des données énergétiques des 7 derniers jours.

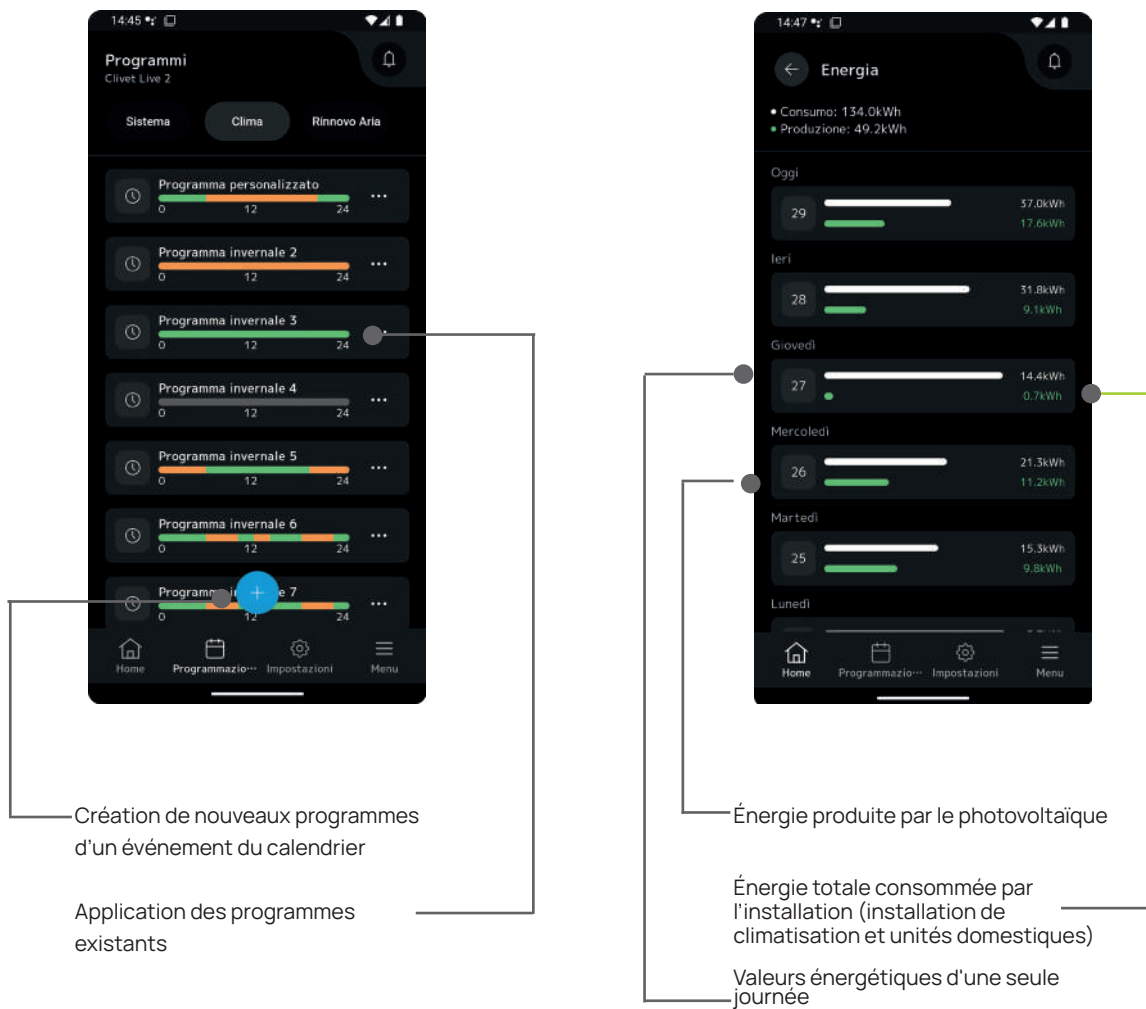

Les captures d'écran présentées sont uniquement à des fins de démonstration.

# HID-TConnect2

Chronothermostat avec contrôle de la température et gestion via App /Commande vocale



- ✓ Gestion via l'écran tactile du thermostat, depuis l'app dédiée pour smartphone ou à l'aide des assistants vocaux via Alexa/Google Home
- ✓ Pour gérer le changement de mode ou l'appel dans deux zones (avec accessoire SwitchConnect)
- ✓ Possibilité de connexion WiFi pour créer une installation sans fil (avec accessoire SwitchConnect)
- ✓ Configuration du point de consigne limitable, pour les installations dans les chambres d'hôtes ou les chambres d'hôtel

## Gestion par App

HID-TConnect2 peut être géré en standard avec l'APP dédiée Clivet Home Connect, disponible pour Google Play et App Store. Elle permet de configurer les principales fonctions, telles que le changement du point de consigne de la pièce ou la programmation hebdomadaire ; il est également possible de contrôler l'historique des températures et des consommations.

## Connexion via câble au générateur

HID-TConnect2 peut être connecté via un câble directement à la pompe à chaleur sans autres accessoires : idéal pour gérer une installation de chaleur uniquement avec diffusion par radiateurs.

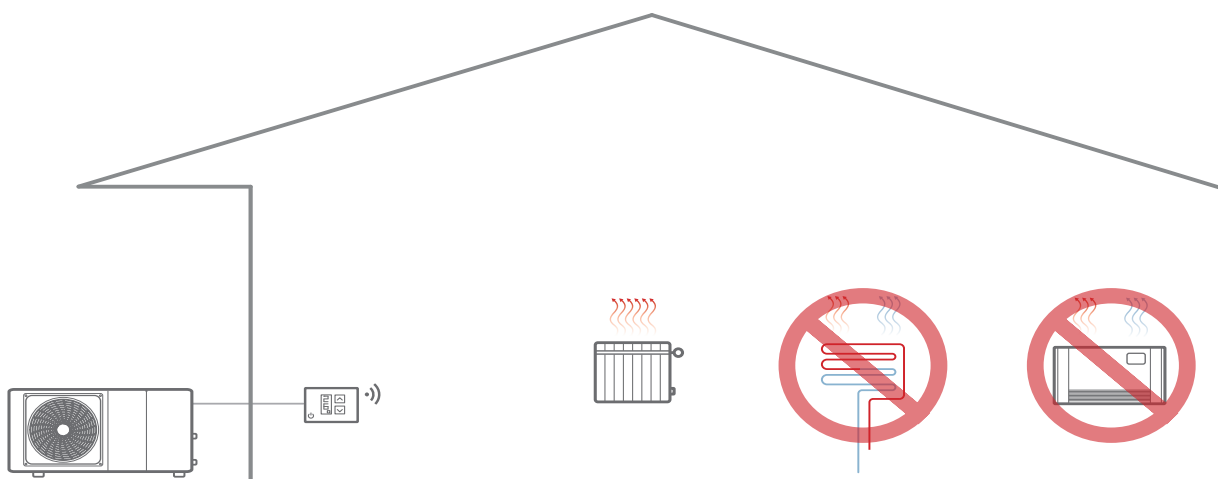

Remarque : le changement de mode et la gestion du système de distribution ne sont pas disponibles

## Connexion via câble au générateur et Wi-Fi à la distribution

HID-TConnect2 peut être connecté par câble à la pompe à chaleur et communiquer via Wi-Fi avec jusqu'à 2 Switch Connect. Chacun de ces accessoires est équipé d'un relais qui peut gérer l'ouverture/fermeture des têtes d'une installation plancher chauffante ou l'ON/OFF à distance d'un ventilo-convecteur.

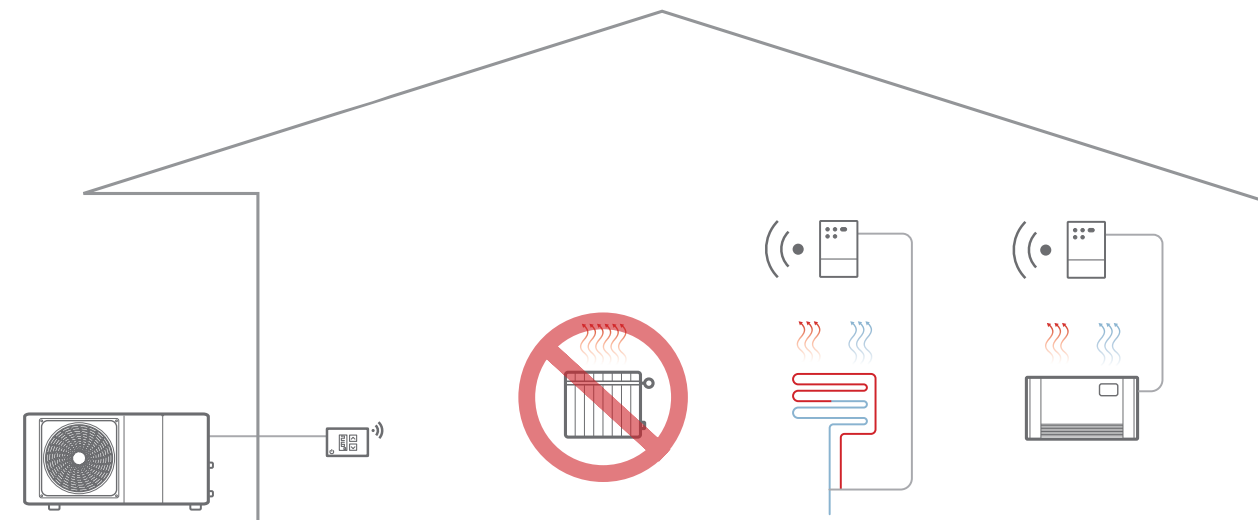

Remarque : le changement de mode doit être géré dans la pompe à chaleur (depuis l'interface utilisateur ou l'application MSmart Home).

## Connexion Wi-Fi au générateur et via câble à la distribution

HID-TConnect2 peut être connecté via un câble et gérer l'ouverture/la fermeture des têtes dans une installation radiante ou la marche/l'arrêt à distance d'un ventilo-convecteur. Plusieurs ventilo-convecteurs ou panneaux radiants peuvent être gérés par un seul signal thermostat.

L'appel à la pompe à chaleur se fait via Wi-Fi par SwitchConnect, qui grâce au double relais permet de changer le mode du générateur (gérable uniquement via App).

Chaque SwitchConnect peut prendre en charge jusqu'à 6 thermostats.

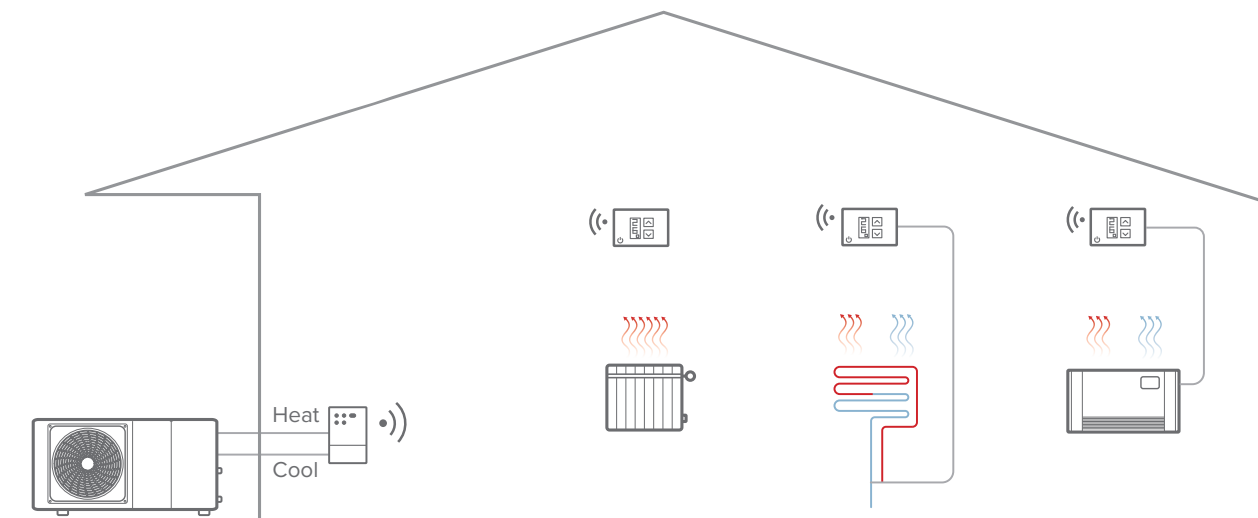

Remarque : en cas d'appels conflictuels de chauffage/refroidissement, la priorité est au refroidissement.

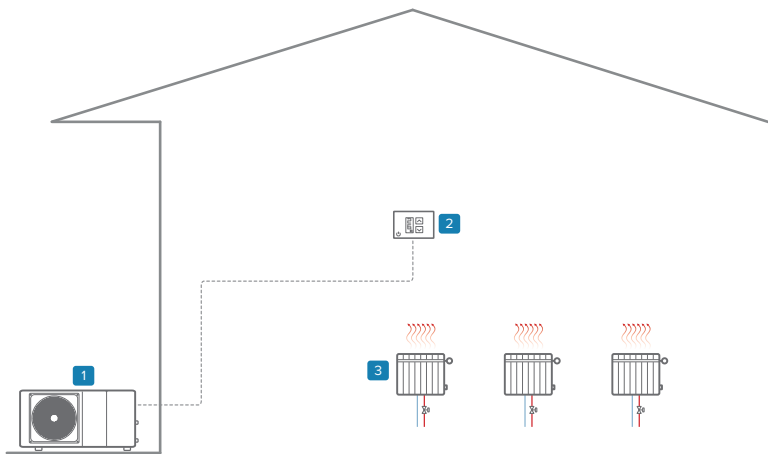

Installation à zone unique, radiateurs, connexion via câble au générateur

- 1 Unité extérieure
- 2 HID-TConnect2
- 3 Radiateurs

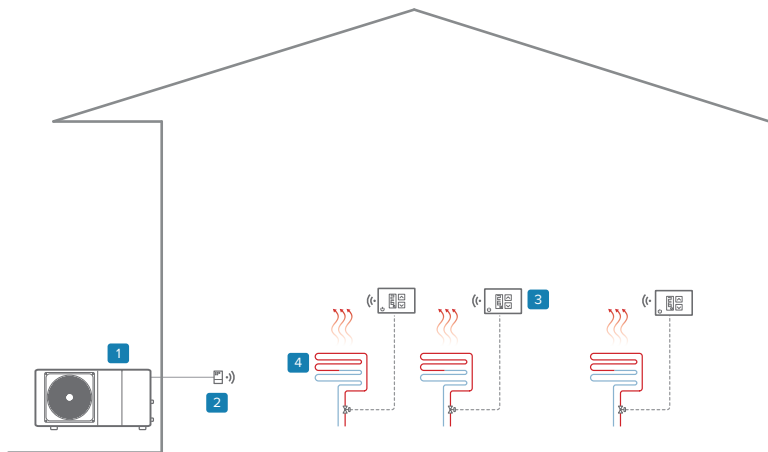

Installation à zone unique seulement chaud, radiante/unités terminales, connexion via Wi-Fi au générateur et via câble à la distribution

- 1 Unité extérieure
- 2 SwitchConnect
- 3 HID-TConnect2
- 4 Plancher chauffant (rafraîchissant)

Remarque : jusqu'à 6 thermostats pris en charge

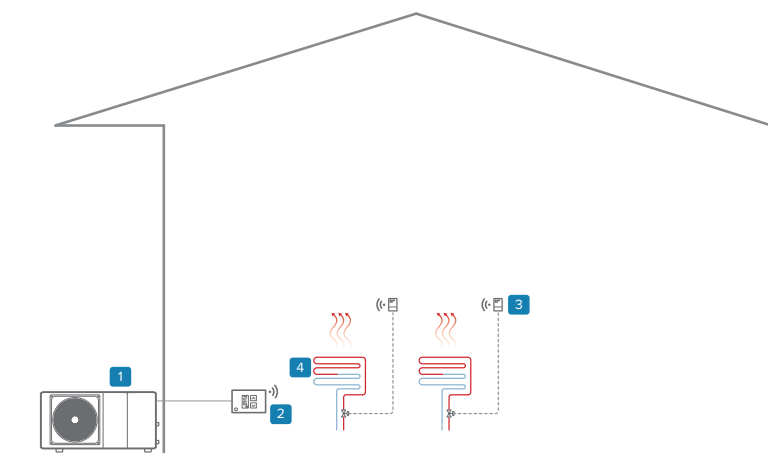

Installation à zone unique seulement chaud, radiante/unités terminales, connexion via câble au générateur et Wi-Fi à la distribution

- 1 Unité extérieure
- 2 HID-TConnect2
- 3 SwitchConnect
- 4 Plancher chauffant (rafraîchissant)

Remarque : jusqu'à 2 SwitchConnect pris en charge

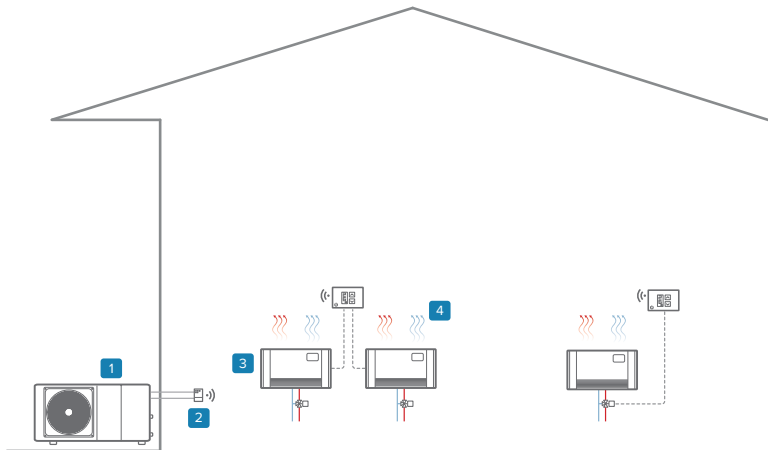

Installation zones unique chaud/ froid, radiante/unités terminales, connexion via Wi-Fi au générateur et via câble à la distribution

- 1 Unité extérieure
- 2 SwitchConnect
- 3 Ventilo-convecteurs
- 4 HID-TConnect2

Remarque: jusqu'à 6 thermostats pris en charge. Les thermostats doivent tous être à chaud ou à froid. En cas d'appels conflictuels, la priorité est froide

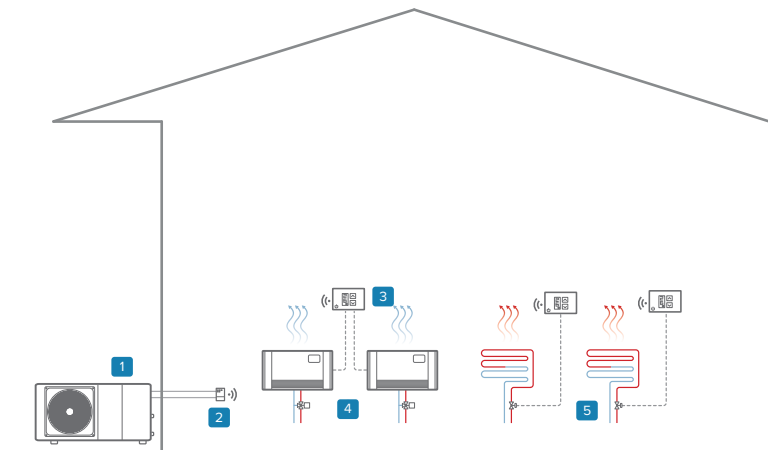

Installation double émetteur, radiante/unités terminales, connexion via Wi-Fi au générateur et via câble à la distribution

- 1 Unité extérieure
- 2 SwitchConnect
- 3 HID-TConnect2
- 4 Ventilo-convecteurs
- 5 Plancher chauffant (rafraîchissant)

Remarque: jusqu'à 6 thermostats pris en charge. Le changement de mode doit se faire directement dans la unité Les thermostats doivent tous être à chaud ou à froid. En cas d'appels conflictuels, la priorité est froide

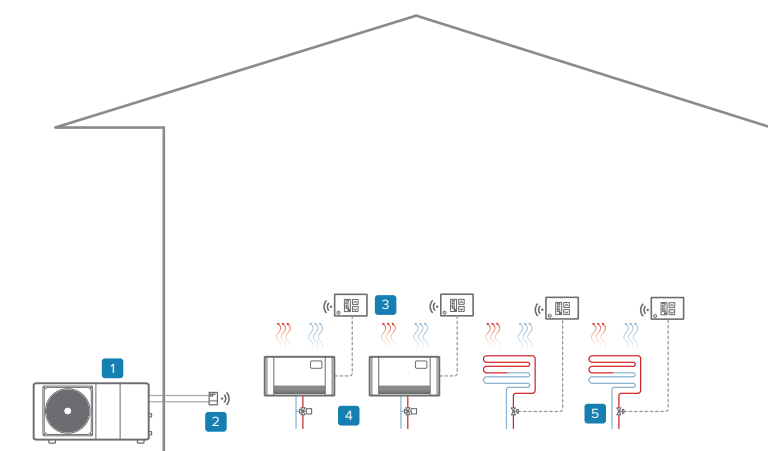

Installation à deux zones chaud/froid, radiante/unités terminales, connexion via Wi-Fi au générateur et via câble à la distribution

- 1 Unité extérieure
- 2 SwitchConnect
- 3 HID-TConnect2
- 4 Ventilo-convecteurs
- 5 Plancher chauffant (rafraîchissant)

Remarque: jusqu'à 6 thermostats pris en charge. Le changement de mode doit se faire directement dans la unité Les thermostats doivent tous être à chaud ou à froid. En cas d'appels conflictuels, la priorité est froide

# INTELLIPLANT

Système de gestion et d'optimisation des installations résidentielles centralisées



- ✓ Commande et optimisation des pompes à chaleur des installations centralisées
- ✓ Gestion des chaudières de secours
- ✓ Comptabilisation de la consommation du système central et pour chaque utilisateur individuel
- ✓ Gestion des unités de logement avec Control4 NRG
- ✓ Gestion locale et à distance par les administrateurs via une connexion cloud
- ✓ Plateforme multi-sites pour gestion à distance de différentes installations déployés sur le territoire

## Sécurité et professionnalisme

Le système INTELLIPLANT permet d'assurer la séparation entre la gestion des installations centralisées par les professionnels et les environnements résidentiels par les particuliers au moyen de deux plateformes cloud distinctes.

De cette manière, les syndicats et le personnel de la copropriété peuvent accéder à l'unité de contrôle sans être autorisés à accéder aux maisons individuelles, en maintenant les niveaux de confidentialité en matière de protection des données selon les interprétations les plus restrictives du RGPD (Règlement Général sur la Protection des Données).

Parallèlement, les propriétaires et les locataires des différentes unités ont accès à la gestion de leur appartement mais pas à l'installation centralisée, évitant ainsi les falsifications ou les problèmes de gestion des installations professionnelles.

## Responsables d'installation

Le système INTELLIPLANT permet de gérer l'installation de manière efficace et continue via le panneau de commande local et l'interface à distance aussi bien depuis un ordinateur que d'un smartphone ou d'une tablette.

- ✓ Gestion sécurisée grâce à la connexion au Clivet cloud pour les environnements professionnels
- ✓ Gestion des paramètres de fonctionnement comme les températures et le basculement sur modes saisonniers
- ✓ Mise en marche programmée et manuelle des installations
- ✓ Vérification du niveau d'usure des principaux composants
- ✓ Gestion de l'entretien programmé et préventif
- ✓ Gestion en ligne de la documentation de l'installation
- ✓ Réduction des coûts d'entretien, prévention des arrêts de l'installation suite à des pannes
- ✓ Gestion de l'énergie thermique produite par la centrale et de la consommation d'électricité
- ✓ Calcul du rendement de l'installation
- ✓ Comptabilisation des consommations via le raccordement aux assistants énergétiques des unités de logement CONTROL4 NRG

## Utilisateurs privés

Chaque unité de logement est gérée par l'assistant énergétique Control4 NRG qui permet d'optimiser le confort des pièces tout en réduisant les gaspillages d'énergie.

- ✓ Gestion sûre grâce à la connexion à Clivet Eye pour les environnements résidentiels à usage privé
- ✓ Gestion à distance de l'installation via une application pour appareils iOS et Android
- ✓ Gestion différenciée des zones et des niveaux de confort relatifs
- ✓ Compatibilité avec les thermostats de la ligne HID-TSmart pour la visualisation des paramètres opérationnels de l'habitation tels que la température, l'humidité, la consommation électrique, la qualité de l'air, le niveau de charge de la batterie SINERGY (le cas échéant)
- ✓ Comptabilisation des consommations via le raccordement aux assistants énergétiques des unités de logement CONTROL4 NRG



### Exemple d'infrastructure

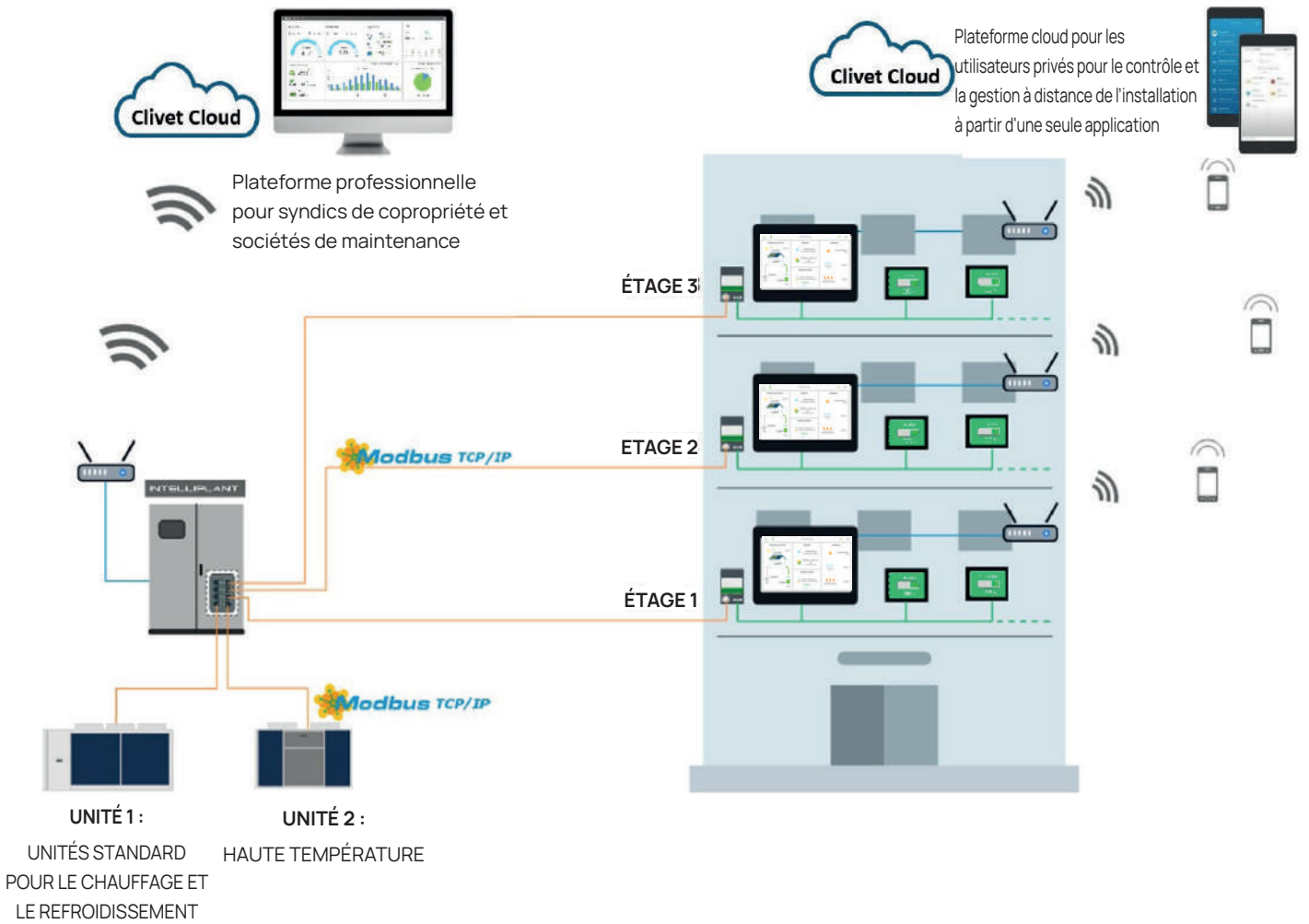

## Centrale thermique

Le système INTELLIPLANT optimise la production et la distribution d'énergie thermique jusqu'aux étages à partir desquels ont lieu les dérivations pour les unités individuelles

INTELLIPLANT assure une gestion correcte de la centrale de thermo-refroidissement afin d'assurer la continuité de la production d'énergie thermique tout en réduisant la consommation d'électricité de l'ensemble de l'installation.

En particulier, INTELLIPLANT assure :

- ✓ L'optimisation du fonctionnement des pompes à chaleur et gestion des redondances.
- ✓ Production d'eau chaude sanitaire au moyen de systèmes de pompes à chaleur dédiés à la production d'eau à haute température
- ✓ Gestion des cycles anti-légionnelle
- ✓ Optimisation des débits des circuits primaires et des circuits secondaires
- ✓ Compensation climatique en fonction des conditions de fonctionnement
- ✓ Gestion à distance des charges de l'installation
- ✓ Intégration avec les panneaux photovoltaïques
- ✓ Page énergétique avec les profils de charge du système et génération de rapports d'énergie (comprend les débitmètres et les compteurs d'électricité dans la centrale)
- ✓ Gestion multi-sites d'installations réparties sur l'ensemble du territoire

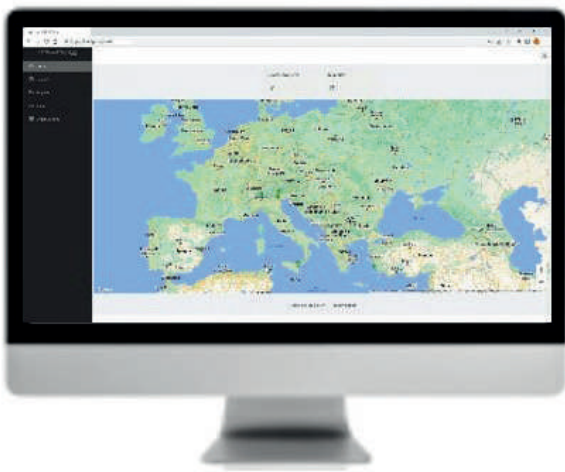

### SYSTÈME MULTI-SITES

Gestion centralisée des sites répartis sur tout le territoire depuis le siège

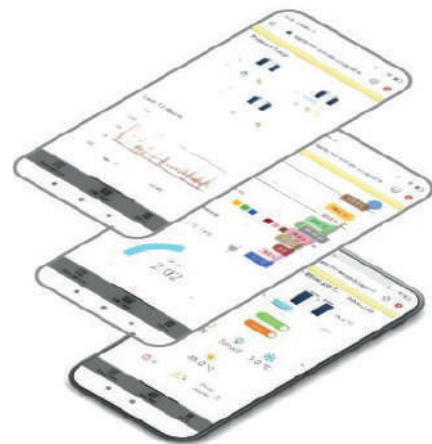

### CLIVET CLOUD, L'INSTALLATION ENTRE VOS MAINS

Interface réactive avec accès à distance à toutes les sections de l'installation pour la gestion par les centres d'assistance et les sociétés d'entretien opérant sur le terrain

# INTELLIPLANT CORE

Système de gestion et d'optimisation des installations résidentielles centralisées



- ✓ Commande et optimisation des pompes à chaleur des installations centralisées
- ✓ Gestion des chaudières de secours
- ✓ Comptabilisation de la consommation du système central et pour chaque utilisateur individuel
- ✓ Gestion des unités de logement avec Control4 NRG
- ✓ Gestion locale et à distance par les administrateurs via une connexion cloud
- ✓ Plateforme multi-sites pour gestion à distance de différentes installations déployés sur le territoire

## Sécurité et professionnalisme

Le système INTELLIPLANT permet d'assurer la séparation entre la gestion des installations centralisées par les professionnels et les environnements résidentiels par les particuliers au moyen de deux plateformes cloud distinctes.

De cette manière, les syndicats et le personnel de la copropriété peuvent accéder à l'unité de contrôle sans être autorisés à accéder aux maisons individuelles, en maintenant les niveaux de confidentialité en matière de protection des données selon les interprétations les plus restrictives du RGPD (Règlement Général sur la Protection des Données).

Parallèlement, les propriétaires et les locataires des différentes unités ont accès à la gestion de leur appartement mais pas à l'installation centralisée, évitant ainsi les falsifications ou les problèmes de gestion des installations professionnelles.

## Responsables d'installation

Le système INTELLIPLANT permet de gérer l'installation de manière efficace et continue via le panneau de commande local et l'interface à distance aussi bien depuis un ordinateur que d'un smartphone ou d'une tablette.

- ✓ Gestion sécurisée grâce à la connexion au Clivet cloud pour les environnements professionnels
- ✓ Gestion des paramètres de fonctionnement comme les températures et le basculement sur modes saisonniers
- ✓ Mise en marche programmée et manuelle des installations
- ✓ Vérification du niveau d'usure des principaux composants
- ✓ Gestion de l'entretien programmé et préventif
- ✓ Gestion en ligne de la documentation de l'installation
- ✓ Réduction des coûts d'entretien, prévention des arrêts de l'installation suite à des pannes
- ✓ Gestion de l'énergie thermique produite par la centrale et de la consommation d'électricité
- ✓ Calcul du rendement de l'installation
- ✓ Comptabilisation des consommations via le raccordement aux assistants énergétiques des unités de logement CONTROL4 NRG

## Utilisateurs privés

Chaque unité de logement est gérée par l'assistant énergétique CONTROL4 NRG qui permet d'optimiser le confort des pièces tout en réduisant les gaspillages d'énergie.

- ✓ Gestion sûre grâce à la connexion à Clivet Eye pour les environnements résidentiels à usage privé
- ✓ Gestion à distance de l'installation via une application pour appareils iOS et Android
- ✓ Gestion différenciée des zones et des niveaux de confort relatifs
- ✓ Compatibilité avec les thermostats de la ligne HID-TSmart pour la visualisation des paramètres opérationnels de l'habitation tels que la température, l'humidité, la consommation électrique, la qualité de l'air, le niveau de charge de la batterie SINERGY (le cas échéant)



### Exemple d'infrastructure

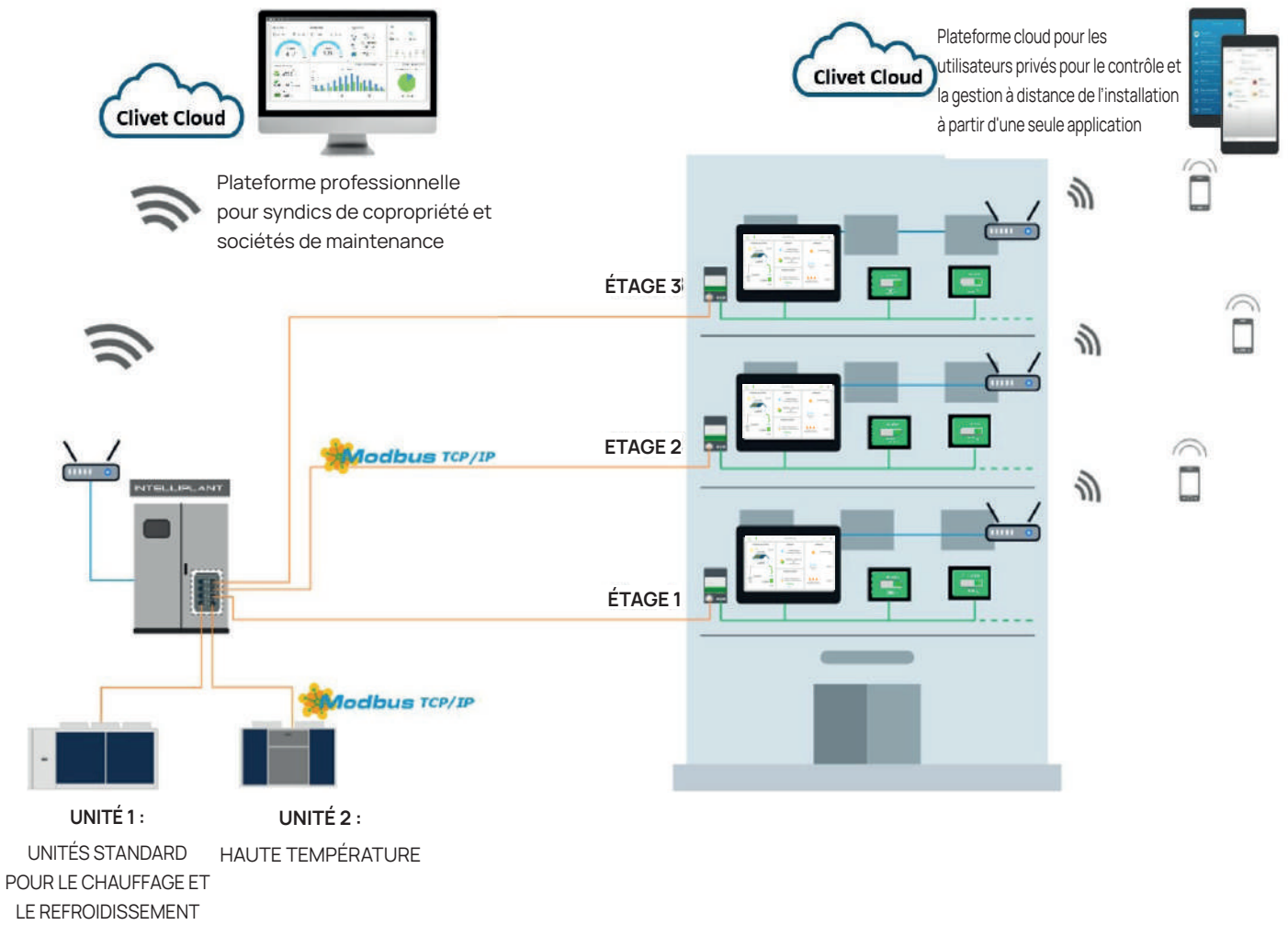







# Tarif

# SPHERA EVO 2.0

Combinaisons possibles

Tableau des combinaisons

Système	Modèle	Unité extérieure							Unité intérieure avec un réservoir ECS							
		MiSAN-YEE 1 S							SQKN-YEE 1 TC			SQKN-YEE 1 TH				
		Taille	2.1	3.1	4.1	5.1	6.1	7.1	8.1	A - 190 I	A - 250 I	B - 250 I	A	B	C	D
SPHERA EVO 2.0	2.1	√	-	-	-	-	-	-	O	O	-	-	-	-	-	
	3.1	-	√	-	-	-	-	-	O	O	-	-	-	-	-	
	4.1	-	-	√	-	-	-	-	O	O	-	-	-	-	-	
	5.1	-	-	-	√	-	-	-	O	O	-	-	-	-	-	
	6.1	-	-	-	-	√	-	-	-	-	√	-	-	-	-	
	7.1	-	-	-	-	-	√	-	-	-	√	-	-	-	-	
	8.1	-	-	-	-	-	-	√	-	-	√	-	-	-	-	
	SPHERA EVO 2.0 BOX	2.1	√	-	-	-	-	-	-	-	-	-	-	-	-	-
3.1		-	√	-	-	-	-	-	-	-	-	-	-	-	-	
4.1		-	-	√	-	-	-	-	-	-	-	-	-	-	-	
5.1		-	-	-	√	-	-	-	-	-	-	-	-	-	-	
6.1		-	-	-	-	√	-	-	-	-	-	-	-	-	-	
7.1		-	-	-	-	-	√	-	-	-	-	-	-	-	-	
8.1		-	-	-	-	-	-	√	-	-	-	-	-	-	-	
SPHERA EVO 2.0 INVISIBLE		2.1	√	-	-	-	-	-	-	-	-	-	-	-	-	-
	3.1	-	√	-	-	-	-	-	-	-	-	-	-	-	-	
	4.1	-	-	√	-	-	-	-	-	-	-	-	-	-	-	
	5.1	-	-	-	√	-	-	-	-	-	-	-	-	-	-	
	8.1	-	-	-	-	-	-	√	-	-	-	-	-	-	-	
SPHERA EVO 2.0 EASYHYBRID BOX	2.1	√	-	-	-	-	-	-	-	-	-	-	-	-	-	
	3.1	-	√	-	-	-	-	-	-	-	-	-	-	-	-	
	4.1	-	-	√	-	-	-	-	-	-	-	-	-	-	-	
	5.1	-	-	-	√	-	-	-	-	-	-	-	-	-	-	
	6.1	-	-	-	-	√	-	-	-	-	-	-	-	-	-	
	7.1	-	-	-	-	-	√	-	-	-	-	-	-	-	-	
	8.1	-	-	-	-	-	-	√	-	-	-	-	-	-	-	
SPHERA EVO 2.0 EASYHYBRID TOWER	2.1	√	-	-	-	-	-	-	-	-	-	√	-	-	-	
	3.1	-	√	-	-	-	-	-	-	-	-	√	-	-	-	
	4.1	-	-	√	-	-	-	-	-	-	-	√	-	-	-	
	5.1	-	-	-	√	-	-	-	-	-	-	√	-	-	-	
	6.1	-	-	-	-	√	-	-	-	-	-	-	√	-	-	
	7.1	-	-	-	-	-	√	-	-	-	-	-	-	√	-	
	8.1	-	-	-	-	-	-	√	-	-	-	-	-	-	√	

Ou indique les options parmi lesquelles choisir

√ combinaison disponible

## 1.9 Tarif

Unité intérieure						à encastrer	Chaudière		Accessoires							
sans réservoir ECS							SQKN-YEE 1IC	instantané		Armoire			ECS			kit de connexion
SQKN-YEE 1BC		SQKN-YEE 1BH				A		Gas Boiler FE		ADIX	TUNOX	ACS150X	TDUEX	3DHWX	KCIACSX	KCACSX
A	B	A	B	C	D		24.4	33.4								
-	-	-	-	-	-	-	-	-	-	-	-	-	-	-	-	
-	-	-	-	-	-	-	-	-	-	-	-	-	-	-	-	
-	-	-	-	-	-	-	-	-	-	-	-	-	-	-	-	
-	-	-	-	-	-	-	-	-	-	-	-	-	-	-	-	
-	-	-	-	-	-	-	-	-	-	-	-	-	-	-	-	
-	-	-	-	-	-	-	-	-	-	-	-	-	-	-	-	
-	-	-	-	-	-	-	-	-	-	-	-	-	-	-	-	
-	-	-	-	-	-	-	-	-	-	-	-	-	-	-	-	
-	-	-	-	-	-	-	-	-	-	-	-	-	-	-	-	
√	-	-	-	-	-	-	-	-	-	-	-	-	-	-	-	
√	-	-	-	-	-	-	-	-	-	-	-	-	-	-	-	
√	-	-	-	-	-	-	-	-	-	-	-	-	-	-	-	
√	-	-	-	-	-	-	-	-	-	-	-	-	-	-	-	
-	√	-	-	-	-	-	-	-	-	-	-	-	-	-	-	
-	√	-	-	-	-	-	-	-	-	-	-	-	-	-	-	
-	√	-	-	-	-	-	-	-	-	-	-	-	-	-	-	
-	-	-	-	-	-	√	√	√	√	-	√	-	-	√	-	
-	-	-	-	-	-	√	√	√	√	-	√	-	-	√	-	
-	-	-	-	-	-	√	√	√	√	-	√	-	-	√	-	
-	-	-	-	-	-	√	√	√	-	-	√	-	-	√	-	
-	-	√	-	-	-	-	0	0	-	-	-	-	-	-	-	
-	-	√	-	-	-	-	0	0	-	-	-	-	-	-	-	
-	-	√	-	-	-	-	0	0	-	-	-	-	-	-	-	
-	-	√	-	-	-	-	0	0	-	-	-	-	-	-	-	
-	-	-	√	-	-	-	-	√	-	-	-	-	-	-	-	
-	-	-	-	√	-	-	-	√	-	-	-	-	-	-	-	
-	-	-	-	-	√	-	-	√	-	-	-	-	-	-	-	
-	-	-	-	-	-	-	0	0	-	√	-	√	√	-	√	
-	-	-	-	-	-	-	0	0	-	√	-	√	√	-	√	
-	-	-	-	-	-	-	0	0	-	√	-	√	√	-	√	
-	-	-	-	-	-	-	0	0	-	√	-	√	√	-	√	
-	-	-	-	-	-	-	-	√	-	√	-	√	√	-	√	
-	-	-	-	-	-	-	-	√	-	√	-	√	√	-	√	
-	-	-	-	-	-	-	-	√	-	√	-	√	√	-	√	
-	-	-	-	-	-	-	-	√	-	√	-	√	√	-	√	

Ou indique les options parmi lesquelles choisir

√ combinaison disponible

## FULLNESS

CiSDN-M EP 1 MR 3.1



UNITÉ			3.1	Note
<b>TAILLES</b>				
<b>PDCATA</b>	Pompe à chaleur air-air avec récupération thermodynamique et ACS pour installation intérieure	Code Euro	26452550 9.900	Non compatible avec MAS200X
<b>PDCATA FIFD</b>	Pompe à chaleur air-air avec récupération thermodynamique et ACS pour installation intérieure Filtres électroniques avec technologie IFD (ISO 16890 EPM1 90 %)	Code Euro	39552534 10.260	Non compatible avec MAS200X
<b>PDCATAR</b>	Pompe à chaleur air-air avec récupération thermodynamique et ACS pour installation intérieure	Code Euro	37502590 10.200	
<b>PDCATAR INSPDC</b>	Pompe à chaleur air-air avec récupération thermodynamique et ACS pour installation intérieure	Code Euro	26452551 10.560	
<b>PDCATAR INSPDC FIFD</b>	Pompe à chaleur air-air avec récupération thermodynamique et ACS pour installation intérieure Filtres électroniques avec technologie IFD (ISO 16890 EPM1 90 %)	Code Euro	39552533 10.700	

<b>Accessories</b>				
TAILLES			3.1	Note
<b>KTCATX</b>	Kit de tuyauterie pour raccordement d'eau technique avec unités superposées	Code Euro	90562593 150	Accessoire nécessaire pour le raccordement des deux modules superposés
<b>MAS200X</b>	Module de ballon d'eau chaude sanitaire 200 L pour une unité tout-en-un	Code Euro	63332553 6.500	Si l'installation de deux modules superposés est prévue, le kit KTCATX doit également être fourni. / Non compatible avec le module pompe à chaleur seul
<b>VIRX</b>	Robinets d'arrêt	Code Euro	90562594 85	





# SPHERA EVO 2.0 - Unité externe

MiSAN-YEE 1 S 2.1 ÷ 8.1

## UNITÉ

TAILLES			2.1	3.1	4.1	5.1	6.1	7.1	8.1	Notes
220M	Tension d'alimentation	Code	39102224	39122258	37022286	37032213	39092224	38042295	37032215	
	220-240/1/50	Euro	2.082	2.455	3.130	3.910	4.522	4.753	4.949	
400TN	Tension d'alimentation	Code					37022205	39102275	37032233	
	400/3/50+N	Euro					5.090	5.199	5.409	

## ACCESSOIRES

TAILLES			2.1	3.1	4.1	5.1	6.1	7.1	8.1	Notes
DTX	Bac auxiliaire de récupération des condensats	Code	87022208	87022208	87022208	87022208	87022208	87022208	87022208	
		Euro	313	313	313	313	313	313	313	
APAVX	Kit de supports antivibratoires pour installation au sol	Code	89132292	89132292	87022209	87022209	87032218	87032218	87032218	Non compatible avec DTX ou KSIPX Pour les tailles 6.1-7.1-8.1 : 87032218 pour les versions monophasées et 87022209 pour les versions triphasées
		Euro	118	118	118	118	118	118	118	
ASTFX	Kit anti-vibration pour installation sur console murale ou plateau	Code	88062233	88062233	89162299	89162299	89162299	89162299	89162299	compatible avec DTX ou KSIPX Pour les tailles 6.1-7.1-8.1 : 89142215 pour les versions monophasées et 89162299 pour les versions triphasées
		Euro	118	118	118	118	118	118	118	
KSIPX	Kit avec pattes de fixation murale	Code	89132280	89132280	89132280	89132280	89132280	89132280	89132280	
		Euro	189	189	189	189	189	189	189	





# SPHERA EVO 2.0 - Unité intérieure TOUR

SQKN-YEE 1 TC A - B

Également disponible en version hybride à combiner avec des chaudières FE

UNITÉ			A	B	Note
<b>TAILLES</b>					
<b>AI15 E-XT ACS190</b>	Ballon inertiel de 15 litres Chaudière ECS 190 litres	Code Euro	12002668 5.685		
<b>AI15 E-XT ACS250</b>	Ballon inertiel de 15 litres Chaudière ECS 250 litres	Code Euro	12002669 6.025	12002684 6.881	
<b>AI15 E-XT ACS190 EH024</b>	Ballon inertiel de 15 litres Efficacité étendue Chaudière ECS 190 litres Résistance électrique de secours de 2/4 kW (intégrée à la machine)	Code Euro	12002670 6.297		
<b>AI15 E-XT ACS250 EH024</b>	Ballon inertiel de 15 litres Efficacité étendue Chaudière ECS 250 litres Résistance électrique de secours de 2/4 kW (intégrée à la machine)	Code Euro		41572594 7.493	
<b>400TN AI15 E-XT ACS190 EH6</b>	Tension d'alimentation 400/3/50+n Ballon inertiel de 15 litres Chaudière ECS 190 litres Résistance électrique de secours de 6 kW (intégrée à la machine)	Code Euro	12002671 6.346		
<b>400TN AI15 E-XT ACS250 EH6</b>	Tension d'alimentation 400/3/50+n Ballon inertiel de 15 litres Efficacité étendue Chaudière ECS 250 litres Résistance électrique de secours de 6 kW (intégrée à la machine)	Code Euro		41572593 7.542	
<b>400TN AI15 E-XT ACS190 EH9</b>	Tension d'alimentation 400/3/50+n Ballon inertiel de 15 litres Chaudière ECS 190 litres Résistance électrique de secours de 9 kW (intégrée à la machine)	Code Euro	12002672 6.346		
<b>400TN AI15 E-XT ACS250 EH9</b>	Tension d'alimentation 400/3/50+n Ballon inertiel de 15 litres Chaudière ECS 250 litres Résistance électrique de secours de 9 kW (intégrée à la machine)	Code Euro	12002672 6.686	12002673 7.542	

Le système nécessite toujours une ODU Pour connaître la compatibilité et les codes des unités extérieures, veuillez consulter les tableaux dédiés sur la page d'accueil de la section LISTE DE PRIX. Pour connaître les correspondances et les codes des chaudières compatibles, veuillez vous référer à la page de la liste de prix.

## Accessories

TAILLES			A	B	Note
ANEDIX	Kit anode électronique ACES H 1 1/4		62242552 194	62242552 194	
SOLX	Kit de gestion solaire thermodynamique	Code Euro	91152451 558	91152451 558	Non compatible avec KTCSX
KCSX	Kit de circuit secondaire	Code Euro	91762311 534	91762311 534	
KIRE2HLX	Groupe de distribution bizona : direct + mixte	Code Euro	88042298 2.170	88042298 2.170	
KIRE2HX	Groupe de distribution bi-zone: direct + direct	Code Euro	88072275 1.858	88072275 1.858	
DI50-2X	Séparateur hydraulique de 50 litres	Code Euro	87012296 992	87012296 992	
ACI40X	Ballon inertiel installation de 40 litres	Code Euro	87082446 1.128	87082446 1.128	
COFX	Couverture esthétique pour le réservoir de stockage inertiel	Code Euro	87082451 161 87082450 191	87082450 191	87082451 Compatible avec ACS190 - 87082450 Compatible avec ACS250
KTCRX	Kit de tuyauterie de raccordement pour sortie à droite	Code Euro	87512591 306	87512591 306	
KTCSTX	Kit de connexion pour circuit solaire par le haut	Code Euro	89542511 87	89542511 87	Non compatible avec KTCSX
KTCSX	Kit de tuyauterie de raccordement pour sortie à gauche	Code Euro	87512590 317	87512590 317	Non compatible avec KTCSTX et SOLX
KTCTX	Kit de tuyauterie de raccordement pour sortie par le haut	Code Euro	87512574 286	87512574 286	
T1BX	Sonde de température d'eau 10 m	Code Euro	87012225 69	87012225 69	
T1B30X	Sonde de température d'eau 30 m	Code Euro	91752327 109	91752327 109	
VEACSX	Vase d'expansion ACS	Code Euro	88092424 187	88092424 187	
VDACSX	Vanne de dérivation thermostatique pour ECS	Code Euro	89142228 189	89142228 189	
HTC2WX	Thermostat programmable HID-TCONNECT2, blanc - pour contrôle de la température	Code Euro	91342291 237	91342291 237	
SWCX	Récepteur / Interrupteur IdO SwitchConnect	Code Euro	87022202 171	87022202 171	

Remarque : pour l'énumération complète des versions et des accessoires, consulter la liste de prix en ligne



# SPHERA EVO 2.0 - Unité interne Boîtier

## SQKN-YEE 1 BC A - B

Également disponible en version hybride à combiner avec des chaudières FE

UNITÉ			A	B	Note
TAILLES					
AI1 E-XT	Ballon inertiel de 15 litres	Code Euro	12002674 2.648	12002675 3.799	
AI15 E-XT 1PUM	Ballon inertiel de 15 litres Pompe à tête augmentée	Code Euro	12002676 3.300		
E-XT EH024	Efficacité étendue Résistance électrique de secours de 2/4 kW (intégrée à la machine)	Code Euro	41572596 3.260		
AI15 E-XT EH024	Ballon inertiel de 15 litres Efficacité étendue Résistance électrique de secours de 2/4 kW (intégrée à la machine)	Code Euro		41572597 4.411	
AI15 E-XT EH024 1PUM	Ballon inertiel de 15 litres Résistance électrique de secours de 2/4 kW (intégrée à la machine) Pompe à tête augmentée	Code Euro	12002678 3.912		
400TN AI15 E-XT EH6	Tension d'alimentation 400/3/50+n Ballon inertiel de 15 litres Efficacité étendue Résistance électrique de secours de 6 kW (intégrée à la machine)	Code Euro		41572598 4.460	
400TN AI15 E-XT EH6	Tension d'alimentation 400/3/50+n Ballon inertiel de 15 litres Résistance électrique de secours de 6 kW (intégrée à la machine)	Code Euro	12002679 3.309		
400TN AI15 E-XT EH9	Tension d'alimentation 400/3/50+n Ballon inertiel de 15 litres Résistance électrique de secours de 9 kW (intégrée à la machine)	Code Euro	12002682 3.309	12002683 4.460	

Le système nécessite toujours un ODU

Pour la combinaison et les codes des unités extérieures, veuillez vous référer aux tableaux spécifiques au début de la section LIS

Pour les combinaisons et les codes des chaudières combinables, veuillez vous référer à la page de la liste de prix dédiée.

Accessories			A	B	Notes
TAILLES					
ACS200X	Ballon d'ECS de 200 litres	Code Euro	89132288 1.585	89132288 1.585	
ACS300X	Ballon d'ECS de 300 litres	Code Euro	88082203 1.662	88082203 1.662	
ACS500X	Ballon d'ECS de 500 litres	Code Euro	87012276 2.290	87012276 2.290	
SCS08X	Échangeur solaire de 0,8 m2 pour installation sur bride	Code Euro	88082202 469	88082202 469	Compatible avec ACS200X / ACS300X
ACI40X	Ballon inertiel installation de 40 litres	Code Euro	87082446 1.128	87082446 1.128	
KCSX	Kit pour circuit secondaire (bouteille de découplage hydraulique 1L + pompe de circulation)	Code Euro	91762311 534	91762311 534	
SCS12X	Serpentin solaire pour ballons d'ECS	Code Euro	87012265 518	87012265 518	Compatible avec ACS500X
T1B30X	Sonde de température d'eau 30m	Code Euro	91752327 109	91752327 109	
KIRE2HLX	Groupe de distribution bizonne : direct + mixte	Code Euro	88042298 2.170	88042298 2.170	
KIRE2HX	Groupe de distribution bi-zone: direct + direct	Code Euro	88072275 1.858	88072275 1.858	
DI50-2X	Séparateur hydraulique de 50 litres	Code Euro	87012296 992	87012296 992	
T1BX	Sonde de température d'eau 10m	Code Euro	87012225 69	87012225 69	
T1B30X	Sonde de température d'eau 30m	Code Euro	91752327 109	91752327 109	
VDACSX	Vanne de dérivation thermostatique pour ECS	Code Euro	89142228 189	89142228 189	
HTC2WX	Thermostat programmable hid-tconnect2, blanc - pour contrôle de la température	Code Euro	91342291 237	91342291 237	
SWCX	Récepteur / Interrupteur IdO SwitchConnect	Code Euro	87022202 171	87022202 171	

Remarque : pour l'énumération complète des versions et des accessoires, consulter la liste de prix en ligne





# Unité intérieure invisible SPHERA EVO 2.0

## SQKN-YEE 1 IC A

Également disponible en version hybride avec chaudière à gaz FE 24.4

UNITÉ					
TAILLES			A	Note	
IC	Version entièrement électrique invisible	Code Euro	42192419 2.561	Non compatible avec la chaudière à gaz FE	
IC 1PUM	Version entièrement électrique invisible Pompe à tête augmentée	Code Euro	42192418 3.201	Non compatible avec la chaudière à gaz FE	
IH	Version hybride invisible	Code Euro	42192471 2.671	Non compatible avec AC50X, ACS50X, A115X et ACSA150X. La chaudière doit être choisie séparément.	
IH 1PUM	Version hybride invisible Pompe à tête augmentée	Code Euro	42192472 3.311	Non compatible avec AC50X, ACS50X, A115X et ACSA150X. La chaudière doit être choisie séparément.	
IC EH024	Version entièrement électrique invisible Résistance électrique de secours de 2/4 kW (intégrée à la machine)	Code Euro	42192415 3.173	Non compatible avec la chaudière à gaz FE	
IC EH024 1PUM	Version entièrement électrique invisible Résistance électrique de secours de 2/4 kW (intégrée à la machine) Pompe à tête augmentée	Code Euro	42192417 3.813	Non compatible avec la chaudière à gaz FE	
IC EH6 400TN	Version entièrement électrique invisible Résistance électrique de secours de 6 kW (intégrée à la machine) Tension d'alimentation 400/3/50+N	Code Euro	42192416 3.222	Non compatible avec la chaudière à gaz FE	
IC EH6 1PUM 400TN	Version entièrement électrique invisible Résistance électrique de secours de 6 kW (intégrée à la machine) Pompe à tête augmentée Tension d'alimentation 400/3/50+N	Code Euro	42192421 3.862	Non compatible avec la chaudière à gaz FE	
IC EH9 400TN	Version entièrement électrique invisible Résistance électrique de secours de 9 kW (intégrée à la machine) Tension d'alimentation 400/3/50+N	Code Euro	42192420 3.222	Non compatible avec la chaudière à gaz FE	

Le système nécessite toujours un ODU

Pour la combinaison et les codes des unités extérieures, veuillez vous référer aux tableaux spécifiques au début de la section LIS

Pour les combinaisons et les codes des chaudières combinables, veuillez vous référer à la page de la liste de prix dédiée.

## Exemples de sélection de codes

### Unité standard entièrement électrique de 6 kW

Unité intérieure			
IC	code	42192419	€ 2.561
ADIX	code	88072298	€ 974
ACS150X	code	90562553	€ 1.949
KCIACSX	code	91162413	€ 569
Unité extérieure			
MiSAN-YEE 1 S 3.1	code	39122258	€ 2.455
		<b>Total :</b>	<b>€ 8.508</b>

### Unité standard hybride de 4 kW avec production ECS instantanée

Unité intérieure			
IH	code	42192471	€ 2.618
ADIX	code	88072298	€ 974
ACS150X	code	90562553	€ 1.949
KCIACSX	code	91162413	€ 569
KCIBOIX	code	92172491	€ 495
Chaudière			
GAS BOILER FE 24.4	code	37012269	€ 2.014
Unité extérieure			
MiSAN-YEE 1 S 2.1	code	39102224	€ 2.082
		<b>Total :</b>	<b>€ 10.701</b>

### Unité hybride de 8 kW AVEC PANNEAUX SOLAIRES et ECS instantanée

Unité intérieure			
IH	code	42192471	€ 2.618
ADIX	code	88072298	€ 974
SHWTX	code	90562554	€ 2.443
KCIACSX	code	91162413	€ 569
KCIBOIX	code	92172491	€ 495
KCVEX	code	92192414	€ 1.394
ADI50X	code	89152299	€ 445
Chaudière			
GAS BOILER FE 24.4	code	37012269	€ 2.014
Unité extérieure			
MiSAN-YEE 1 S 4.1	code	37022286	€ 3.130
		<b>Total :</b>	<b>€ 14.082</b>

Accessories

TAILLES			A	Note
ADIX	Armoire principale encastrée pour SPHERA EVO 2.0 INVISIBLE	Code Euro	88072298 974	
AENVX	Armoire esthétique pour installation extérieure	Code Euro	75022421 829	Non compatible avec ADIAX, ADI50X, ACSA150X et ACE50X
ACS150X	Stockage d'eau chaude sanitaire de 150L	Code Euro	90562553 1.949	Nécessite KCIACSX
KCIACSX	Kit de raccordement au ballon d'ECS (eau chaude sanitaire) pour unité encastrée	Code Euro	91162413 569	Nécessaire au raccordement de l'ACS150X
KCIBOIX	Kit de tuyauterie de raccordement pour ballon d'ECS compatible avec chaudière encastrée	Code Euro	92172491 495	Nécessaire pour les raccordements hydrauliques dans la version hybride IH
ACSA150X	Ballon d'eau chaude supplémentaire de 150 litres	Code Euro	90562555 1.949	Nécessite KCIACSX, KCI150X et ADIAX ; non compatible avec la version hybride IH, AI15X et ACSA50X.
KCI150X	Kit de raccordement supplémentaire pour ballon d'ECS destiné pour unité encastrée	Code Euro	74012445 382	Nécessaire pour le raccordement de l'ACSA150X
KCVEX	Kit de circulation : groupe de circulation, unité de commande, vase d'expansion	Code Euro	92192414 1.394	Installazione interna: non compatibile con AC50X o ACSA50X
SHWTX	Réservoir 150 L à double serpentin Unité standard	Code Euro	90562554 2.443	Nécessite KCIACSX pour la version IC ou KCBOIX pour la version hybride IH
KAIAX	Kit de connexion supplémentaire pour le stockage inertiel	Code Euro	91162411 63	Nécessaire pour les modèles AI15X, AC50X et ACE50X
AI15X	Ballon inertiel de 15 litres pour installation à l'intérieur	Code Euro	92182496 194	Installation en intérieur : non compatible avec la version hybride et les modèles AC50X et ACSA50X. Nécessite KCAIAX
AC50X	Ballon tampon de 50 litres (pour installation à l'intérieur de l'unité)	Code Euro	74012442 954	Non compatible avec la version KCVEX, la version ACSA50X ou la version hybride IH. Nécessite KCAIAX.
ACE50X	Ballon tampon de 50 litres (pour installation à l'extérieur de l'unité)	Code Euro	89192236 954	Nécessite ADI50X et KCAIAX
ACSA50X	Chaudière ECS supplémentaire de 50 litres	Code Euro	74012444 1.089	Non compatible avec AI15X et avec la version hybride IH
KCSIX	Kit pour circuit secondaire (séparateur hydraulique de 1 litre, pompe de circulation) pour installation à l'intérieur de l'unité	Code Euro	92182411 534	
KIR2HX	Groupe de distribution bizona : direct direct (pour installation à l'intérieur de l'unité)	Code Euro	92182413 1.858	
KIR2HLX	Groupe de distribution bizona : direct mixte (pour installation à l'intérieur de l'unité)	Code Euro	92182412 2.170	
ADIAX	Armoire encastrable pour stockage ECS 150 litres	Code Euro	89132269 756	Non compatible avec AENVX
ADI50X	Armoire encastrable pour stockage inertiel ou kit solaire	Code Euro	89152299 445	Non compatible avec KSDFX
KPRSX	Kit de pompe de recirculation sanitaire (pour l'installation à l'intérieur de l'unité)	Code Euro	89162274 180	
HTC2WX	Chronothermostat HID-TConnect 2 pour le contrôle de la température blanc	Code Euro	91342291 237	
SWCX	Récepteur/commutateur IDO SwitchConnect	Code Euro	87022202 171	

Les codes surlignés en vert sont obligatoires pour compléter l'unité standard.  
 Dans le cas d'unités avec solaire, sélectionner l'accessoire SHWTX au lieu de l'ACS150X.  
 Dans la version hybride IH, il faut sélectionner les deux kits de raccordement KCIBOIX et le kit KCIACSX



# SPHERA EVO 2.0 EASYHybrid

Unité interne - BOÎTIER / TOUR  
SQKN-YEE 1 BH A - D

UNITÉ							
TAILLES			A	B	C	D	Notes
BH HYFE24	Version BOÎTIER HYBRIDE Peut être combiné avec une chaudière FE de 24 kW	Code Euro	39102289 3.478				Chaudière à sélectionner séparément
BH HYFE34	Version BOÎTIER HYBRIDE Peut être combiné avec une chaudière FE de 34 kW	Code Euro	39102243 3.729	39102235 5.243	39102244 5.612	39102208 6.016	Chaudière à sélectionner séparément
TH HYFE24	Version TOUR HYBRIDE Peut être combiné avec une chaudière FE de 24 kW	Code Euro	39092289 2.643				Chaudière à sélectionner séparément
TH HYFE34	Version TOUR HYBRIDE Peut être combiné avec une chaudière FE de 34 kW	Code Euro	39092297 2.894	39112268 3.058	39122288 3.976	39102238 4.490	Chaudière à sélectionner séparément

Le système nécessite toujours un ODU

Pour la combinaison et les codes des unités extérieures, veuillez vous référer aux tableaux spécifiques au début de la section LIS  
Pour les combinaisons et les codes des chaudières combinables, veuillez vous référer à la page de la liste de prix dédiée.

Accessories							
TAILLES			A	B	C	D	Note
TUNOX	Armoire esthétique principale	Code Euro	89132258 2.375	89132258 2.375	89132258 2.375	89132258 2.375	Non compatible avec la version BH
TDUEX	Chaudière ECS supplémentaire de 150 litres avec armoire esthétique	Code Euro	89142275 3.701	89142275 3.701	89142275 3.701	89142275 3.701	Nécessite un kit de connexion dédié Non compatible avec la version BH Nécessite TUNOX et KCACSX
TDUESX	Ballon ECS supplémentaire de 150 litres avec serpentin solaire avec armoire esthétique	Code Euro	89142236 3.884	89142236 3.884	89142236 3.884	89142236 3.884	Nécessite un kit de connexion dédié Non compatible avec la version BH Nécessite TUNOX et KCACSX
KCACSX	Kit de raccordement au ballon ACS solo T-DUE	Code Euro	89212250 493	89212250 493	89212250 493	89212250 493	Obligatoire pour le raccordement TDUEX et TDUESX. En cas de TREAX, seul le kit KC150X doit être utilisé.
KCVEX	Kit de circulation : groupe de circulation, unité de commande, vase d'expansion	Code Euro	89192234 1.394	89192234 1.394	89192234 1.394	89192234 1.394	Compatible avec TUNOX et TTREX
TTREX	Armoire esthétique supplémentaire pour les accessoires du système	Code Euro	89162262 1.306	89162262 1.306	89162262 1.306	89162262 1.306	Nécessite TUNOX Non compatible avec la version BH
TTREAX	Deuxième préparateur ECS supplémentaire de 150 litres avec meuble esthétique	Code Euro	91342231 3.701	91342231 3.701	91342231 3.701	91342231 3.701	Nécessite uniquement le kit de raccordement TUNOX, TDUEX/TDUESX ou KC150X Non compatible avec la version BH
KC150X	Kit de raccordement ballon ECS supplémentaire TTREAX uniquement	Code Euro	89212286 493	89212286 493	89212286 493	89212286 493	Le kit comprend également les tuyaux de raccordement pour le TDUEX ou le TDUESX.
KPRXS	Kit de pompe de recirculation sanitaire (pour l'installation à l'intérieur de l'unité)	Code Euro	89212283 196	89212283 196	89212283 196	89212283 196	Compatible avec TDUEX et TDUESX
KCSIX	Kit circuit secondaire à installer à l'intérieur de l'unité (séparateur hydraulique 1 litre + pompe de circulation + carte de gestion)	Code Euro	89152210 1.416	89152210 1.416	89152210 1.416	89152210 1.416	Non compatible avec la version BH Compatible avec TUNOX et TTREAX
KIR2HLX	Groupe de distribution bizona : direct + mixte (pour installation à l'intérieur de l'unité)	Code Euro	90332222 3.282	90332222 3.282	90332222 3.282	90332222 3.282	Non compatible avec la version BH Compatible avec TUNOX et TTREAX
KIR2HX	Groupe de distribution bizona : directe + directe (pour installation à l'intérieur de l'unité)	Code Euro	90332224 2.748	90332224 2.748	90332224 2.748	90332224 2.748	Non compatible avec la version BH Compatible avec TUNOX et TTREAX
AC50X	Ballon tampon de 50 litres avec kit de raccordement à EASYHybrid (pour installation à l'intérieur de l'unité)	Code Euro	89152222 500	89152222 500	89152222 500	89152222 500	Compatible avec TUNOX
ANEDX	Anode électronique pour la protection du ballon ECS	Code Euro	88072236 194	88072236 194	88072236 194	88072236 194	
3DHWX	Vanne de dérivation 3 voies pour système/ECS	Code Euro	89132270 196	89132270 196	89132270 196	89132270 196	Compatible avec ACS200X / ACS300X / ACS500X Non compatible avec la version TH De série avec les versions TDUEX, TDUESX, TTREAX
ACS200X	Ballon d'ECS de 200 litres	Code Euro	89132288 1.585	89132288 1.585	89132288 1.585	89132288 1.585	Non compatible avec la version TH
ACS300X	Ballon d'ECS de 300 litres	Code Euro	88082203 1.662	88082203 1.662	88082203 1.662	88082203 1.662	Non compatible avec la version TH
ACS500X	Ballon d'ECS de 500 litres	Code Euro	87012276 2.290	87012276 2.290	87012276 2.290	87012276 2.290	Non compatible avec la version TH

## Accessories

TAILLES			A	B	C	D	Notes
SCS08X	Serpentin solaire pour ballons de stockage ECS ACS200X/ACS300X	Code Euro	88082202 469	88082202 469	88082202 469	88082202 469	Compatible avec ACS200X / ACS300X
SCS12X	Serpentin solaire pour ballon de stockage ECS ACS500X	Code Euro	87012265 518	87012265 518	87012265 518	87012265 518	Compatible avec ACS500X
VDACSX	Vanne de déviation thermostatée pour ECS	Code Euro	89142228 189	89142228 189	89142228 189	89142228 189	Non compatible avec la version TH
KCSX	Kit circuit secondaire (séparateur hydraulique 1 litre + pompe de circulation + carte de gestion)	Code Euro	90332223 1.478	90332223 1.478	90332223 1.478	90332223 1.478	Non compatible avec la version TH
KIRE2HLX	Groupe de distribution bizonne avec carte de gestion : direct et mixte	Code Euro	89152265 3.282	89152265 3.282	89152265 3.282	89152265 3.282	Non compatible avec la version TH
KIRE2HX	Groupe de distribution bizonne avec carte de gestion : direct direct	Code Euro	89152245 2.748	89152245 2.748	89152245 2.748	89152245 2.748	Non compatible avec la version TH
SRICX	Carte supplémentaire pour la gestion des enchères	Code Euro	89212254 816	89212254 816	89212254 816	89212254 816	
DIX	Séparateur hydraulique de 1 litre	Code Euro	89132247 229	89132247 229	89132247 229	89132247 229	Non compatible avec la version TH
ACI40X	Ballon inertiel installation de 40 litres	Code Euro	88072274 1.128	88072274 1.128	88072274 1.128	88072274 1.128	Non compatible avec la version TH
DI50-2X	Séparateur hydraulique de 50 litres	Code Euro	87012296 992	87012296 992	87012296 992	87012296 992	Non compatible avec la version TH
KSDFX	Répartiteur d'aspiration et d'évacuation des fumées (d. 80/80 mm)	Code Euro	88072273 93	88072273 93	88072273 93	88072273 93	
KCSAFX	Raccord coaxial vertical pour l'aspiration et l'évacuation des fumées (d. 60/100 mm)	Code Euro	88042297 62	88042297 62	88042297 62	88042297 62	
CCOAX	Coude coaxial à 90° pour l'aspiration et l'évacuation des fumées, orientable à 360° (d. 60/100 mm)	Code Euro	89152247 68	89152247 68	89152247 68	89152247 68	
TCOAX	Tuyau coaxial de 1 m de long avec terminal (d. 60/100 mm)	Code Euro	89142251 53	89142251 53	89142251 53	89142251 53	
HIDTCBX	Thermostat programmable HID-TConnect, noir - pour contrôle de la température	Code Euro	88072233 237	88072233 237	88072233 237	88072233 237	Disponible jusqu'à épuisement des stocks.
HTC2WX	Thermostat programmable HID-TConnect2, blanc - pour contrôle de la température	Code Euro	91342291 237	91342291 237	91342291 237	91342291 237	
SWCX	Récepteur IdO SwitchConnect	Code Euro	87022202 171	87022202 171	87022202 171	87022202 171	

## Exemples de sélection de codes

## SISTEMA EASYHYBRID

## BOX 4 kW avec chaudière 24 kW

Unité intérieure			
BH HYFE24	code	39102289	€ 3.478
Chaudière			
GAS BOILER FE 24.4	code	37012269	€ 2.014
Unité extérieure			
MISAN-YEE 1 S 2.1	code	39102224	€ 2.082
	<b>Total</b>		<b>€ 7.574</b>

## BOX 12 kW avec chaudière 34 kW

Unité intérieure			
BH HYFE34	code	39102235	€ 5.243
Chaudière			
GAS BOILER FE 34.4	code	38042294	€ 2.302
Unité extérieure			
MISAN-YEE 1 S 6.1	code	39092224	€ 4.522
	<b>Total</b>		<b>€ 12.067</b>

## 14 kW TDUE avec une chaudière de 34 kW

Avec réservoir de 150 litres

Unité intérieure			
TH HYFE34	code	39122288	€ 3.976
TUNOX	code	89132258	€ 2.375
TDUEX	code	89142275	€ 3.701
KCACSX	code	89212250	€ 493
Chaudière			
GAS BOILER FE 34.4	code	38042294	€ 2.302
Unité extérieure			
MISAN-YEE 1 S 7.1	code	38042295	€ 4.753
	<b>Total</b>		<b>€ 17.600</b>

## TTREAX 16 kW avec chaudière 34 kW

Avec double réservoir de 150 litres

Unité intérieure			
TH HYFE34	code	39102238	€ 4.490
TUNOX	code	89132258	€ 2.375
TDUEX	code	89142275	€ 3.701
TTREAX	code	91342231	€ 3.701
KC150X	code	89212286	€ 493
Chaudière			
GAS BOILER FE 34.4	code	38042294	€ 2.302
Unité extérieure			
MISAN-YEE 1 S 8.1	code	37032215	€ 4.949
	<b>Total</b>		<b>€ 22.011</b>

# SYSTÈMES HYDRO-SPLIT - Modules internes

## COMBINAISONS POSSIBLES - TABLEAU DES COMBINAISONS

Système	Modèle	Unité extérieure						
		WiSAN-YME 1 S & WiSAN-PME 1 S						
	Taille	2.1	3.1	4.1	5.1	6.1	7.1	8.1
HQCN-NEE 1 TC TOWER	2.1	√	-	-	-	-	-	-
	3.1	-	√	-	-	-	-	-
	4.1	-	-	√	-	-	-	-
	5.1	-	-	-	√	-	-	-
	6.1	-	-	-	-	√	-	-
	7.1	-	-	-	-	-	√	-
	8.1	-	-	-	-	-	-	√
	HQCN-NEE 1 BC BOX	2.1	√	-	-	-	-	-
3.1		-	√	-	-	-	-	-
4.1		-	-	√	-	-	-	-
5.1		-	-	-	√	-	-	-
6.1		-	-	-	-	√	-	-
7.1		-	-	-	-	-	√	-
8.1		-	-	-	-	-	-	√
HQCN-NEE 1 IC INVISIBLE		2.1	√	-	-	-	-	-
	3.1	-	√	-	-	-	-	-
	4.1	-	-	√	-	-	-	-
	5.1	-	-	-	√	-	-	-
HQCN-NEE 1 MC MINI	2.1	√	-	-	-	-	-	-
	3.1	-	√	-	-	-	-	-
	4.1	-	-	√	-	-	-	-
	5.1	-	-	-	√	-	-	-
	6.1	-	-	-	-	√	-	-
	7.1	-	-	-	-	-	√	-
	8.1	-	-	-	-	-	-	√

Ou indique les options parmi lesquelles choisir

√ combinaison disponible

HQCN-NEE 1 TC		Unité intérieure		
A - 190 I	A - 250 I	HQCN-NEE 1 BC	HQCN-NEE 1 IC	HQCN-NEE 1 MC
		A	A	A
O	O	-	-	-
O	O	-	-	-
O	O	-	-	-
O	O	-	-	-
O	O	-	-	-
O	O	-	-	-
O	O	-	-	-
-	-	√	-	-
-	-	√	-	-
-	-	√	-	-
-	-	√	-	-
-	-	√	-	-
-	-	√	-	-
-	-	√	-	-
-	-	-	√	-
-	-	-	√	-
-	-	-	√	-
-	-	-	√	-
-	-	-	-	√
-	-	-	-	√
-	-	-	-	√
-	-	-	-	√
-	-	-	-	√
-	-	-	-	√
-	-	-	-	√

Ou indique les options parmi lesquelles choisir

√ combinaison disponible



# HYDRO-SPLIT TOWER

## HQCN-NEE 1 TC

UNITÉ			A	Notes
TAILLES				
200M TC ACS190 HMIR290	Module hydraulique Chaudière ECS 190 litres Contrôleur kjr-120I-R290-noir	Code Euro	39112467 4.882	Compatible avec EDGE F et EDGE PRO
200M TC ACS190 HMIR32	Module hydraulique Chaudière ECS 190 litres Contrôleur kjr-120I2-R32- noir	Code Euro	38102426 4.882	Compatible avec EDGE EVO 2.0
200M TC ACS250 HMIR290	Module hydraulique Chaudière ECS 250 litres Contrôleur kjr-120I-R290-noir	Code Euro	39112468 5.460	Compatible avec EDGE F et EDGE PRO
200M TC ACS250 HMIR32	Module hydraulique Ballon ECS de 250 litres Contrôleur KJRH-120I2-R32- Noir	Code Euro	39112469 5.460	Compatible avec EDGE EVO 2.0

Accessories			A	Notes
TAILLES				
EH246X	Résistance électrique supplémentaire de 2-4 et 6 k	Code Euro	74012461 415	Non compatible avec la version hybride
KTCHRX	Kit de tuyauterie de raccordement pour sortie à droite unité pour circuit à deux zones	Code Euro	87512573 510	
KTCHSX	Kit de tuyauterie de raccordement pour sortie à gauche unité pour circuit à deux zones	Code Euro	87512572 592	Non compatible avec KTCSTX et SOLX
KTCHTX	Kit de raccordement pour sortie par le haut pour circuit à deux zones	Code Euro	87512571 510	
KTCRX	Kit de tuyauterie de raccordement pour sortie à droite	Code Euro	89552532 398	
KTCSTX	Kit de connexion pour circuit solaire par le haut	Code Euro	89542512 87	Non compatible avec KTCSX et KTCHSX
KTCSX	Kit de tuyauterie de raccordement pour sortie à gauche	Code Euro	89552531 398	Non compatible avec KTCSTX et SOLX
KTCTX	Kit de tuyauterie de raccordement pour sortie par le haut	Code Euro	74402550 337	
EH9X	Résistance électrique de secours de 9 kW (intégrée à la machine)	Code Euro	74012481 435	Non compatible avec la version hybride
SICGX	Échangeur intermédiaire pour circuit glycolé (intégré dans la machine)	Code Euro	75032421 953	Non compatible avec KCSIX, KIR2HX et KIR2HLX
KCSIX	Kit de circuit secondaire (séparateur hydraulique de 1 litre et pompe) (intégré à la machine)	Code Euro	75032446 1.003	Non compatible avec SICGX, KIR2HX et KIR2HLX
KIR2HX	Groupe de distribution bizonne : direct direct (intégré à la machine)	Code Euro	75032445 1.409	Non compatible avec KCSIX, SICGX et KIR2HLX
KIR2HLX	Groupe de distribution bizonne : direct mixte (intégré à la machine)	Code Euro	75032464 1.844	Non compatible avec KCSIX, KIR2HX et SICGX
SOLX	Kit pour la gestion du solaire thermodynamique (intégré dans la machine)	Code Euro	75042403 497	Incompatible avec KCSIX, KIR2HX, KIR2HLX, SICGX et KTCSTX
KCAIAX	Kit de raccordement pour ballon inertiel supplémentaire	Code Euro	76052484 83	Nécessaire pour raccorder ACI40X
ACI40X	Ballon inertiel installation de 40 litres	Code Euro	87082446 1.128	Nécessite KCAIAX
COFX	Couvercle esthétique pour le ballon tampon	Code Euro	87082451 161 87082450 191	87082451 compatible avec ACS190 87082450 compatible avec ACS250
VEACSX	Vase d'expansion :	Code Euro	88092424 187	



# HYDRO-SPLIT BOX

## HQCN-NEE 1 BC

UNITÉ				
TAILLES			A	Notes
220M BC	Module hydraulique mural	Code	39112464	Compatible avec EDGE F et EDGE PRO
HMIR290	Contrôleur KJR-120I-R290-Noir	Euro	1.776	
220M BC	Module hydraulique mural	Code	39112405	Compatible avec EDGE EVO 2.0
HMIR32	Contrôleur KJRH-120I2-R32- Noir	Euro	1.776	

Accessories				
TAILLES			A	Notes
EH246X	Résistance électrique de secours de 2/4/6 kW (intégrée à la machine)	Code Euro	74012402 559	Non compatible avec la version hybride
EH9X	Résistance électrique de secours de 9 kW (intégrée à la machine)	Code Euro	75012482 559	Non compatible avec la version hybride
SICGX	Échangeur intermédiaire pour circuit glycolé (intégré dans la machine)	Code Euro	74012453 941	Non compatible avec KCSIX, KIR2HX et KIR2HLX
KCSIX	Kit de circuit secondaire (séparateur hydraulique de 1 litre et pompe) (intégré à la machine)	Code Euro	74012403 1.098	Non compatible avec KCSIX, SICGX et KIR2HLX
KIR2HLX	Groupe de distribution bizona : direct mixte (intégré à la machine)	Code Euro	75032442 2.051	Non compatible avec KCSIX, KIR2HX et SICGX
KIR2HX	Groupe de distribution bizona : direct direct (intégré à la machine)	Code Euro	75032444 1.657	Non compatible avec KCSIX, SICGX et KIR2HLX
KCAIAX	Kit de raccordement pour ballon inertiel supplémentaire	Code Euro	76072444 61	Nécessaire pour raccorder ACI40X
ACI40X	Ballon inertiel installation de 40 litres	Code Euro	87082446 1.128	Nécessite KCAIAX
ACS200X	Chaudière ECS 200 litres	Code Euro	89132288 1.585	
ACS300X	Chaudière ECS 300 litres	Code Euro	88082203 1.662	
ACS500X	Chaudière ECS 500 litres	Code Euro	87012276 2.290	
SCS08X	Serpentin solaire pour ballons de stockage ECS ACS200X/ACS300X	Code Euro	88082202 469	Compatible avec les modèles ACS200X et ACS300X
SCS12X	Serpentin solaire pour ballon de stockage ECS ACS500X	Code Euro	87012265 518	Compatible avec ACS500X



# HYDRO-SPLIT INVISIBLE

## HQCN-NEE 1 IC

UNITÉ			A	Note
TAILLES			A	Note
220M IC	Module hydraulique pour version encastrée	Code	39112466	Compatible avec EDGE F et EDGE PRO
HMIR290	Contrôleur KJR-120I-R290-Noir	Euro	1.489	
220M IC	Module hydraulique pour version encastrée	Code	39112465	Compatible avec EDGE EVO 2.0
HMIR32	Contrôleur KJRH-120I2-R32- Noir	Euro	1.489	

### Accessories

TAILLES			A	Note
ACS150X	ACS150X - Ballon d'eau chaude sanitaire de 150 L		90562553 1.949	
ADIX	Armoire principale encastrée pour SPHERA EVO 2.0 INVISIBLE	Code Euro	88072298 974	Non compatible avec AENVX
KCIACSX	Kit de raccordement au ballon d'ECS pour unité encastrée	Code Euro	74012441 569	compatible avec ACS150X et SHWTX
KCIBOIX	Kit de raccordement de chaudière pour ECS instantanée pour INVISIBLE	Code Euro	74012443 495	Nécessaire pour les raccordements hydrauliques dans la version hybride, Non compatible avec ACSA150X
AENVX	Armoire esthétique pour installation extérieure	Code Euro	75022421 829	Non compatible avec ADIAX, ADI50X, ACSA150X et ACE50X
DPX	Gabarit de positionnement des tuyaux	Code Euro	88092464 50	
KCVEX	Kit solaire : groupe de circulation, unité de commande et vase d'expansion	Code Euro	75032443 1.492	Installation en intérieur : non compatible avec la version hybride et les modèles AC50X et ACSA50X.
SHWTX	Ballon d'ECS de 150 litres avec serpentin solaire	Code Euro	90562554 2.443	Nécessite KCIACSX pour la version IC ou le KCIBOIX pour la version hybride.
EH246X	Résistance électrique de secours de 2/4/6 kW (intégrée à la machine)	Code Euro	74012402 559	Non compatible avec la version hybride
EH9X	Résistance électrique de secours de 9 kW (intégrée à la machine)	Code Euro	75012482 559	Non compatible avec la version hybride
KCAIAX	Kit de raccordement supplémentaire pour stockage tampon	Code Euro	76072444 61	Nécessaire pour les modèles AI15X, AC50X et ACE50X
AC50X	Ballon tampon de 50 litres (pour installation à l'intérieur de l'unité)	Code Euro	74012442 954	Non compatible avec KCVEX, ACSA50X ou la version hybride
ACE50X	Ballon tampon de 50 litres (pour installation à l'extérieur de l'unité)	Code Euro	89192236 954	Non compatible avec AENVX
ACSA50X	Chaudière ECS supplémentaire de 50 litres	Code Euro	74012444 1.089	Non compatible avec KCVEX, AC50X ou une version hybride
KCI150X	Kit de raccordement supplémentaire pour ballon d'ECS destiné pour unité encastrée	Code Euro	74012445 382	Non compatible avec la version hybride et ACSA50X
SICGX	Échangeur intermédiaire pour circuit glycolé (intégré dans la machine)	Code Euro	74012453 941	Non compatible avec KCSIX, KIR2HX et KIR2HLX
KCSIX	Kit de circuit secondaire (séparateur hydraulique de 1 litre et pompe) (intégré à la machine)	Code Euro	74012403 1.098	Non compatible avec SICGX, KIR2HX et KIR2HLX
KIR2HLX	Groupe de distribution bizonne : direct mixte (intégré à la machine)	Code Euro	75032442 2.051	Non compatible avec KCSIX, KIR2HX et SICGX
KIR2HX	Groupe de distribution bizonne : direct direct (intégré à la machine)	Code Euro	75032444 1.657	Non compatible avec KCSIX, SICGX et KIR2HLX
ACSA150X	Ballon d'ECS supplémentaire de 150 L	Code Euro	90562555 1.949	Non compatible avec la version hybride, ACSA50X et AENVX
ADIAX	Armoire encastrée pour ballon ECS de 150 litres	Code Euro	89132269 756	Non compatible avec la version hybride, ACSA50X et AENVX
ADI50X	Armoire encastrable pour stockage inertiel ou kit solaire	Code Euro	89152299 445	Non compatible avec AENVX
KPRXS	Kit de pompe de recirculation sanitaire (pour l'installation à l'intérieur de l'unité)	Code Euro	89162274 180	Non compatible avec la version hybride, ACSA150X et AENVX

## Exemples de sélection de codes

### SYSTÈME HYDRO-SPLIT version INVISIBLE

Unité standard entièrement électrique R-32 de 6 kW			
Unité intérieure			
IC	code	39112465	€ 1.489
ADIX	code	88072298	€ 974
ACS150X	code	90562553	€ 1.949
KCIACSX	code	74012441	€ 569
Unité extérieure			
WISAN-YME 1 S 3.1	code	37072464	€ 4.934
		<b>Total</b>	<b>€ 9.915</b>

Unité standard hybride de 4 kW avec production ECS instantanée			
Unité intérieure			
IC	code	39112465	€ 1.489
ADIX	code	88072298	€ 974
ACS150X	code	90562553	€ 1.949
KCIACSX	code	74012441	€ 569
KCIBOIX	code	91352207	€ 495
Chaudière			
GAS BOILER FE 24.4	code	37012269	€ 2.014
Unité extérieure			
WISAN-YME 1 S 3.1	code	37072464	€ 4.934
		<b>Total</b>	<b>€ 12.424</b>

Unité standard entièrement électrique R-290 de 8 kW			
Unité intérieure			
IC	code	39112466	€ 1.489
ADIX	code	88072298	€ 974
ACS150X	code	90562553	€ 1.949
KCIACSX	code	74012441	€ 569
Unité extérieure			
WISAN-PME 1 S 4.1	code	39682354	€ 6.443
		<b>Total</b>	<b>€ 11.424</b>



# HYDRO-SPLIT MINI

HQCN-NEE 1 MC

UNITÉ TAILLES			A	Notes
<b>220M MINI50 HMIR290</b>	Module hydronique mural avec ballon sanitaire de 50 litres, pouvant être combiné avec des pompes à chaleur monobloc. Contrôleur KJR-120IRr290-noir	Code Euro	39112406 4.815	Compatible avec EDGE F
<b>220M MINI50 HMIR32</b>	Module hydronique mural avec ballon sanitaire de 50 litres, pouvant être combiné avec des pompes à chaleur monobloc. Contrôleur KJRH-120I2-R32- Noir	Code Euro	39112444 4.815	Compatible avec EDGE EVO 2.0

## EDGE PRO

## WISAN-PMP 1 S 2.1-8.1T



UNITÉ		TAILLES								Note
		2.1	3.1	4.1	5.1	6.1	7.1	8.1		
Standard		Code Euro	24392503 6.171	26442530 6.841	13332521 7.335	13332536 8.301	13332548 9.832	26442550 10.427	13332549 10.899	Contrôle non inclus. À commander séparément comme accessoire ou à combiner avec un module HYDRO-SPLIT
IBH	Résistance électrique de secours (intégrée à la machine)	Code Euro	26442570 6.703	37492534 7.452	26442571 7.999	13332550 9.058	26442591 10.690	37492530 11.371	37492532 11.886	
UNITÉ		TAILLES					Notes			
		4.1T	5.1T	6.1T	7.1T	8.1T				
Standard		Code Euro	26442551 7.713	24392528 8.727	13332552 10.210	26442552 10.715	13332547 11.212	Contrôle non inclus. À commander séparément comme accessoire ou à combiner avec un module HYDRO-SPLIT		
IBH	Résistance électrique de secours (intégrée à la machine)	Code Euro	26442590 8.530	37492531 9.667	13332551 11.273	37492533 11.883	13332546 12.434	Contrôle non inclus. Accessoire à commander séparément. Non compatible avec les modules HYDRO-SPLIT et avec la version hybride avec chaudière.		

## ACCESSOIRES OBLIGATOIRES

TAILLES		2.1	3.1	4.1	5.1	6.1	7.1	8.1	Note
HMNIX	Contrôleur KJRH-120L - Noir	Code Euro	91742387 199	91742387 199	91742387 199	91742387 199	91742387 199	91742387 199	91742387 199
HMIX	Contrôleur KJRH-120L - Blanc	Code Euro	91742386 199	91742386 199	91742386 199	91742386 199	91742386 199	91742386 199	91742386 199
KITR290X	Kit d'installation simplifié pour unités R290	Code Euro	63322596 628	63322596 628	63322596 628	63322596 628	63322596 628	63322596 628	63322596 628

## ACCESSOIRES OBLIGATOIRES

TAILLES		4.1T	5.1T	6.1T	7.1T	8.1T	Note
HMNIX	Contrôleur KJRH-120L - Noir	Code Euro	91742387 199	91742387 199	91742387 199	91742387 199	91742387 199
HMIX	Contrôleur KJRH-120L - Blanc	Code Euro	91742386 199	91742386 199	91742386 199	91742386 199	91742386 199
KITR290X	Kit d'installation simplifié pour unités R290	Code Euro	63322596 628	63322596 628	63322596 628	63322596 628	63322596 628

## Exemples de sélection de codes

## Unité standard

Unité extérieure			
WISAN-PMP 1 S 4.1	code	39682354	€ 7.335
HMIX	code	91742386	€ 199
<b>Total :</b>		<b>€</b>	<b>7.534</b>

## Unité standard (installation simplifiée)

Unité extérieure			
WISAN-PMP 1 S 4.1	code	39682354	€ 7.335
KITR290X	code	91742386	€ 628
<b>Total :</b>		<b>€</b>	<b>7.963</b>

## Système HYDRO-SPLIT avec résistance électrique

Unité extérieure			
WISAN-PMP 1 S 4.1	code	39682354	€ 7.335
Unité intérieure			
HQCN-NEE 1 TC 220M TC	code	39112467	€ 4.786
ACS190 HMIR290			
EH246X	code	74012461	415
<b>Total :</b>		<b>€</b>	<b>12.536</b>

## Système HYDRO-SPLIT

Unité extérieure			
WISAN-PMP 1 S 4.1	code	39682354	€ 7.335
Unité intérieure			
HQCN-NEE 1 TC 220M TC	code	39112467	€ 4.786
ACS190 HMIR290			
<b>Total :</b>		<b>€</b>	<b>12.121</b>

## 1.9 Tarif

### Accessories

TAILLES			2.1	3.1	4.1	5.1	6.1	7.1	8.1	Note
<b>3DHWX</b>	Vanne de déviation à 3 voies installation/ ECS	Code Euro	87012295 346	87012295 346	87012295 346	87012295 346	87012295 346	87012295 346	87012295 346	
<b>ACS200X</b>	Chaudière ECS 200 litres	Code Euro	89132288 1.585	89132288 1.585	89132288 1.585	89132288 1.585	89132288 1.585	89132288 1.585	89132288 1.585	Nécessite QERAX
<b>ACS300X</b>	Chaudière ECS 300 litres	Code Euro	88082203 1.662	88082203 1.662	88082203 1.662	88082203 1.662	88082203 1.662	88082203 1.662	88082203 1.662	Nécessite QERAX
<b>ACS500X</b>	Chaudière ECS 500 litres	Code Euro	87012276 2.290	87012276 2.290	87012276 2.290	87012276 2.290	87012276 2.290	87012276 2.290	87012276 2.290	Nécessite QERAX
<b>AMRX</b>	Kit de supports antivibratoires pour installation au sol	Code Euro	89172215 142	89172215 142	89172215 142	89172215 142	89172215 142	89172215 142	89172215 142	
<b>ASTFX</b>	Kit anti-vibration pour installation sur console murale ou plateau	Code Euro	89262282 119	89262282 119	89262282 119	89262282 119	89262282 119	89262282 119	89262282 119	
<b>DI100-2X</b>	Séparateur hydraulique de 50 litres	Code Euro	87002280 1134	87002280 1134	87002280 1134	87002280 1134	87002280 1134	87002280 1134	87002280 1134	
<b>DI50-2X</b>	Séparateur hydraulique 100 litres	Code Euro	87012296 992	87012296 992	87012296 992	87012296 992	87012296 992	87012296 992	87012296 992	
<b>DTX</b>	Bac à condensats avec résistance électrique antigel (série EDGE)	Code Euro	75422590 520	75422590 520	75422590 520	75422590 520	75422590 520	75422590 520	75422590 520	Compatible uniquement avec TANKSX, TANKMX, TANKLX (non compatible avec TANKX)
<b>FDMX</b>	Filtre séparateur de saleté magnétique pour les systèmes de distribution d'eau	Code Euro	89162226 236	89162226 236	89162226 236	89162226 236	89162226 236	89162226 236	89162226 236	
<b>HTC2WX</b>	Chronothermostat HID-TConnect 2 pour le contrôle de la température blanc	Code Euro	91342291 237	91342291 237	91342291 237	91342291 237	91342291 237	91342291 237	91342291 237	
<b>IBHTX</b>	Chauffage électrique d'appoint 3/6/9 kW (triphasé)	Code Euro	91772307 1181	91772307 1181	91772307 1181	91772307 1181	91772307 1181	91772307 1181	91772307 1181	
<b>IBHX</b>	Batterie électrique d'appoint 2/4/6 kW (monophasé)	Code Euro	91772308 1.063	91772308 1.063	91772308 1.063	91772308 1.063	91772308 1.063	91772308 1.063	91772308 1.063	
<b>KCSX</b>	Kit circuit secondaire (séparateur hydraulique 1 litre + pompe de circulation)	Code Euro	91762311 534	91762311 534	91762311 534	91762311 534	91762311 534	91762311 534	91762311 534	
<b>KIRE2HLX</b>	Groupe de distribution bizonne : direct + mixte	Code Euro	88042298 2.170	88042298 2.170	88042298 2.170	88042298 2.170	88042298 2.170	88042298 2.170	88042298 2.170	
<b>KIRE2HX</b>	Groupe de distribution bi-zone: direct + direct	Code Euro	88072275 1.858	88072275 1.858	88072275 1.858	88072275 1.858	88072275 1.858	88072275 1.858	88072275 1.858	
<b>KSIPX</b>	Kit de fixations murales (EDGE EVO 2.0-EXC)	Code Euro	88062234 236	88062234 236	88062234 236	88062234 236	88062234 236	88062234 236	88062234 236	
<b>KTCAx</b>	Kit de tuyaux flexibles pour raccorder l'unité au ballon tampon à socle	Code Euro	88082200 62	88082200 62	88082200 62	88082200 62	88082200 62	88082200 62	88082200 62	
<b>QERAX</b>	Kit de raccordement pour réchauffeur monophasé sur ballon ECS	Code Euro	91762313 247	91762313 247	91762313 247	91762313 247	91762313 247	91762313 247	91762313 247	
<b>SCS08X</b>	Serpentin solaire pour ballons de stockage ECS ACS200X/ACS300X	Code Euro	88082202 469	88082202 469	88082202 469	88082202 469	88082202 469	88082202 469	88082202 469	Compatible avec ACS200X-ACS300X
<b>SCS12X</b>	Serpentin solaire pour ballon de stockage ECS ACS500X	Code Euro	87012265 518	87012265 518	87012265 518	87012265 518	87012265 518	87012265 518	87012265 518	Compatible avec ACS500X
<b>SWCX</b>	Récepteur/commutateur IdO Switch-Connect	Code Euro	87022202 171	87022202 171	87022202 171	87022202 171	87022202 171	87022202 171	87022202 171	
<b>T1B30X</b>	Sonde de température d'eau 30 m	Code Euro	91752327 109	91752327 109	91752327 109	91752327 109	91752327 109	91752327 109	91752327 109	
<b>T1BX</b>	Sonde de température d'eau 10 m	Code Euro	87012225 69	87012225 69	87012225 69	87012225 69	87012225 69	87012225 69	87012225 69	
<b>TANKLX</b>	Ballon tampon pour installation sur socle de 100 litres	Code Euro	75422550 1834	75422550 1834	75422550 1834	75422550 1834	75422550 1834	75422550 1834	75422550 1834	Nécessite KTCAx
<b>TANKMX</b>	Ballon tampon pour installation sur socle de 75 litres	Code Euro	75422551 1653	75422551 1653	75422551 1653	75422551 1653	75422551 1653	75422551 1653	75422551 1653	Nécessite KTCAx
<b>TANKSX</b>	Ballon tampon pour installation sur socle de 50 litres	Code Euro	75422553 1467	75422553 1467	75422553 1467	75422553 1467	75422553 1467	75422553 1467	75422553 1467	Nécessite KTCAx
<b>VAGX</b>	Soupape de sécurité antigel pour le système	Code Euro	75432530 414	75432530 414	75432530 414	75432530 414	75432530 414	75432530 414	75432530 414	
<b>VDACSX</b>	Vanne de déviation thermostatée pour ECS	Code Euro	89142228 189	89142228 189	89142228 189	89142228 189	89142228 189	89142228 189	89142228 189	

Accessories

TAILLES			5.1T	6.1T	7.1T	8.1T	Notes
<b>3DHWX</b>	Vanne de déviation à 3 voies installation/ECS	Code Euro	87012295 346	87012295 346	87012295 346	87012295 346	
<b>ACS200X</b>	Chaudière ECS 200 litres	Code Euro	89132288 1.585	89132288 1.585	89132288 1.585	89132288 1.585	Nécessite QERAX
<b>ACS300X</b>	Chaudière ECS 300 litres	Code Euro	88082203 1.662	88082203 1.662	88082203 1.662	88082203 1.662	Nécessite QERAX
<b>ACS500X</b>	Chaudière ECS 500 litres	Code Euro	87012276 2.290	87012276 2.290	87012276 2.290	87012276 2.290	Nécessite QERAX
<b>AMRX</b>	Kit de supports antivibratoires pour installation au sol	Code Euro	89172215 142	89172215 142	89172215 142	89172215 142	
<b>ASTFX</b>	Kit anti-vibration pour installation sur console murale ou plateau	Code Euro	89262282 119	89262282 119	89262282 119	89262282 119	
<b>DI100-2X</b>	Séparateur hydraulique de 50 litres	Code Euro	87002280 1134	87002280 1134	87002280 1134	87002280 1134	
<b>DI50-2X</b>	Séparateur hydraulique 100 litres	Code Euro	87012296 992	87012296 992	87012296 992	87012296 992	
<b>DTX</b>	Bac à condensats avec résistance électrique antigel (série EDGE)	Code Euro	75422590 520	75422590 520	75422590 520	75422590 520	Compatible uniquement avec TANKSX, TANKMX, TANKLX (non compatible avec TANKX)
<b>FDMX</b>	Filtre séparateur de saleté magnétique pour les systèmes de distribution d'eau	Code Euro	89162226 236	89162226 236	89162226 236	89162226 236	
<b>HTC2WX</b>	Chronothermostat HID-TConnect 2 pour le contrôle de la température blanc	Code Euro	91342291 237	91342291 237	91342291 237	91342291 237	
<b>IBHTX</b>	Chauffage électrique d'appoint 3/6/9 kW (triphase)	Code Euro	91772307 1181	91772307 1181	91772307 1181	91772307 1181	
<b>IBHX</b>	Batterie électrique d'appoint 2/4/6 kW (monophasé)	Code Euro	91772308 1.063	91772308 1.063	91772308 1.063	91772308 1.063	
<b>KCSX</b>	Kit circuit secondaire (séparateur hydraulique 1 litre + pompe de circulation)	Code Euro	91762311 534	91762311 534	91762311 534	91762311 534	
<b>KIRE2HLX</b>	Groupe de distribution bizona : direct + mixte	Code Euro	88042298 2170	88042298 2170	88042298 2170	88042298 2170	
<b>KIRE2HX</b>	Groupe de distribution bi-zone: direct + direct	Code Euro	88072275 1.858	88072275 1.858	88072275 1.858	88072275 1.858	
<b>KSIPX</b>	Kit de fixations murales (EDGE EVO 2.0-EXC)	Code Euro	88062234 236	88062234 236	88062234 236	88062234 236	
<b>KTCAX</b>	Kit de tuyaux flexibles pour raccorder l'unité au ballon tampon à socle	Code Euro	88082200 62	88082200 62	88082200 62	88082200 62	
<b>QERAX</b>	Kit de raccordement pour réchauffeur monophasé sur ballon ECS	Code Euro	91762313 247	91762313 247	91762313 247	91762313 247	
<b>SCS08X</b>	Serpentin solaire pour ballons de stockage ECS ACS200X/ACS300X	Code Euro	88082202 469	88082202 469	88082202 469	88082202 469	Compatible avec ACS200X-ACS300X
<b>SCS12X</b>	Serpentin solaire pour ballon de stockage ECS ACS500X	Code Euro	87012265 518	87012265 518	87012265 518	87012265 518	Compatible avec ACS500X
<b>SWCX</b>	Récepteur/commutateur IdO SwitchConnect	Code Euro	87022202 171	87022202 171	87022202 171	87022202 171	
<b>T1B30X</b>	Sonde de température d'eau 30 m	Code Euro	91752327 109	91752327 109	91752327 109	91752327 109	
<b>T1BX</b>	Sonde de température d'eau 10 m	Code Euro	87012225 69	87012225 69	87012225 69	87012225 69	
<b>TANKLX</b>	Ballon tampon pour installation sur socle de 100 litres	Code Euro	75422550 1.834	75422550 1.834	75422550 1.834	75422550 1.834	Nécessite KTCAX
<b>TANKMX</b>	Ballon tampon pour installation sur socle de 75 litres	Code Euro	75422551 1.653	75422551 1.653	75422551 1.653	75422551 1.653	Nécessite KTCAX
<b>TANKSX</b>	Ballon tampon pour installation sur socle de 50 litres	Code Euro	75422553 1.467	75422553 1.467	75422553 1.467	75422553 1.467	Nécessite KTCAX
<b>VAGX</b>	Soupape de sécurité antigel pour le système	Code Euro	75432530 414	75432530 414	75432530 414	75432530 414	
<b>VDACSX</b>	Vanne de déviation thermostatée pour ECS	Code Euro	89142228 189	89142228 189	89142228 189	89142228 189	





# EDGE PRO L

## WISAN-PMP 1 S 12.1 - 14.1

UNITÉ		12.1		14.1		Notes
TAILLES		Code	42602554	41592533		
		Euro	19.333	19.778		
Standard					Contrôleur non inclus : cet accessoire doit être commandé séparément. Non compatible avec les modules Hydro-split	

### ACCESSOIRES OBLIGATOIRES

TAILLES		12.1		14.1		Note
Code		91742387	91742387	91742386	91742386	
Euro		199	199	199	199	
HMNIX	Contrôleur KJRH-120L - Noir					
HMIX	Contrôleur KJRH-120L - Blanc					
KITR290X	Kit d'installation simplifié pour unités R290	63322596	63322596	628	628	

### Accessories

TAILLES		12.1		14.1		Notes
Code		87012295	87012295	87012276	87012276	
Euro		346	346	2.290	2.290	Nécessite QERAX
3DHWX	Vanne de dérivation 3 voies pour système/ECS					
ACSS00X	Ballon ECS de 500 litres					
AMRX	Supports antivibratoires caoutchouc du socle	89172215	89172215	142	142	
DEGAX	Dégazeur haute efficacité	87512550	87512550	835	835	
DI100-2X	Séparateur hydraulique 100 litres	87002280	87002280	1.134	1.134	
DI50-2X	Séparateur hydraulique de 50 litres	87012296	87012296	992	992	
DTX	Bac auxiliaire de récupération des condensats	75422590	75422590	520	520	Compatible uniquement avec TANKSX, TANKMX et TANKLX (non compatible avec TANKX)
FDMX	Filtre séparateur de saleté magnétique pour les systèmes de distribution d'eau	89162226	89162226	236	236	
HTC2WX	Thermostat programmable HID-TConnect2, blanc - pour contrôle de la température	91342291	91342291	237	237	
IBHTX	Résistance électrique de secours (triphasee)	90572556	90572556	1.181	1.181	
IBHX	Résistance électrique de secours (monophasée)	90572553	90572553	1.063	1.063	
KTCAX	Kit de tuyaux flexibles pour raccorder l'unité au ballon tampon à socle	87022294	87022294	82	82	
QERAX	Kit de raccordement pour résistance monophasée sur ballon ECS	91762313	91762313	247	247	
SCS08X	Échangeur solaire de 0,8 m2 pour installation sur bride	88082202	88082202	469	469	Compatible avec ACS200X-ACS300X
SCS12X	Serpentin solaire pour ballons d'ECS	87012265	87012265	518	518	Compatible avec ACSS00X
SWCX	Récepteur/interrupteur IdO SwitchConnect	87022202	87022202	171	171	
T1B30X	Sonde de température de l'eau de 30 m	91752327	91752327	109	109	
T1BX	Sonde de température de l'eau de 10 m	87012225	87012225	69	69	
TANKLX	Ballon tampon pour installation sur socle de 100 litres	75422550	75422550	1.834	1.834	Nécessite KTCAX
TANKMX	Ballon tampon pour installation sur socle de 75 litres	75422551	75422551	1.653	1.653	Nécessite KTCAX
TANKSX	Ballon tampon pour installation sur socle de 50 litres	75422553	75422553	1.467	1.467	Nécessite KTCAX
VAGX	Soupape de sécurité antigel pour le système	87502592	87502592	414	414	
VDACSX	Vanne de dérivation thermostatique pour ECS	89142228	89142228	189	189	





# EDGE F

## WiSAN-PME 1 S 2.1 - 8.1T

UNITÉ													
TAILLES			2.1	3.1	4.1	5.1	6.1	7.1	8.1	6.1T	7.1T	8.1T	Notes
Standard	Code Euro	39682346	38672368	39682354	39682364	39682363	39682344	39682351	39682358	39682348	39682356		Contrôle non inclus. À commander séparément comme accessoire ou à combiner avec un module HYDRO-SPLIT
		5.114	5.911	6.443	7.362	8.380	9.244	9.658	8.654	9.539	9.982		
IBH	Résistance électrique de secours (intégrée à la machine)	Code Euro	39682347	39682360	39682353	39682366	39682362	39682343	39682350	39682357	39682349	39682355	Contrôle non inclus. Accessoire à commander séparément. Non compatible avec les modules HYDRO-SPLIT et avec la version hybride avec chaudière.
		5.645	6.522	7.107	8.119	9.238	10.188	10.644	9.717	10.707	11.204		

### ACCESSOIRES OBLIGATOIRES

TAILLES			2.1	3.1	4.1	5.1	6.1	7.1	8.1	6.1T	7.1T	8.1T	Note
HMNIX	Contrôleur KJRH-120L - Noir	Code Euro	91742387	91742387	91742387	91742387	91742387	91742387	91742387	91742387	91742387	91742387	
			199	199	199	199	199	199	199	199	199	199	
HMIX	Contrôleur KJRH-120L - Blanc	Code Euro	91742386	91742386	91742386	91742386	91742386	91742386	91742386	91742386	91742386	91742386	
			199	199	199	199	199	199	199	199	199	199	
KITR290X	Kit d'installation simplifié pour unités R290	Code Euro	63322596	63322596	63322596	63322596	63322596	63322596	63322596	63322596	63322596	63322596	
			628	628	628	628	628	628	628	628	628	628	

### Exemples de sélection de codes

#### Unité standard

##### Unité extérieure

WiSAN-PME 1 S 4.1	code	39682354	€	6.443
HMIX	code	91742386	€	199
<b>Total :</b>			€	<b>6.642</b>

#### Unité standard (installation simplifiée)

##### Unité extérieure

WiSAN-PME 1 S 4.1	code	39682354	€	6.443
KITR290X	code	91742386	€	628
<b>Total :</b>			€	<b>7.071</b>

#### Système HYDRO-SPLIT

##### Unité extérieure

WiSAN-PME 1 S 4.1	code	39682354	€	6.443
-------------------	------	----------	---	-------

##### Unité intérieure

HQCN-NEE 1 TC 220M TC ACS190 HMIR290	code	39112467	€	4.786
<b>Total :</b>			€	<b>11.229</b>

#### Système HYDRO-SPLIT avec résistance électrique

##### Unité extérieure

WiSAN-PME 1 S 4.1	code	39682354	€	6.443
-------------------	------	----------	---	-------

##### Unité intérieure

HQCN-NEE 1 TC 220M TC ACS190 HMIR290	code	39112467	€	4.786
EH246X	code	74012461	€	415
<b>Total :</b>			€	<b>11.644</b>

## 1.9 Tarif

Accessories			2.1	3.1	4.1	5.1	6.1	7.1	8.1	Notes
TAILLES										
FDMX	Filtre séparateur de saleté magnétique pour les systèmes de distribution d'eau	Code Euro	87012286 236	87012286 236	89162226 236	89162226 236	89162226 236	89162226 236	89162226 236	
ACS200X	Ballon d'ECS de 200 litres	Code Euro	89132288 1.585	89132288 1.585	89132288 1.585	89132288 1.585	89132288 1.585	89132288 1.585	89132288 1.585	Nécessite QERAX
ACS300X	Ballon d'ECS de 300 litres	Code Euro	88082203 1.662	88082203 1.662	88082203 1.662	88082203 1.662	88082203 1.662	88082203 1.662	88082203 1.662	Nécessite QERAX
ACS500X	Ballon d'ECS de 500 litres	Code Euro	87012276 2.290	87012276 2.290	87012276 2.290	87012276 2.290	87012276 2.290	87012276 2.290	87012276 2.290	Nécessite QERAX
SCS08X	Échangeur solaire de 0,8 m2 pour installation sur bride	Code Euro	88082202 469	88082202 469	88082202 469	88082202 469	88082202 469	88082202 469	88082202 469	
3DHWX	Vanne de déviation 3 voies pour système/eau chaude sanitaire	Code Euro	87012295 346	87012295 346	87012295 346	87012295 346	87012295 346	87012295 346	87012295 346	
DTX	Bac auxiliaire de récupération des condensats	Code Euro	75422590 520	75422590 520	75422590 520	75422590 520	75422590 520	75422590 520	75422590 520	
KIRE2HLX	Groupe de distribution bizonne : direct + mixte	Code Euro	88042298 2.170	88042298 2.170	88042298 2.170	88042298 2.170	88042298 2.170	88042298 2.170	88042298 2.170	
KIRE2HX	Groupe de distribution bi-zone: direct + direct	Code Euro	88072275 1.858	88072275 1.858	88072275 1.858	88072275 1.858	88072275 1.858	88072275 1.858	88072275 1.858	
SCS12X	Serpentin solaire pour ballons ECS	Code Euro	87012265 518	87012265 518	87012265 518	87012265 518	87012265 518	87012265 518	87012265 518	Compatible avec ACS500X
T1BX	Sonde de température d'eau 10m	Code Euro	87012225 69	87012225 69	87012225 69	87012225 69	87012225 69	87012225 69	87012225 69	
VAGX	Soupape de sécurité antigel pour le système	Code Euro	75432552 354	75432552 354	75432530 414	75432530 414	75432530 414	75432530 414	75432530 414	
QERAX	Kit de raccordement pour résistance monophasée sur ballon d'ECS	Code Euro	91762313 247	91762313 247	91762313 247	91762313 247	91762313 247	91762313 247	91762313 247	
KCSX	Kit de circuit secondaire	Code Euro	91762311 534	91762311 534	91762311 534	91762311 534	91762311 534	91762311 534	91762311 534	
DI50-2X	Séparateur hydraulique de 50 litres	Code Euro	87012296 992	87012296 992	87012296 992	87012296 992	87012296 992	87012296 992	87012296 992	
DI100-2X	Séparateur hydraulique 100 litres	Code Euro	87002280 1.134	87002280 1.134	87002280 1.134	87002280 1.134	87002280 1.134	87002280 1.134	87002280 1.134	
HTC2WX	Thermostat programmable HID-TConnect2, blanc - pour contrôle de la température	Code Euro	91342291 237	91342291 237	91342291 237	91342291 237	91342291 237	91342291 237	91342291 237	
T1B30X	Sonde de température d'eau 30m	Code Euro	91752327 109	91752327 109	91752327 109	91752327 109	91752327 109	91752327 109	91752327 109	
TANKLX	Ballon tampon pour installation sur socle de 100 litres	Code Euro	75422550 1.834	75422550 1.834	75422550 1.834	75422550 1.834	75422550 1.834	75422550 1.834	75422550 1.834	Nécessite KTCAX
TANKMX	Ballon tampon pour installation sur socle de 75 litres	Code Euro	75422551 1.653	75422551 1.653	75422551 1.653	75422551 1.653	75422551 1.653	75422551 1.653	75422551 1.653	Nécessite KTCAX
TANKSX	Ballon tampon pour installation sur socle de 50 litres	Code Euro	75422553 1.467	75422553 1.467	75422553 1.467	75422553 1.467	75422553 1.467	75422553 1.467	75422553 1.467	Nécessite KTCAX
KTCAX	Kit de tuyaux flexibles pour raccorder l'unité au ballon tampon à socle	Code Euro	87022294 82	87022294 82	87022294 82	87022294 82	87022294 82	87022294 82	87022294 82	
VDACSX	Vanne de dérivation thermostatique pour ECS	Code Euro	89142228 189	89142228 189	89142228 189	89142228 189	89142228 189	89142228 189	89142228 189	
IBHX	Résistance électrique de secours (monophasée)	Code Euro	91772308 1.063	91772308 1.063	91772308 1.063	91772308 1.063	91772308 1.063	91772308 1.063	91772308 1.063	
IBHTX	Résistance électrique de secours (triphasée)	Code Euro	91772307 1.181	91772307 1.181	91772307 1.181	91772307 1.181	91772307 1.181	91772307 1.181	91772307 1.181	
AMRX	Supports antivibratoires caoutchouc du socle	Code Euro	87012227 142	87012227 142	87012227 142	87012227 142	87012227 142	87012227 142	87012227 142	
ASTFX	Kit anti-vibration pour installation sur console murale ou plateau	Code Euro	88072253 119	88072253 119	88072253 119	88072253 119	88072253 119	88072253 119	88072253 119	
KSIPX	Kit avec pattes de fixation murale	Code Euro	88062234 236	88062234 236	88062234 236	88062234 236	88062234 236	88062234 236	88062234 236	

Accessories			6.1T	7.1T	8.1T	Notes
TAILLES						
FDMX	Filtre séparateur de saleté magnétique pour les systèmes de distribution d'eau	Code Euro	89162226 236	89162226 236	89162226 236	
ACS200X	Ballon d'ECS de 200 litres	Code Euro	89132288 1.585	89132288 1.585	89132288 1.585	Nécessite QERAX
ACS300X	Ballon d'ECS de 300 litres	Code Euro	88082203 1.662	88082203 1.662	88082203 1.662	Nécessite QERAX
ACS500X	Ballon d'ECS de 500 litres	Code Euro	87012276 2.290	87012276 2.290	87012276 2.290	Nécessite QERAX
SCS08X	Échangeur solaire de 0,8 m2 pour installation sur bride	Code Euro	88082202 469	88082202 469	88082202 469	
3DHWX	Vanne de déviation 3 voies pour système/eau chaude sanitaire	Code Euro	87012295 346	87012295 346	87012295 346	
DTX	Bac auxiliaire de récupération des condensats	Code Euro	75422590 520	75422590 520	75422590 520	
KIRE2HLX	Groupe de distribution bizonne : direct + mixte	Code Euro	88042298 2.170	88042298 2.170	88042298 2.170	
KIRE2HX	Groupe de distribution bi-zone: direct + direct	Code Euro	88072275 1.858	88072275 1.858	88072275 1.858	
SCS12X	Serpentin solaire pour ballons ECS	Code Euro	87012265 518	87012265 518	87012265 518	Compatible avec ACS500X
T1BX	Sonde de température d'eau 10m	Code Euro	87012225 69	87012225 69	87012225 69	
VAGX	Soupape de sécurité antigel pour le système	Code Euro	75432530 414	75432530 414	75432530 414	
QERAX	Kit de raccordement pour résistance monophasée sur ballon d'ECS	Code Euro	91762313 247	91762313 247	91762313 247	
KCSX	Kit de circuit secondaire	Code Euro	91762311 534	91762311 534	91762311 534	
DI50-2X	Séparateur hydraulique de 50 litres	Code Euro	87012296 992	87012296 992	87012296 992	
DI100-2X	Séparateur hydraulique 100 litres	Code Euro	87002280 1.134	87002280 1.134	87002280 1.134	
HTC2WX	Thermostat programmable HID-TConnect2, blanc - pour contrôle de la température	Code Euro	91342291 237	91342291 237	91342291 237	
T1B30X	Sonde de température d'eau 30m	Code Euro	91752327 109	91752327 109	91752327 109	
TANKLX	Ballon tampon pour installation sur socle de 100 litres	Code Euro	75422550 1.834	75422550 1.834	75422550 1.834	Nécessite KTCAX
TANKMX	Ballon tampon pour installation sur socle de 75 litres	Code Euro	75422551 1.653	75422551 1.653	75422551 1.653	Nécessite KTCAX
TANKSX	Ballon tampon pour installation sur socle de 50 litres	Code Euro	75422553 1.467	75422553 1.467	75422553 1.467	Nécessite KTCAX
KTCAX	Kit de tuyaux flexibles pour raccorder l'unité au ballon tampon à socle	Code Euro	87022294 82	87022294 82	87022294 82	
VDACSX	Vanne de dérivation thermostatique pour ECS	Code Euro	89142228 189	89142228 189	89142228 189	
IBHX	Résistance électrique de secours (monophasée)	Code Euro	91772308 1.063	91772308 1.063	91772308 1.063	
IBHTX	Résistance électrique de secours (triphasee)	Code Euro	91772307 1.181	91772307 1.181	91772307 1.181	
AMRX	Supports antivibratoires caoutchouc du socle	Code Euro	87012227 142	87012227 142	87012227 142	
ASTFX	Kit anti-vibration pour installation sur console murale ou plateau	Code Euro	88072253 119	88072253 119	88072253 119	
KSIPX	Kit avec pattes de fixation murale	Code Euro	88062234 236	88062234 236	88062234 236	



## EDGE EVO 2.0 - EXC

WiSAN-YME 1 S 2.1÷14.1



UNITÉ		TAILLES								Note
		2.1	3.1	4.1	5.1	6.1	7.1	8.1		
NO HMI		Code Euro	25032481 4.264	37072464 4.934	37072467 5.381	37072465 6.153	37072469 7.009	37072466 7.735	37072473 8.083	Contrôle non inclus. À commander séparément comme accessoire ou à combiner avec un module HYDRO-SPLIT (jusqu'à 8,1 T)
NO HMI IBH	Résistance électrique de secours (intégrée à la machine)	Code Euro	39112404 4.801	39112431 5.550	39112426 6.051	39112424 6.915	39112427 7.874	39112425 8.688	39112429 9.076	
UNITÉ		TAILLES								Note
		6.1T	7.1T	8.1T	9.1	10.1	12.1	14.1		
NO HMI		Code Euro	37072474 7.239	37072471 7.983	37072475 8.355	37072472 10.324	37072470 11.031	37072476 12.956	37072468 14.173	Contrôle non inclus. À commander séparément comme accessoire ou à combiner avec un module HYDRO-SPLIT (jusqu'à 8,1 T)
NO HMI IBH	Résistance électrique de secours (intégrée à la machine)	Code Euro	39112430 8.133	39112428 8.965	39112432 9.382					

## ACCESSOIRES OBLIGATOIRES

TAILLES		TAILLES								Note
		2.1	3.1	4.1	5.1	6.1	7.1	8.1		
HMIRBX	Contrôle KJRH-120L2 blanc	Code Euro	88102465 199	88102465 199	88102465 199	88102465 199	88102465 199	88102465 199	88102465 199	
HMIRNX	Contrôle KJRH-120L2 noir	Code Euro	88102425 199	88102425 199	88102425 199	88102425 199	88102425 199	88102425 199	88102425 199	
KITR32X	Kit d'installation simplifiée pour unités R32	Code Euro	75432510 628	75432510 628	75432510 628	75432510 628	75432510 628	75432510 628	75432510 628	

## ACCESSOIRES OBLIGATOIRES

TAILLES		TAILLES								Note
		6.1T	7.1T	8.1T	9.1	10.1	12.1	14.1		
HMIRBX	Contrôle KJRH-120L2 blanc	Code Euro	88102465 199	88102465 199	88102465 199	88102465 199	88102465 199	88102465 199	88102465 199	
HMIRNX	Contrôle KJRH-120L2 noir	Code Euro	88102425 199	88102425 199	88102425 199	88102425 199	88102425 199	88102425 199	88102425 199	
KITR32X	Kit d'installation simplifiée pour unités R32	Code Euro	75432510 628	75432510 628	75432510 628	75432510 628	75432510 628	75432510 628	75432510 628	

## Exemples de sélection de codes

## Unité standard

## Unité extérieure

WiSAN-YME 1 S 4.1	code	37012226	€	5.381
<b>Total :</b>			€	<b>5.381</b>

## Unité standard

## Unité extérieure

WiSAN-YME 1 S 4.1 NO HMI	code	37072467	€	5.381
HMIRBX	code	88102465	€	199
<b>Total :</b>			€	<b>5.580</b>

## Système HYDRO-SPLIT

## Unité extérieure

WiSAN-YME 1 S 4.1 NO HMI	code	37072467	€	5.381
--------------------------	------	----------	---	-------

## Unité intérieure

HQCN-NEE 1 TC 220M TC ACS190 HMIR32	code	39112467	€	4.786
<b>Total :</b>			€	<b>10.167</b>

## Système HYDRO-SPLIT avec résistance électrique

## Unité extérieure

WiSAN-YME 1 S 4.1 NO HMI	code	37072467	€	5.381
--------------------------	------	----------	---	-------

## Unité intérieure

HQCN-NEE 1 TC 220M TC ACS190 HMIR32	code	38102426	€	4.786
EH246X	code	74012461	€	415
<b>Total :</b>			€	<b>10.582</b>

## 1.9 Tarif

<b>Accessories</b>										
<b>TAILLES</b>			<b>2.1</b>	<b>3.1</b>	<b>4.1</b>	<b>5.1</b>	<b>6.1</b>	<b>7.1</b>	<b>8.1</b>	<b>Notes</b>
<b>FDMX</b>	Filtre séparateur de saleté magnétique pour les systèmes de distribution d'eau	Code Euro	87012286 236	87012286 236	89162226 236	89162226 236	89162226 236	89162226 236	89162226 236	
<b>VAGX</b>	Soupape de sécurité antigel pour le système	Code Euro	75432552 354	75432552 354	75432530 414	75432530 414	75432530 414	75432530 414	75432530 414	
<b>ACS200X</b>	Ballon d'ECS de 200 litres	Code Euro	89132288 1585	89132288 1585	89132288 1585	89132288 1585	89132288 1585	89132288 1585	89132288 1585	Nécessite des kits QERAX
<b>ACS300X</b>	Ballon d'ECS de 300 litres	Code Euro	88082203 1662	88082203 1662	88082203 1662	88082203 1662	88082203 1662	88082203 1662	88082203 1662	Nécessite des kits QERAX
<b>ACS500X</b>	Ballon d'ECS de 500 litres	Code Euro	87012276 2290	87012276 2290	87012276 2290	87012276 2290	87012276 2290	87012276 2290	87012276 2290	Nécessite des kits QERAX
<b>SCS08X</b>	Échangeur solaire de 0,8 m2 pour installation sur bride	Code Euro	88082202 469	88082202 469	88082202 469	88082202 469	88082202 469	88082202 469	88082202 469	Compatible avec ACS200X / ACS300X
<b>KCSX</b>	Kit de circuit secondaire	Code Euro	91762311 534	91762311 534	91762311 534	91762311 534	91762311 534	91762311 534	91762311 534	
<b>QERAX</b>	Kit de raccordement pour résistance monophasée sur ballon ECS	Code Euro	91762313 247	91762313 247	91762313 247	91762313 247	91762313 247	91762313 247	91762313 247	
<b>SCS12X</b>	Serpentin solaire pour ballons ECS	Code Euro	87012265 518	87012265 518	87012265 518	87012265 518	87012265 518	87012265 518	87012265 518	Compatible avec ACS500X
<b>3DHWX</b>	Vanne de dérivation 3 voies pour système/ECS	Code Euro	87012295 346	87012295 346	87012295 346	87012295 346	87012295 346	87012295 346	87012295 346	
<b>KIRE2HLX</b>	Groupe de distribution bizonne : direct + mixte	Code Euro	88042298 2170	88042298 2170	88042298 2170	88042298 2170	88042298 2170	88042298 2170	88042298 2170	
<b>KIRE2HX</b>	Groupe de distribution bi-zone: direct + direct	Code Euro	88072275 1858	88072275 1858	88072275 1858	88072275 1858	88072275 1858	88072275 1858	88072275 1858	
<b>DI50-2X</b>	Séparateur hydraulique de 50 litres	Code Euro	87012296 992	87012296 992	87012296 992	87012296 992	87012296 992	87012296 992	87012296 992	
<b>DI100-2X</b>	Séparateur hydraulique de 100 litres	Code Euro	87002280 1134	87002280 1134	87002280 1134	87002280 1134	87002280 1134	87002280 1134	87002280 1134	
<b>T1BX</b>	Sonde de température d'eau 10m	Code Euro	87012225 69	87012225 69	87012225 69	87012225 69	87012225 69	87012225 69	87012225 69	
<b>T1B30X</b>	Sonde de température d'eau 30m	Code Euro	91752327 109	91752327 109	91752327 109	91752327 109	91752327 109	91752327 109	91752327 109	
<b>TANKLX</b>	Ballon tampon pour installation sur socle de 100 litres	Code Euro	75422550 1.834	75422550 1.834	75422550 1.834	75422550 1.834	75422550 1.834	75422550 1.834	75422550 1.834	
<b>TANKMX</b>	Ballon tampon pour installation sur socle de 75 litres	Code Euro	75422551 1.653	75422551 1.653	75422551 1.653	75422551 1.653	75422551 1.653	75422551 1.653	75422551 1.653	
<b>TANKSX</b>	Ballon tampon pour installation sur socle de 50 litres	Code Euro	75422553 1.467	75422553 1.467	75422553 1.467	75422553 1.467	75422553 1.467	75422553 1.467	75422553 1.467	
<b>KTCAx</b>	Kit de tuyaux flexibles pour raccorder l'unité au ballon tampon à socle	Code Euro	87022294 82	87022294 82	87022294 82	87022294 82	87022294 82	87022294 82	87022294 82	
<b>VDACSX</b>	Vanne de dérivation thermostatique pour ECS	Code Euro	89142228 189	89142228 189	89142228 189	89142228 189	89142228 189	89142228 189	89142228 189	
<b>IBHX</b>	Résistance électrique de secours (monophasée)	Code Euro	87012297 1.063	87012297 1.063	87012297 1.063	87012297 1.063	87012297 1.063	87012297 1.063	87012297 1.063	Non compatible avec la version hybride avec chaudière
<b>IBHTX</b>	Résistance électrique de secours (triphasée)	Code Euro	87012294 1.181	87012294 1.181	87012294 1.181	87012294 1.181	87012294 1.181	87012294 1.181	87012294 1.181	Non compatible avec la version hybride avec chaudière
<b>DTX</b>	Bac auxiliaire de récupération des condensats	Code Euro	75422590 520	75422590 520	75422590 520	75422590 520	75422590 520	75422590 520	75422590 520	
<b>AMRX</b>	Supports antivibratoires caoutchouc du socle	Code Euro	87012227 142	87012227 142	87012227 142	87012227 142	87012227 142	87012227 142	87012227 142	Non compatible avec DTX, KSIPX, TANKX
<b>ASTFX</b>	Kit anti-vibration pour installation sur console murale ou plateau	Code Euro	88072253 119	88072253 119	88072253 119	88072253 119	88072253 119	88072253 119	88072253 119	Compatible avec DTX, KSIPX, TANKX
<b>KSIPX</b>	Kit avec pattes de fixation murale	Code Euro	88062234 236	88062234 236	88062234 236	88062234 236	88062234 236	88062234 236	88062234 236	
<b>HTC2WX</b>	Thermostat programmable hid-tconnect2, blanc - pour contrôle de la température	Code Euro	91342291 237	91342291 237	91342291 237	91342291 237	91342291 237	91342291 237	91342291 237	
<b>SWCX</b>	Récepteur/commutateur IdO Switch-Connect	Code Euro	87022202 171	87022202 171	87022202 171	87022202 171	87022202 171	87022202 171	87022202 171	

Accessories			6.1T	7.1T	8.1T	9.1	10.1	12.1	14.1	Notes
TAILLES										
KTFLX	Kit de tuyaux flexibles pour connecter l'unité au système	Code Euro	90322221 243	90322221 243	90322221 243	90322221 243	90322221 243	90322221 243	90322221 243	
FDMX	Filtre séparateur de saleté magnétique pour les systèmes de distribution d'eau	Code Euro	89162226 236	89162226 236	89162226 236	89142269 236	89142269 236	89142269 236	89142269 236	
VAGX	Soupape de sécurité antigel pour le système	Code Euro	75432530 414	75432530 414	75432530 414	89542571 473	89542571 473	89542571 473	89542571 473	
ACS200X	Ballon d'ECS de 200 litres	Code Euro	89132288 1.585	89132288 1.585	89132288 1.585					Nécessite des kits QERAX
ACS300X	Ballon d'ECS de 300 litres	Code Euro	88082203 1.662	88082203 1.662	88082203 1.662					Nécessite des kits QERAX
ACS500X	Ballon d'ECS de 500 litres	Code Euro	87012276 2.290	87012276 2.290	87012276 2.290	87012276 2.290	87012276 2.290	87012276 2.290	87012276 2.290	Nécessite des kits QERAX
SCS08X	Échangeur solaire de 0,8 m2 pour installation sur bride	Code Euro	88082202 469	88082202 469	88082202 469					Compatible avec ACS200X / ACS300X
KCSX	Kit de circuit secondaire	Code Euro	91762311 534	91762311 534	91762311 534					
QERAX	Kit de raccordement pour résistance monophasée sur ballon ECS	Code Euro	91762313 247	91762313 247	91762313 247	91762313 247	91762313 247	91762313 247	91762313 247	
SCS12X	Serpentin solaire pour ballons ECS	Code Euro	87012265 518	87012265 518	87012265 518	87012265 518	87012265 518	87012265 518	87012265 518	Compatible avec ACS500X
3DHWX	Vanne de dérivation 3 voies pour système/ECS	Code Euro	87012295 346	87012295 346	87012295 346	87012295 346	87012295 346	87012295 346	87012295 346	
KIRE2HLX	Groupe de distribution bizonne : direct + mixte	Code Euro	88042298 2.170	88042298 2.170	88042298 2.170					
KIRE2HX	Groupe de distribution bi-zone: direct + direct	Code Euro	88072275 1.858	88072275 1.858	88072275 1.858					
DI50-2X	Séparateur hydraulique de 1 litre	Code Euro	87012296 992	87012296 992	87012296 992	87012296 992	87012296 992	87012296 992	87012296 992	
DI100-2X	Séparateur hydraulique de 100 litres	Code Euro	87002280 1.134	87002280 1.134	87002280 1.134	87002280 1.134	87002280 1.134	87002280 1.134	87002280 1.134	
T1BX	Séparateur hydraulique 100 litres	Code Euro	87012225 69	87012225 69	87012225 69	87012225 69	87012225 69	87012225 69	87012225 69	
T1B30X	Sonde de température d'eau 30m	Code Euro	91752327 109	91752327 109	91752327 109	91752327 109	91752327 109	91752327 109	91752327 109	
TANKLX	Ballon tampon pour installation sur socle de 100 litres	Code Euro	75422550 1.834	75422550 1.834	75422550 1.834	75422550 1.834	75422550 1.834	75422550 1.834	75422550 1.834	
TANKMX	Ballon tampon pour installation sur socle de 75 litres	Code Euro	75422551 1.653	75422551 1.653	75422551 1.653	75422551 1.653	75422551 1.653	75422551 1.653	75422551 1.653	
TANKSX	Ballon tampon pour installation sur socle de 50 litres	Code Euro	75422553 1.467	75422553 1.467	75422553 1.467	75422553 1.467	75422553 1.467	75422553 1.467	75422553 1.467	
KTCAX	Kit de tuyaux flexibles pour raccorder l'unité au ballon tampon à socle	Code Euro	87022294 82	87022294 82	87022294 82	87022294 82	87022294 82	87022294 82	87022294 82	
VDACSX	Vanne de dérivation thermostatique pour eau chaude sanitaire	Code Euro	89142228 189	89142228 189	89142228 189	89142228 189	89142228 189	89142228 189	89142228 189	
IBHX	Résistance électrique de secours (monophasée)	Code Euro	87012297 1.063	87012297 1.063	87012297 1.063	87012297 1.063	87012297 1.063	87012297 1.063	87012297 1.063	Non compatible avec la version hybride avec chaudière
IBHTX	Résistance électrique de secours (triphasée)	Code Euro	87012294 1.181	87012294 1.181	87012294 1.181	87012294 1.181	87012294 1.181	87012294 1.181	87012294 1.181	Non compatible avec la version hybride avec chaudière
DTX	Bac auxiliaire de récupération des condensats	Code Euro	89172205 520	89172205 520	89172205 520	89172205 520	89172205 520	89172205 520	89172205 520	
AMRX	Supports antivibratoires caoutchouc du socle	Code Euro	87012227 142	87012227 142	87012227 142	89172215 142	89172215 142	89172215 142	89172215 142	Non compatible avec DTX, KSIPX, TANKX
ASTFX	Kit anti-vibration pour installation sur console murale ou plateau	Code Euro	88072253 119	88072253 119	88072253 119	89262282 119	89262282 119	89262282 119	89262282 119	Compatible avec DTX, KSIPX, TANKX
KSIPX	Kit avec pattes de fixation murale	Code Euro	88062234 236	88062234 236	88062234 236	88062234 236	88062234 236	88062234 236	88062234 236	
HTC2WX	Thermostat programmable hid-tconnect2, blanc - pour contrôle de la température	Code Euro	91342291 237	91342291 237	91342291 237	91342291 237	91342291 237	91342291 237	91342291 237	
SWCX	Récepteur/commutateur IdO SwitchConnect	Code Euro	87022202 171	87022202 171	87022202 171	87022202 171	87022202 171	87022202 171	87022202 171	





# Gas Boiler

FE 24.4 - 33.4 - UC 33.4 + 200F.2

GAS BOILER FE					
TAILLES			24.4	33.4	Notes
Standard		Code	37012269	38042294	
		Euro	2.014	2.302	

Accessories					
TAILLES			24.4	33.4	Note
KCSAFX	Raccordement coaxial vertical pour l'aspiration et l'évacuation des fumées	Code	88042297	88042297	
		Euro	62	62	
CCOAX	Coude coaxial à 90° pour l'aspiration et l'évacuation des fumées, réglable à 360°	Code	89152247	89152247	
		Euro	68	68	
TCOAX	Tube coaxial de 1 m de long avec grille	Code	89142251	89142251	
		Euro	53	53	
KSDFX	Répartiteur d'aspiration et d'évacuation des fumées	Code	88072273	88072273	
		Euro	39	39	
KISX	Kit d'installation simplifiée avec raccords pour SPHERA EVO 2.0 BOÎTIER HYBRIDE	Code	89182233	89182233	
		Euro	232	232	



GAS BOILER UC								
TAILLES			33.4	70.2	115.2	200F.2	400F.2	Notes
Standard		Code	30092281	39092216	39102298	39112281	25042461	
		Euro	2.302	5.903	8.737	17.709	47.175	

Accessories								
TAILLES			33.4	70.2	115.2	200F.2	400F.2	Notes
KCSAFX	Raccordement coaxial vertical pour l'aspiration et l'évacuation des fumées	Code	88042297					
		Euro	62					
CCOAX	Coude coaxial à 90° pour l'aspiration et l'évacuation des fumées, réglable à 360°	Code	89152247					
		Euro	68					
TCOAX	Tube coaxial de 1 m de long avec grille	Code	89142251					
		Euro	53					
KAS80X	Raccords verticaux pour aspiration et évacuation des fumées (x 2)	Code	89142207					
		Euro	92					
KISX	Kit d'installation simplifiée avec raccords pour SPHERA EVO 2.0 BOÎTIER HYBRIDE	Code	89182233					
		Euro	232					
INAILX	Kit de sécurité INAIL pour installation d'une chaudière individuelle	Code		89422293	89422293	89422293	89422293	
		Euro		402	402	402	402	
FH100X	Grille pour évacuation verticale des fumées	Code			87182272	87182272	87182272	
		Euro			119	119	119	
HIDUCX	Télécommande pour chaudières UC 70.2-115.2	Code		87182273	87182273			
		Euro		367	367			



# Combinaisons pour hybride « de série »

		Hybride "fabriqué en usine"					
Combinaison	Taille	24.4	33.4	70.2	115.2	200F.2	
1 unité	2.1	√	√	√	√	√	
	3.1	√	√	√	√	√	
	4.1	√	√	√	√	√	
	5.1	√	√	√	√	√	
	6.1	-	√	√	√	√	
	7.1	-	√	√	√	√	
	8.1	-	√	√	√	√	
	9.1	-	-	√	√	√	
	10.1	-	-	√	√	√	
	12.1	-	-	√	√	√	
	14.1	-	-	√	√	√	
	2 unités (cascade)	2.1+2.1	√	√	√	√	√
		3.1+3.1	-	√	√	√	√
		4.1+4.1	-	√*	√	√	√
5.1+5.1		-	-	√	√	√	
6.1+6.1		-	-	√	√	√	
7.1+7.1		-	-	√	√	√	
8.1+8.1		-	-	√	√	√	
9.1+9.1		-	-	-	√	√	
10.1+10.1		-	-	-	√	√	
12.1+12.1		-	-	-	√	√	
14.1+14.1		-	-	-	√	√	
3 unités (cascade)		2.1+2.1+2.1	-	√	√	√	√
		3.1+3.1+3.1	-	-	√	√	√
		4.1+4.1+4.1	-	-	√	√	√
	5.1+5.1+5.1	-	-	√	√	√	
	6.1+6.1+6.1	-	-	-	√	√	
	7.1+7.1+7.1	-	-	-	√	√	
	8.1+8.1+8.1	-	-	-	√	√	
	9.1+9.1+9.1	-	-	-	√	√	
	10.1+10.1+10.1	-	-	-	-	√	
	12.1+12.1+12.1	-	-	-	-	√	
	14.1+14.1+14.1	-	-	-	-	√	
	4 unités (cascade)	2.1+2.1+2.1+2.1	-	-	√	√	√
		3.1+3.1+3.1+3.1	-	-	√	√	√
		4.1+4.1+4.1+4.1	-	-	-	√	√
5.1+5.1+5.1+5.1		-	-	-	√	√	
6.1+6.1+6.1+6.1		-	-	-	√	√	
7.1+7.1+7.1+7.1		-	-	-	-	√	
8.1+8.1+8.1+8.1		-	-	-	-	√	
9.1+9.1+9.1+9.1		-	-	-	-	√	
10.1+10.1+10.1+10.1		-	-	-	-	√	
5 unités (cascade)		2.1+2.1+2.1+2.1+2.1	-	-	√	√	√
		3.1+3.1+3.1+3.1+3.1	-	-	√	√	√
		4.1+4.1+4.1+4.1+4.1	-	-	-	√	√
		5.1+5.1+5.1+5.1+5.1	-	-	-	√	√
		6.1+6.1+6.1+6.1+6.1	-	-	-	-	√
	7.1+7.1+7.1+7.1+7.1	-	-	-	-	√	
	8.1+8.1+8.1+8.1+8.1	-	-	-	-	√	
	9.1+9.1+9.1+9.1+9.1	-	-	-	-	√	
	6 unités (cascade)	2.1+2.1+2.1+2.1+2.1+2.1	-	-	√	√	√
		3.1+3.1+3.1+3.1+3.1+3.1	-	-	-	√	√
		4.1+4.1+4.1+4.1+4.1+4.1	-	-	-	√	√
		5.1+5.1+5.1+5.1+5.1+5.1	-	-	-	-	√
		6.1+6.1+6.1+6.1+6.1+6.1	-	-	-	-	√
		7.1+7.1+7.1+7.1+7.1+7.1	-	-	-	-	√
8.1+8.1+8.1+8.1+8.1+8.1		-	-	-	-	√	



## ELFOSUN3

F-L / F-XL / FH-XL

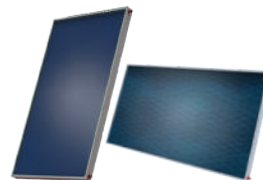

UNITÉ			F-L	F-XL	FH-XL	Note
TAILLES						
Standard		Code Euro	41342280 832	41342279 976	41342278 1.040	

Accessories			F-L	F-XL	FH-XL	Notes
TAILLES						
KFSX	Kit de fixation sur toits plats ou inclinés pour 1 collecteur	Code Euro	91342275 442	91342275 442		Compatible avec F-L / F-XL
KFDX	Kit de fixation sur toits plats ou inclinés pour 2 collecteurs	Code Euro	91342276 520	91342276 520		Compatible avec F-L / F-XL
KFPX	Kit de fixation sur toits plats pour 1 collecteur	Code Euro			91342262 442	Compatible avec FH-XL
KFP2X	Kit de fixation sur toits plats pour 2 collecteurs	Code Euro			91342269 520	Compatible avec FH-XL
KFIX	Kit de fixation sur toits inclinés pour 1 collecteur	Code Euro			91342270 442	Compatible avec FH-XL
KFI2X	Kit de fixation sur toits inclinés pour 2 collecteurs	Code Euro			91342263 520	Compatible avec FH-XL
KFIN1X	Système de fixation à encastrer pour l'installation de 1 collecteur	Code Euro	91342265 820	91342265 820		Compatible avec F-L / F-XL
KFI2NX	Système de fixation à encastrer pour l'installation de 2 collecteurs	Code Euro	91342266 1.430	91342266 1.430		Compatible avec F-L / F-XL
KCIX	Kit de câbles pour système de ballon électrique de 10kWh	Code Euro	91342268 54	91342268 54	91342268 54	
KCCX	Kit de circulation à colonne unique	Code Euro	91342271 1.118	91342271 1.118	91342271 1.118	
KCCBX	Kit de circulation à deux colonnes	Code Euro	91342264 1.248	91342264 1.248	91342264 1.248	
VE18X	Vase d'expansion de 18 litres	Code Euro	91342272 119	91342272 119	91342272 119	
VE25X	Vase d'expansion 25 litres	Code Euro	91342273 144	91342273 144	91342273 144	
VE40X	Vase d'expansion de 40 litres	Code Euro	91342267 235	91342267 235	91342267 235	
VMTX	Mélangeur thermostatique	Code Euro	91342274 170	91342274 170	91342274 170	
GP10X	Propylène glycol concentré 10 litres	Code Euro	89162236 210	89162236 210	89162236 210	



# MOOD

## CFW-21÷5

UNITÉ								
TAILLES			1	2	3	4	5	Notes
Standard	Code Euro	87022293 784	87012273 789	88082219 841	87012270 899	87002267 926		

Accessories								
TAILLES			1	2	3	4	5	Notes
KJR90X	Thermostat électronique d'ambiance KJR90 à montage mural	Code Euro	87022211 119	87022211 119	87022211 119	87022211 119	87022211 119	
KJR-150A	Contrôleur de groupe d'unités intérieures	Code Euro	89132262 224	89132262 224	89132262 224	89132262 224	89132262 224	
CCM30-B	Unité de commande pour montage mural	Code Euro	89142227 575	89142227 575	89142227 575	89142227 575	89142227 575	
PROL5X	Rallonge de 5 m pour raccordement du thermostat d'ambiance KJR90D à montage mural	Code Euro	62842411 48	62842411 48	62842411 48	62842411 48	62842411 48	
CCM-180A/WS	Centralisateur câblé à écran tactile 6,2 pouces	Code Euro	87012209 1.692	87012209 1.692	87012209 1.692	87012209 1.692	87012209 1.692	
CCM-270A/WS	Centralisateur câblé à écran tactile 10,1 pouces	Code Euro	87022268 4.441	87022268 4.441	87022268 4.441	87022268 4.441	87022268 4.441	



# ELFOROOM2

ELFOROOM2 003.0+017.0

UNITÉ			003.0	005.0	011.0	015.0	017.0	Note
TAILLES								
OUTVL IN-MOD SX	Avec enveloppe pour une installation verticale Modulant + RS485 avec thermostat LCD intégré Raccordements eau à gauche	Code Euro	39122229 733	38072299 788	39112244 859	38082201 962	39112223 1.094	
OUTVL IN-MOD DX	Avec enveloppe pour une installation verticale Modulant + RS485 avec thermostat LCD intégré Raccordements eau à droite	Code Euro	39392296 733	39272216 788	39402274 859	39102278 962	39112279 1.094	
OUTVL IN-MOD UVPCO DX	Avec enveloppe pour une installation verticale Modulant + RS485 avec thermostat LCD intégré Raccordements eau à droite	Code Euro	39402230 1.356	39402267 1.437	39412206 1.544	39412242 1.966	39412281 .2211	
OUTVL CSEMP SX	Avec enveloppe pour une installation verticale Thermostat à quatre vitesses intégré Raccordements eau à gauche	Code Euro	39272215 589	39102225 644	39112224 716	39092295 819	39412249 950	
OUTVL CSEMP DX	Avec enveloppe pour une installation verticale Thermostat à quatre vitesses intégré Raccordements eau à droite	Code Euro	39392297 589	39112278 644	39402276 716	39412215 819	39412250 950	
OUTVOT MOD SX	Avec enveloppe pour une installation verticale ou horizontale Portrs 485 de série et possibilité de raccordement à un thermostat modbus Raccordements eau à gauche	Code Euro	39172203 731	38082208 791	39402287 869	39172204 993	39412259 1131	
OUTVOT MOD DX	Avec enveloppe pour une installation verticale ou horizontale Portrs 485 de série et possibilité de raccordement à un thermostat modbus Raccordements eau à droite	Code Euro	39402206 731	39402273 791	39412211 869	39412248 993	39412261 1131	
OUTVOT SC010 SX	Avec enveloppe pour une installation verticale ou horizontale 0-10 V sans thermostat intégré Raccordements eau à gauche	Code Euro	39402201 585	39402241 645	39402280 723	39412216 846	39412254 985	
OUTVOT SC010 DX	Avec enveloppe pour une installation verticale ou horizontale 0-10 V sans thermostat intégré Raccordements eau à droite	Code Euro	39402208 585	39402243 645	39402281 723	39412223 846	39412262 985	
OUTVOT SC3V SX	Avec enveloppe pour une installation verticale ou horizontale Trois vitesses sans thermostat intégré Raccordements eau à gauche	Code Euro	39402200 585	39112222 645	39112299 723	39092268 846	39132235 985	
OUTVOT SC3V DX	Avec enveloppe pour une installation verticale ou horizontale Trois vitesses sans thermostat intégré Raccordements eau à droite	Code Euro	39402207 585	39402246 645	39402282 723	39412222 846	39412257 985	

## Accessories

TAILLES			003.0	005.0	011.0	015.0	017.0	Note
KASPX	Kit aspiration	Code Euro	89432257 55	89182278 60	89182274 64	87192279 75	89182280 81	
GRA1X	Grille d'aspiration air	Code Euro	89432256 112	89182282 139	89182277 167	87192280 197	89182275 237	
PR90MX	Plénum à 90° de refoulement air	Code Euro	87192285 47	89432255 55	87192287 66	87192278 75	87192293 84	
PMSTX	Kit plénum de refoulement supérieur télescopique	Code Euro	89432258 94	89182276 111	89182281 126	87192277 149	89182279 166	
GMX	Grille de refoulement	Code Euro	87192299 119	89182284 148	89182273 182	87192281 217	89182283 224	
BACKVX	Panneau postérieur peint pour unité apparente	Code Euro	87192286 94	89272218 96	87192289 111	89152207 122	89272217 129	
PCIX	Panneau de fermeture encastré	Code Euro	89142209 244	88082217 268	89202253 296	88082215 342	87192298 378	
CSFIX	Coffrage pour installation encastrée	Code Euro	89152255 106	88082220 119	89142279 126	88082218 140	87192294 162	
KPDX	Kit pieds	Code Euro	87012275 64	87012275 64	87012275 64	87012275 64	87012275 64	
FXPPX	Kit brides de fixation au sol	Code Euro	89272219 96	89272219 96	89272219 96	89272219 96	89272219 96	
KV3B4X	Kit vanne marche/arrêt 3 voies pour unités à 4 tuyaux pour ELFOROOM2	Code Euro	87192274 468	87192274 468	87192274 468	87192274 468	87192274 468	compatible avec 4 tuyaux
KV3VBX	Kit vanne 3 voies avec tête électrothermique et équilibrage pour système à 2 tuyaux	Code Euro	87012271 189	87012271 189	87012271 189	87012271 189	87012271 189	compatible avec 2 tubes
KCMDX	Câbles de connexion du moteur pour l'unité avec accouplements à droite	Code Euro	89162268 29	89162268 29	89162268 29	89162268 29	89162268 29	compatible avec SX
HIDE2X	Contrôle simplifié de l'environnement E/I +3V +on/ off pour installation murale (disponible unique- ment avec les options suivantes : SC3V)	Code Euro	89142212 85	89142212 85	89142212 85	89142212 85	89142212 85	requiert SC3V
HIDE3X	Contrôle multifonctionnel de l'environnement pour installation murale (disponible uniquement avec les options suivantes : SC3V)	Code Euro	89152208 118	89152208 118	89152208 118	89152208 118	89152208 118	requiert SC3V
HIDT6X	Contrôle électronique de l'environnement avec écran LCD	Code Euro	88082216 174	88082216 174	88082216 174	88082216 174	88082216 174	requiert MOD





# AURA - version 3 vitesses

CFFAC 1 ÷ 12

UNITÉ			1	2	3	4	6	8	10	12	Notes
TAILLES											
R3 SX	Reprise par le dessous Raccordements eau à gauche	Code Euro	38082207 306	38082204 322	37022278 351	39092210 371	39692238 415	39102203 456	39092270 548	39092208 602	
RF SX	Aspiration air frontale Raccordements eau à gauche	Code Euro		39102240 375		39092227 408	39112240 481				
R3 DX	Reprise par le dessous Raccordements eau à droite	Code Euro	39722244 306	39092209 322	39722247 351	39662299 371	39672269 415	39642263 456	39652201 548	39732210 602	
RF DX	Aspiration air frontale Raccordements eau à droite	Code Euro		39652278 375		39722266 408	39722227 481				
R3 SX HMIAM	Reprise par le dessous Raccordements eau à gauche Thermostat électromécani- que (intégré à la machine)	Code Euro	39722237 405	39662279 421	39662293 450	39742215 470	39722253 514	39652212 555	39112255 647	39712229 701	
RF SX HMIAM	Aspiration air frontale Raccordements eau à gauche Thermostat électromécani- que (intégré à la machine)	Code Euro		39652276 474		39642270 507	39742256 580				
R3 DX HMIAM	Reprise par le dessous Raccordements eau à droite Thermostat électromécani- que (intégré à la machine)	Code Euro	39132233 405	39122239 421	39712234 450	39672226 470	39712227 514	39642226 555	39112298 647	39672230 701	
RF DX HMIAM	Aspiration air frontale Raccordements eau à droite Thermostat électromécani- que (intégré à la machine)	Code Euro		39652203 474		39672280 507	39662288 580				
R3 SX 3V2	Reprise par le dessous Raccordements eau à gauche Vannes 3 voies tout ou rien pour version 2 tubes montées à bord	Code Euro	39672221 547	39712276 563	39742223 592	39092298 611	39642259 655	39672213 697	39732254 789	39712284 843	
RF SX 3V2	Aspiration air frontale Raccordements eau à droite Vannes 3 voies tout ou rien pour version 2 tubes montées à bord	Code Euro		39732230 616		39722215 649	39742257 722				
R3 DX 3V2	Reprise par le dessous Raccordements eau à droite Vannes 3 voies tout ou rien pour version 2 tubes montées à bord	Code Euro	39662267 547	39652264 563	39652265 592	39662265 611	39642260 655	39672265 697	39642241 789	39642264 843	
RF DX 3V2	Aspiration air frontale Raccordements eau à droite Vannes 3 voies tout ou rien pour version 2 tubes montées à bord	Code Euro		39672277 616		39732245 649	39642275 722				
R3 SX HMIAM 3V2	Reprise par le dessous Raccordements eau à gauche Thermostat électromécani- que (intégré à la machine) Vannes 3 voies tout ou rien pour version 2 tubes montées à bord	Code Euro	39672264 646	39722246 661	39712265 691	39672228 710	39642278 754	39662253 796	39722248 888	39662269 942	
RF SX HMIAM 3V2	Aspiration air frontale Raccordements eau à gauche Thermostat électromécani- que (intégré à la machine) Vannes 3 voies tout ou rien pour version 2 tubes montées à bord	Code Euro		39722212 714		39662291 748	39632260 821				
R3 DX HMIAM 3V2	Reprise par le dessous Raccordements eau à droite Thermostat électromécani- que (intégré à la machine) Vannes 3 voies tout ou rien pour version 2 tubes montées à bord	Code Euro	39712257 646	39722245 661	39652246 691	39672218 710	39642262 754	39632268 796	39672240 888		
RF DX HMIAM 3V2	Aspiration air frontale Raccordements eau à droite Thermostat électromécani- que (intégré à la machine) Vannes 3 voies tout ou rien pour version 2 tubes montées à bord	Code Euro		39732244 714		39652277 748	39722204 821				

ACCES-SOIRES									
TAILLES			1	2	3	4	5	6	Notes
BRVHX	Bac auxiliaire de récupération des condensats	Code Euro	87002269 34	87002269 34	87002269 34	87002269 34	87002269 34	87002269 34	
KPDX	Kit de pieds de fixation au sol	Code Euro	88052237 29	88052237 29	88052237 29	88052237 29	88052237 29	88052237 29	
3V2DX	Kit vanne marche/arrêt 3 voies pour unité à 2 tuyaux, côté droit	Code Euro	89142219 162	89142219 162	89142219 162	89142219 162	89142219 162	89142219 162	compatible avec 2 tuyaux / raccords à droite
3V2SX	Kit vanne marche/arrêt 3 voies pour unité à 2 tuyaux, côté gauche	Code Euro	87002275 162	87002275 162	87002275 162	87002275 162	87002275 162	87002275 162	compatible avec 2 tuyaux / raccords à gauche
HMIFACX	Thermostat électromécanique KJRP-86R	Code Euro	89392294 82	89392294 82	89392294 82	89392294 82	89392294 82	89392294 82	
BOXX	Boîtier pour installation murale de l'interface utilisateur du KJRP-86A	Code Euro	91332261 23	91332261 23	91332261 23	91332261 23	91332261 23	91332261 23	
COADX	Paire d'adaptateurs 3/4 F Eurokonus > 1/2	Code Euro	90732307 36	90732307 36	90732307 36	90732307 36	90732307 36	90732307 36	
<b>PREVIEW</b>									
HID-TIFX	Thermostat pour ventilo-convecteur avec port 0-10 V et sonde d'eau incluse (gestion du ventilateur CA/EC)	Code Euro	61212555 269	61212555 269	61212555 269	61212555 269	61212555 269	61212555 269	
DCPRX	Dispositif de commande de plusieurs unités avec une seule commande d'environnement	Code Euro	89162276 237	89162276 237	89162276 237	89162276 237	89162276 237	89162276 237	

ACCES-SOIRES									
TAILLES			7	8	9	10	11	12	Notes
BRVHX	Bac auxiliaire de récupération des condensats	Code Euro	87002269 34	87002269 34	87002269 34	87002269 34	87002269 34	87002269 34	
KPDX	Kit de pieds de fixation au sol	Code Euro	88052237 34	88052237 34	88052237 34	88052237 34	88052237 34	88052237 34	
3V2DX	Kit vanne marche/arrêt 3 voies pour unité à 2 tuyaux, côté droit	Code Euro	89142219 162	89142219 162	89142219 162	89142219 162	89142283 162	89142283 162	compatible avec 2 tuyaux / raccords à droite
3V2SX	Kit vanne marche/arrêt 3 voies pour unité à 2 tuyaux, côté gauche	Code Euro	87002275 162	87002275 162	87002275 162	87002275 162	88062200 162	88062200 162	compatible avec 2 tuyaux / raccords à gauche
HMIFACX	Thermostat électromécanique KJRP-86R	Code Euro	89392294 82	89392294 82	89392294 82	89392294 82	89392294 82	89392294 82	
BOXX	Boîtier pour installation murale de l'interface utilisateur du KJRP-86A	Code Euro	91332261 23	91332261 23	91332261 23	91332261 23	91332261 23	91332261 23	
COADX	Paire d'adaptateurs 3/4 F Eurokonus > 1/2	Code Euro	90732307 36	90732307 36	90732307 36	90732307 36	90732307 36	90732307 36	
<b>PREVIEW</b>									
HID-TIFX	Thermostat pour ventilo-convecteur avec port 0-10 V et sonde d'eau incluse (gestion du ventilateur CA/EC)	Code Euro	61212555 269	61212555 269	61212555 269	61212555 269	61212555 269	61212555 269	
DCPRX	Dispositif de commande de plusieurs unités avec une seule commande d'environnement	Code Euro	89162276 237	89162276 237	89162276 237	89162276 237	89162276 237	89162276 237	



# AURA - version 3 vitesses

CFFAU 1 ÷ 12

UNITÉ												
TAILLES			1	2	3	4	6	8	10	12	Note	
R3 SX	Reprise par le dessous Raccordements eau à gauche	Code Euro	39102250 261	39132222 271	39112266 286	37022234 308	37022236 359	39102284 398	37022238 485	37022239 535		
R3 DX	Reprise par le dessous Raccordements eau à droite	Code Euro	39732279 261	39182234 271	39712268 286	39722264 308	39672256 359	39662285 398	39732211 485	39652285 535		
R3 SX 3V2	Reprise par le dessous Raccordements eau à gauche Vannes 3 voies tout ou rien pour version 2 tubes montées à bord	Code Euro	39652219 501	39672225 512	39642247 527	39712242 548	39652272 599	39712235 639	39652291 726	39642274 776		
R3 DX 3V2	Reprise par le dessous Raccordements eau à droite Vannes 3 voies tout ou rien pour version 2 tubes montées à bord	Code Euro	39712267 501	39712279 512	39662292 527	39662268 548	39662294 599	39732280 639	39672259 726	39732212 776		

## ACCES- SOIRES

TAILLES			1	2	3	4	5	6	Notes
BRVHX	Bac auxiliaire de récupération des condensats	Code Euro	87002269 34	87002269 34	87002269 34	87002269 34	87002269 34	87002269 34	
3V2DX	Kit vanne marche/arrêt 3 voies pour unité à 2 tuyaux, côté droit	Code Euro							compatible avec 2 tuyaux / raccords à droite
3V2SX	Kit vanne marche/arrêt 3 voies pour unité à 2 tuyaux, côté gauche	Code Euro							compatible avec 2 tuyaux / raccords à gauche
HMIFACX	Thermostat électromécanique KJRP-86R	Code Euro	89392294 82	89392294 82	89392294 82	89392294 82	89392294 82	89392294 82	
BOXX	Boîtier pour installation murale de l'interface utilisateur KJRP-86	Code Euro	91332261 23	91332261 23	91332261 23	91332261 23	91332261 23	91332261 23	
COADX	Paire d'adaptateurs 3/4 F Eurokonus > 1/2	Code Euro	90732307 36	90732307 36	90732307 36	90732307 36	90732307 36	90732307 36	
DCPRX	Dispositif de commande de plusieurs unités avec une seule commande d'environnement	Code Euro	89162276 237	89162276 237	89162276 237	89162276 237	89162276 237	89162276 237	

## ACCES- SOIRES

TAILLES			7	8	9	10	11	12	Notes
BRVHX	Bac auxiliaire de récupération des condensats	Code Euro	87002269 34	87002269 34	87002269 34	87002269 34	88052295 34	88052295 34	
3V2DX	Kit vanne marche/arrêt 3 voies pour unité à 2 tuyaux, côté droit	Code Euro					89142283 162	89142283 162	compatible avec 2 tuyaux / raccords à droite
3V2SX	Kit vanne marche/arrêt 3 voies pour unité à 2 tuyaux, côté gauche	Code Euro					88062200 162	88062200 162	compatible avec 2 tuyaux / raccords à gauche
HMIFACX	Thermostat électromécanique KJRP-86R	Code Euro	89392294 82	89392294 82	89392294 82	89392294 82	89392294 82	89392294 82	
BOXX	Boîtier pour installation murale de l'interface utilisateur KJRP-86	Code Euro	91332261 23	91332261 23	91332261 23	91332261 23	91332261 23	91332261 23	
HIDTI9X	Thermostat électromécanique HID-TI9	Code Euro	88052299 124	88052299 124	88052299 124	88052299 124	88052299 124	88052299 124	
COADX	Paire d'adaptateurs 3/4 F Eurokonus > 1/2	Code Euro	90732307 36	90732307 36	90732307 36	90732307 36	90732307 36	90732307 36	
DCPRX	Dispositif de commande de plusieurs unités avec une seule commande d'environnement	Code Euro	89162276 237	89162276 237	89162276 237	89162276 237	89162276 237	89162276 237	





# AURA - onduleur

CFFC 1 ÷ 12

UNITÉ											
TAILLES			1	2	3	4	6	8	10	12	Note
R3 SX	Reprise par le dessous Raccordements eau à gauche	Code Euro	39092239 465	39272293 524	39102207 540	37002278 556	39112216 585	39102249 644	39112272 735	39112210 825	
RF SX	Aspiration air frontale Raccordements eau à gauche	Code Euro		39692239 547		39112252 580	39122253 623				
R3 DX	Reprise par le dessous Raccordements eau à droite	Code Euro	39682221 455	39742246 513	39732296 529	39672234 545	39092296 573	39732206 631	39682245 735	39612292 808	
R3 SX HMIDM	Reprise par le dessous Raccordements eau à gauche Interface utilisateur et thermostat électronique (intégré dans la machine)	Code Euro	39662217 528	39622268 493	39662225 602	39122201 618	39722270 659	39622287 704	39662226 793	39712264 881	
R3 DX HMIDM	Reprise par le dessous Raccordements eau à droite Interface utilisateur et thermostat électronique (intégré dans la machine)	Code Euro	39602276 528	39662258 586	39672249 602	39732289 618	39662289 646	39672263 704	39662210 793	39642232 881	
R3 SX 3V2	Reprise par le dessous Raccordements eau à gauche Vannes 3 voies tout ou rien pour version 2 tubes montées à bord	Code Euro	39712254 705	39662270 764	39742204 781	39662271 797	39742209 826	39712232 867	39652226 956	39662278 1044	
R3 DX 3V2	Reprise par le dessous Raccordements eau à droite Vannes 3 voies tout ou rien pour version 2 tubes montées à bord	Code Euro	39732287 691	39732288 749	39652225 765	39672246 781	39642239 809	39732221 867	39652242 956	39642233 1044	
R3 SX HMIDM 3V2	Reprise par le dessous Raccordements eau à gauche Interface utilisateur et thermostat électronique (intégré dans la machine) Vannes 3 voies tout ou rien pour version 2 tubes montées à bord	Code Euro	39722292 780	39722233 822	39672257 838	39652217 872	39652251 882	39672201 940	39622290 1029	39622288 1117	
R3 DX HMIDM 3V2	Reprise par le dessous Raccordements eau à droite Interface utilisateur et thermostat électronique (intégré dans la machine) Vannes 3 voies tout ou rien pour version 2 tubes montées à bord	Code Euro	39602298 764	39722222 839	39622286 838	39712255 854	39642218 882	39742205 940	39712256 1029	39712263 1117	

**ACCESSOIRES**

TAILLES			1	2	3	4	5	6	Notes
BRVHX	Bac auxiliaire de récupération des condensats	Code	87002269	87002269	87002269	87002269	87002269	87002269	
		Euro	34	34	34	34	34	34	
KPDX	Kit de pieds de fixation au sol	Code	88052237	88052237	88052237	88052237	88052237	88052237	
		Euro	29	29	29	29	29	29	
3V2DX	Kit vanne marche/arrêt 3 voies pour unité à 2 tuyaux, côté droit	Code	89142219	89142219	89142219	89142219	89142219	89142219	compatible avec 2 tuyaux / raccords à droite
		Euro	162	162	162	162	162	162	
HMIFDCX	Interface utilisateur et thermostat électronique	Code	87002279	87002279	87002279	87002279	87002279	87002279	
		Euro	61	61	61	61	61	61	
EXTENX	Rallonge de 2 mètres pour le raccordement du thermostat KJR-75A	Code	89142224	89142224	89142224	89142224	89142224	89142224	
		Euro	31	31	31	31	31	31	
KCMDX	Câbles de raccordement de ventilateur pour unités avec raccords à droite	Code							Compatible avec les tailles 9-12
		Euro							
COADX	Paire d'adaptateurs 3/4 F Eurokonus > 1/2	Code	90732307	90732307	90732307	90732307	90732307	90732307	
		Euro	36	36	36	36	36	36	
KJR90X	Thermostat électronique d'ambiance KJR90 à montage mural	Code	87022211	87022211	87022211	87022211	87022211	87022211	
		Euro	119	119	119	119	119	119	
PROL5X	Rallonge de 5 m pour raccordement du thermostat d'ambiance KJR90 à montage mural	Code	62842411	62842411	62842411	62842411	62842411	62842411	
		Euro	48	48	48	48	48	48	
KJR150X	Contrôleur de groupe d'unités intérieures	Code	89132262	89132262	89132262	89132262	89132262	89132262	
		Euro	224	224	224	224	224	224	
CCM30-B	Contrôle centralisé	Code	89142227	89142227	89142227	89142227	89142227	89142227	
		Euro	574	574	574	574	574	574	
CCM-180A/WS	Écran tactile de 6,2 pouces avec commande centralisée et planificateur hebdomadaire	Code	87012209	87012209	87012209	87012209	87012209	87012209	
		Euro	1.692	1.692	1.692	1.692	1.692	1.692	
CCM-270A/WS	Écran tactile de 10,1 pouces avec commande centralisée et planificateur hebdomadaire	Code	87022268	87022268	87022268	87022268	87022268	87022268	
		Euro	4.441	4.441	4.441	4.441	4.441	4.441	

**ACCESSOIRES**

TAILLES			7	8	9	10	11	12	Notes
BRVHX	Bac auxiliaire de récupération des condensats	Code	87002269	87002269	87002269	87002269	88052295	88052295	
		Euro	34	34	34	34	34	34	
KPDX	Kit de pieds de fixation au sol	Code	88052237	88052237	88052237	88052237	88052237	88052237	
		Euro	29	29	29	29	29	29	
3V2DX	Kit vanne marche/arrêt 3 voies pour unité à 2 tuyaux, côté droit	Code	89142219	89142219	89142219	89142219	89142283	89142283	compatible avec 2 tuyaux / raccords à droite
		Euro	162	162	162	162	162	162	
HMIFDCX	Interface utilisateur et thermostat électronique	Code	87002279	87002279	87002279	87002279	87002279	87002279	
		Euro	61	61	61	61	61	61	
EXTENX	Rallonge de 2 mètres pour le raccordement du thermostat KJR-75A	Code	89142224	89142224	89142224	89142224	89142224	89142224	
		Euro	31	31	31	31	31	31	
KCMDX	Câbles de raccordement de ventilateur pour unités avec raccords à droite	Code			89392280	89392280	89392280	89392280	Compatible avec les tailles 9-12
		Euro			29	29	29	29	
COADX	Paire d'adaptateurs 3/4 F Eurokonus > 1/2	Code	90732307	90732307	90732307	90732307	90732307	90732307	
		Euro	36	36	36	36	36	36	
KJR90X	Thermostat électronique d'ambiance KJR90 à montage mural	Code	87022211	87022211	87022211	87022211	87022211	87022211	
		Euro	119	119	119	119	119	119	
PROL5X	Rallonge de 5 m pour raccordement du thermostat d'ambiance KJR90 à montage mural	Code	62842411	62842411	62842411	62842411	62842411	62842411	
		Euro	48	48	48	48	48	48	
KJR150X	Contrôleur de groupe d'unités intérieures	Code	89132262	89132262	89132262	89132262	89132262	89132262	
		Euro	224	224	224	224	224	224	
CCM30-B	Contrôle centralisé	Code	89142227	89142227	89142227	89142227	89142227	89142227	
		Euro	574	574	574	574	574	574	
CCM-180A/WS	Écran tactile de 6,2 pouces avec commande centralisée et planificateur hebdomadaire	Code	87012209	87012209	87012209	87012209	87012209	87012209	
		Euro	1.692	1.692	1.692	1.692	1.692	1.692	
CCM-270A/WS	Écran tactile de 10,1 pouces avec commande centralisée et planificateur hebdomadaire	Code	87022268	87022268	87022268	87022268	87022268	87022268	
		Euro	4.441	4.441	4.441	4.441	4.441	4.441	



# AURA - onduleur

CFFU 1 ÷ 12

UNITÉ												
TAILLES			1	2	3	4	5	Notes				
R3 SX	Reprise par le dessous Raccordements eau à gauche	Code Euro	39092220 443	39092213 502	39102219 519	37022285 535						
R3 DX	Reprise par le dessous Raccordements eau à droite	Code Euro	39742263 443	39602287 492	39662202 508	39162279 524						
R3 SX 3V2	Reprise par le dessous Raccordements eau à gauche Vannes 3 voies tout ou rien pour version 2 tubes montées à bord	Code Euro	39652232 670	39662213 728	39652215 759	38052296 760						
R3 DX 3V2	Reprise par le dessous Raccordements eau à droite Vannes 3 voies tout ou rien pour version 2 tubes montées à bord	Code Euro	39652292 670	39742224 728	39622289 744	39642221 776						
CC4 R3 SX	4 tuyaux Reprise par le dessous Raccordements eau à gauche	Code Euro			39092214 544		39702279 604					

UNITÉ												
TAILLES			6	8	9	10	12	Notes				
R3 SX	Reprise par le dessous Raccordements eau à gauche	Code Euro	39112284 564	39122292 624		39122235 712	38052297 803					
R3 DX	Reprise par le dessous Raccordements eau à droite	Code Euro	39612209 552	39612213 611		39612214 698	39612215 787					
R3 SX 3V2	Reprise par le dessous Raccordements eau à gauche Vannes 3 voies tout ou rien pour version 2 tubes montées à bord	Code Euro	38052298 804	39092217 847		39742232 934	39712277 1023					
R3 DX 3V2	Reprise par le dessous Raccordements eau à droite Vannes 3 voies tout ou rien pour version 2 tubes montées à bord	Code Euro	39722299 788	39722255 864		39712259 934	39672223 1023					
CC4 R3 SX	4 tuyaux Reprise par le dessous Raccordements eau à gauche	Code Euro			39702274 711							

## 1.9 Tarif

### ACCESSOIRES

TAILLES			1	2	3	4	5	Notes
BRVHX	Bac auxiliaire de récupération des condensats	Code Euro	87002269 34	87002269 34	87002269 34	87002269 34	87002269 34	
3V2DX	Kit vanne marche/arrêt 3 voies pour unité à 2 tuyaux, côté droit	Code Euro						compatible avec 2 tuyaux / raccords à droite
3V2SX	Kit vanne marche/arrêt 3 voies pour unité à 2 tuyaux, côté gauche	Code Euro						compatible avec 2 tuyaux / raccords à gauche
HMIFDCX	Interface utilisateur et thermostat électronique	Code Euro	87002279 61	87002279 61	87002279 61	87002279 61	87002279 61	
EXTENX	Rallonge de 2 mètres pour le raccordement du thermostat KJR-75A	Code Euro	89142224 31	89142224 31	89142224 31	89142224 31	89142224 31	
KCMDX	Câbles de raccordement de ventilateur pour unités avec raccords à droite	Code Euro						compatible avec les tailles 9-12
COADX	Paire d'adaptateurs 3/4 F Eurokonus > 1/2	Code Euro	90732307 36	90732307 36	90732307 36	90732307 36	90732307 36	
KJR90X	Thermostat électronique d'ambiance KJR90 à montage mural	Code Euro	87022211 119	87022211 119	87022211 119	87022211 119	87022211 119	
PROL5X	Rallonge de 5 m pour raccordement du thermostat d'ambiance KJR90 à montage mural	Code Euro	62842411 48	62842411 48	62842411 48	62842411 48	62842411 48	
KJR-150A	Contrôleur de groupe d'unités intérieures	Code Euro	89132262 224	89132262 224	89132262 224	89132262 224	89132262 224	
CCM30BX	Contrôle centralisé	Code Euro	89142227 574	89142227 574	89142227 574	89142227 574	89142227 574	
CCM-180A/WS	Écran tactile de 6,2 pouces avec commande centralisée et planificateur hebdomadaire	Code Euro	87012209 1.692	87012209 1.692	87012209 1.692	87012209 1.692	87012209 1.692	
CCM-270A/WS	Écran tactile de 10,1 pouces avec commande centralisée et planificateur hebdomadaire	Code Euro	87022268 4.441	87022268 4.441	87022268 4.441	87022268 4.441	87022268 4.441	

### ACCESSOIRES

TAILLES			6	8	9	10	12	Notes
BRVHX	Bac auxiliaire de récupération des condensats	Code Euro	87002269 34	87002269 34	87002269 34	87002269 34	88052295 34	
3V2DX	Kit vanne marche/arrêt 3 voies pour unité à 2 tuyaux, côté droit	Code Euro					89142283 162	compatible avec 2 tuyaux / raccords à droite
3V2SX	Kit vanne marche/arrêt 3 voies pour unité à 2 tuyaux, côté gauche	Code Euro					88062200 162	compatible avec 2 tuyaux / raccords à gauche
HMIFDCX	Interface utilisateur et thermostat électronique	Code Euro	87002279 61	87002279 61	87002279 61	87002279 61	87002279 61	
EXTENX	Rallonge de 2 mètres pour le raccordement du thermostat KJR-75A	Code Euro	89142224 31	89142224 31	89142224 31	89142224 31	89142224 31	
KCMDX	Câbles de raccordement de ventilateur pour unités avec raccords à droite	Code Euro			89392280 29	89392280 29	89392280 29	compatible avec les tailles 9-12
COADX	Paire d'adaptateurs 3/4 F Eurokonus > 1/2	Code Euro	90732307 36	90732307 36	90732307 36	90732307 36	90732307 36	
KJR90X	Thermostat électronique d'ambiance KJR90 à montage mural	Code Euro	87022211 119	87022211 119	87022211 119	87022211 119	87022211 119	
PROL5X	Câble d'extension de 5 mètres pour le raccordement du contrôleur électronique d'ambiance KJR-90D	Code Euro	62842411 48	62842411 48	62842411 48	62842411 48	62842411 48	
KJR150X	Contrôleur de groupe d'unités intérieures	Code Euro	89132262 224	89132262 224	89132262 224	89132262 224	89132262 224	
CCM30BX	Unité de commande pour montage mural	Code Euro	89142227 574	89142227 574	89142227 574	89142227 574	89142227 574	
CCM-180A/WS	Écran tactile de 6,2 pouces avec commande centralisée et planificateur hebdomadaire	Code Euro	87012209 1.692	87012209 1.692	87012209 1.692	87012209 1.692	87012209 1.692	
CCM-270A/WS	Écran tactile de 10,1 pouces avec commande centralisée et planificateur hebdomadaire	Code Euro	87022268 4.441	87022268 4.441	87022268 4.441	87022268 4.441	87022268 4.441	



# ELFOspace BOX3

CFK 007.0÷041.0

UNITÉ			007.0	011.0	015.0	021.0	031.0	041.0	Note
TAILLES									
Standard		Code Euro	37022210 850	38052294 890	39102229 899	38062218 947	39102209 1.120	38062219 1.256	
ACCESSOIRES			007.0	011.0	015.0	021.0	031.0	041.0	Note
TAILLES									
KJR90X	Thermostat électronique KJR-90D	Code Euro	87022211 119	87022211 119	87022211 119	87022211 119	87022211 119	87022211 119	
KJR150X	Contrôleur de groupe d'unités intérieures	Code Euro	89132262 224	89132262 224	89132262 224	89132262 224	89132262 224	89132262 224	
CCM30BX	Unité de commande pour montage mural	Code Euro	89142227 575	89142227 575	89142227 575	89142227 575	89142227 575	89142227 575	
CCM09X	Centralisateur filaire avec programmeur hebdomadaire, jusqu'à 64 unités intérieures	Code Euro	89162202 497	89162202 497	89162202 497	89162202 497	89162202 497	89162202 497	
CCM-180A/WS	Centralisateur filaire à écran tactile 6,2 pouces jusqu'à 64 unités internes	Code Euro	87012209 1.692	87012209 1.692	87012209 1.692	87012209 1.692	87012209 1.692	87012209 1.692	
CCM-270A/WS	Centralisateur filaire à écran tactile 10,1 pouces jusqu'à 384 unités internes et 192 unités externes	Code Euro	87022268 4.441	87022268 4.441	87022268 4.441	87022268 4.441	87022268 4.441	87022268 4.441	
360PX	Panneau pour ventilo-convecteur cassette 4 voies	Code Euro	87002225 141	87002225 141	87002225 141	87002225 141	87002225 141	87002225 141	Accessoire obligatoire
3V2X	Kit vanne marche/arrêt 3 voies pour unité à 2 tuyaux	Code Euro	87022212 285	87022212 285	87022212 285	87022212 285	87022212 285	87022212 285	Compatible uniquement avec la version CC2
DTX	Bac auxiliaire de récupération des condensats	Code Euro	87002240 17	87002240 17	87002240 17	87002240 36	87002240 36	87002240 36	

Remarque : pour l'énumération complète des versions et des accessoires, consulter la liste de prix en ligne

## AQUA F - 100L - 190-300L

DSDH-P AQ 1S



UNITÉ		100	190	190S	300	300S	Note
<b>TAILLES</b>							
<b>Standard</b>	Code Euro	87082404 1736	61202532 2874	61202552 3077	61202553 3285	61202554 3489	

A C C E S -  
S O I R E S

TAILLES		100	190	190S	300	300S	Note
<b>CA200X</b>	Adaptateur pour raccorder un conduit d'air de D=200 mm à un raccord de D=190 mm (pour un kit complet, commander 2 pièces)				88042213 82	88042213 82	
<b>CCAX</b>	Kit de câbles pour connexion en cascade AQUA F		88532551 45	88532551 45	88532551 45	88532551 45	
<b>CMPX</b>	Kit de câbles accessoires AQUA F 100		88532550 65				

# LARICE MP

## DUE-M1 12-122



UNITÉ			12	22	32	42	52	62	Note
TAILLES									
CC2	2 tuyaux								
INH/V	Aspiration d'air par	Code	13892446	13892447	13892431	13892435	13892437	13892452	
RP	derrière	Euro	673	701	746	788	855	882	
SX	Raccordements eau à gauche								

UNITÉ			72	82	92	102	112	122	Notes
TAILLES									
CC2	2 tuyaux								
INH/V	Aspiration d'air par	Code	13892439	13892453	13892434	13892449	13892444	13892442	
RP	derrière	Euro	990	1045	1719	1813	1850	1916	
SX	Raccordements eau à gauche								

Pour toute demande de configuration différente de celles indiquées, veuillez contacter l'agence de votre zone.

### Accessories

TAILLES			12	22	32	42	52
BOMX	Grille de refoulement d'air	Code Euro	74382592 69	74382592 69	87502562 82	87502562 82	87502552 109
BROPX	Bac à condensats auxiliaire (installation horizontale)	Code Euro	74382571 9	74382571 9	74382571 9	74382571 9	74382571 9
BRVX	Bac à condensats auxiliaire (installation verticale)	Code Euro	74382578 17	74382578 17	74382578 17	74382578 17	74382578 17
DPHX	Pompe de purge des condensats pour installation horizontale	Code Euro	74382573 279	74382573 279	74382573 279	74382573 279	74382573 279
DPVX	Pompe de purge des condensats pour installation verticale	Code Euro	75432577 276	75432577 276	75432577 276	75432577 276	75432577 276
FDAX	Bride droite pour reprise d'air	Code Euro	74382566 80	74382566 80	87502543 86	87502543 86	87502545 87
FMX	Bride droite pour refoulement d'air	Code Euro	74382585 70	74382585 70	87502559 78	87502559 78	87502549 87
F90AX	Bride 90° pour reprise d'air	Code Euro	74382564 123	74382564 123	87502557 127	87502557 127	87502547 142
F90MX	Bride 90° pour refoulement d'air	Code Euro	74382583 116	74382583 116	87502560 119	87502560 119	87502550 142
GFDX	Grille de reprise d'air pour bride droite	Code Euro	74382567 88	74382567 88	75432576 106	75432576 106	75432575 145
GF90X	Grille de reprise d'air pour bride 90°	Code Euro	74382574 65	74382574 65	87502556 68	87502556 68	87502546 82
HID-TIFX	Thermostat pour ventilateur-convecteur avec port 0-10 V et sonde d'eau incluse	Code Euro	61212555 269	61212555 269	61212555 269	61212555 269	61212555 269
PCCMAX	Plénum de refoulement d'air avec raccords circulaires	Code Euro	74382588 158	74382588 158	87502561 166	87502561 166	87502551 176
PCCRAX	Plénum de reprise d'air avec raccords circulaires	Code Euro	74382576 161	74382576 161	87502558 169	87502558 169	87502548 176
SILMX	Silencieux de plénum pour refoulement d'air	Code Euro			74382589 282	74382589 282	87492550 311
SILRX	Silencieux de plénum pour reprise d'air	Code Euro			74382584 383	74382584 383	76462590 438
VB2X	Kit vanne d'équilibrage pour batterie principale sur système à 2 tuyaux	Code Euro	74382565 311	74382565 311	74382565 311	74382565 311	75432572 314
VB4X	Kit vanne d'équilibrage pour batterie secondaire sur système à 4 tuyaux	Code Euro					
2V2X	Kit vanne 2 voies on/off pour batterie principale sur système à 2 tuyaux	Code Euro	74382568 119	74382568 119	74382568 119	74382568 119	75412530 121
2V4OHX	Kit vanne 2 voies on/off pour batterie secondaire sur système à 2 tuyaux	Code Euro					
3V2X	Kit vanne 3 voies on/off pour batterie principale sur système à 2 tuyaux	Code Euro	74382575 201	74382575 201	74382575 201	74382575 201	75432553 219
3V4OHX	Kit vanne 3 voies on/off pour batterie secondaire sur système à 2 tuyaux	Code Euro					
FDAX	Bride droite pour reprise d'air	Code Euro	74382566 80	74382566 80	87502543 86	87502543 86	87502545 87
VB4X	Kit vanne d'équilibrage pour batterie secondaire sur système à 4 tuyaux	Code Euro					

## 1.9 Tarif

62	72	82	92	102	112	122	Notes
87502552 109	87492522 132	87492522 132	87492515 221	87492515 221	87502576 238	87502576 238	
74382571 9	74382571 9	74382571 9	74382571 9	74382571 9	74382571 9	74382571 9	
74382578 17	74382578 17	74382578 17	74382578 17	74382578 17	74382578 17	74382578 17	
74382573 279	74382573 279	74382573 279	74382573 279	74382573 279	74382573 279	74382573 279	
75432577 276	75432577 276	75432577 276	75432577 276	75432577 276	75432577 276	75432577 276	
87502545 87	87502544 94	87502544 94	87502553 151	87502553 151	87502570 157	87502570 157	
87502549 87	87492521 94	87492521 94	87492513 138	87492513 138	87502573 144	87502573 144	
87502547 142	87492511 155	87492511 155	87502554 195	87502554 195	87502577 199	87502577 199	
87502550 142	87492520 155	87492520 155	87492510 182	87492510 182	87502574 184	87502574 184	
75432575 145	75432574 175	75432574 175	75432570 242	75432570 242	75432573 249	75432573 249	
87502546 82	87492517 107	87492517 107	87492514 167	87492514 167	87502571 174	87502571 174	
61212555 269	61212555 269	61212555 269	61212555 269	61212555 269	61212555 269	61212555 269	
87502551 176	87492512 202	87492512 202	87492524 281	87492524 281	87502575 295	87502575 295	
87502548 176	87492519 202	87492519 202	87492518 285	87492518 285	87502572 304	87502572 304	
87492550 311	87492523 373	87492523 373					
76462590 438	87492516 481	87492516 481	87502555 627	87502555 627			
75432572 314	75432572 314	75432572 314	75432571 368	75432571 368			
75412530 121	75412530 121	75412530 121	75412531 162	75412531 162	75412532 168	75412532 168	
75432553 219	75432553 219	75432553 219	75432554 315	75432554 315	75432555 352	75432555 352	
87502545 87	87502544 94	87502544 94	87502553 151	87502553 151	87502570 157	87502570 157	

# LARICE MP

DUA-M1 12-122

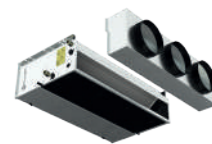

## UNITÉ

TAILLES			12	22	32	42	52	62	Note
CC2	2 tuyaux								
INH/V	Aspiration d'air par	Code	12822471	12832406	12822496	12832408	12822497	12822493	
RP	derrière	Euro	546	580	645	676	746	776	
SX	Raccordements eau à gauche								

## UNITÉ

TAILLES			72	82	92	102	112	122	Note
CC2	2 tuyaux								
INH/V	Aspiration d'air par	Code	12832413	12832400	12832414	24992425	24382521	24382506	
RP	derrière	Euro	794	852	1369	1457	1420	1506	
SX	Raccordements eau à gauche								

Pour toute demande de configuration différente de celles indiquées, veuillez contacter l'agence de votre zone.

## Accessories

TAILLES			12	22	32	42	52	62	Notes
BOMX	Grille de refoulement d'air	Code Euro	87502562 82	87502562 82	87502552 109	87502552 109	87492522 132	87492522 132	
BOXX	Boîte pour installation murale du thermostat	Code Euro	91332261 23	91332261 23	91332261 23	91332261 23	91332261 23	91332261 23	
BROPX	Bac à condensats auxiliaire (installation horizontale)	Code Euro	74382571 9	74382571 9	74382571 9	74382571 9	74382571 9	74382571 9	
BRVX	Bac à condensats auxiliaire (installation verticale)	Code Euro	74382578 17	74382578 17	74382578 17	74382578 17	74382578 17	74382578 17	
DPHX	Pompe de purge des condensats pour installation horizontale	Code Euro	74382573 279	74382573 279	74382573 279	74382573 279	74382573 279	74382573 279	
DPVX	Pompe de purge des condensats pour installation verticale	Code Euro	75432577 276	75432577 276	75432577 276	75432577 276	75432577 276	75432577 276	
FDAX	Bride droite pour reprise d'air	Code Euro	87502543 86	87502543 86	87502545 87	87502545 87	87502544 94	87502544 94	
FMX	Bride droite pour refoulement d'air	Code Euro	87502559 78	87502559 78	87502549 87	87502549 87	87492521 94	87492521 94	
F90AX	Bride 90° pour reprise d'air	Code Euro	87502557 127	87502557 127	87502547 142	87502547 142	87492511 155	87492511 155	
F90MX	Bride 90° pour refoulement d'air	Code Euro	87502560 119	87502560 119	87502550 142	87502550 142	87492520 155	87492520 155	
GFDX	Grille de reprise d'air pour bride droite	Code Euro	75432576 106	75432576 106	75432575 145	75432575 145	75432574 175	75432574 175	
HIDE2X	Thermostat électromécanique HID-E2	Code Euro	89142212 85	89142212 85	89142212 85	89142212 85	89142212 85	89142212 85	
HID-TIFX	Thermostat pour ventilateur-convecteur avec port 0-10 V et sonde d'eau incluse	Code Euro	61212555 269	61212555 269	61212555 269	61212555 269	61212555 269	61212555 269	
HMIFACX	Thermostat électromécanique KJRP-86R	Code Euro	89392294 82	89392294 82	89392294 82	89392294 82	89392294 82	89392294 82	
PCCMAX	Plénum de refoulement d'air avec raccords circulaires	Code Euro	87502561 166	87502561 166	87502551 176	87502551 176	87492512 202	87492512 202	
PCCRAX	Plénum de reprise d'air avec raccords circulaires	Code Euro	87502558 169	87502558 169	87502548 176	87502548 176	87492519 202	87492519 202	
SILMX	Silencieux de plénum pour refoulement d'air	Code Euro	74382589 282	74382589 282	87492550 311	87492550 311	87492523 373	87492523 373	
SILRX	Silencieux de plénum pour reprise d'air	Code Euro	74382584 383	74382584 383	76462590 438	76462590 438	87492516 481	87492516 481	
VB2X	Kit vanne d'équilibrage pour batterie principale sur système à 2 tuyaux	Code Euro	74382565 311	74382565 311	75432572 314	75432572 314	75432572 314	75432572 314	
2V2X	Kit vanne 2 voies on/off pour batterie principale sur système à 2 tuyaux	Code Euro	74382568 119	74382568 119	75412530 121	75412530 121	75412530 121	75412530 121	
3V2X	Kit vanne 3 voies on/off pour batterie principale sur système à 2 tuyaux	Code Euro	74382575 201	74382575 201	75432553 219	75432553 219	75432553 219	75432553 219	

Accessories									Notes
TAILLES			72	82	92	102	112	122	
BOMX	Grille de refoulement d'air	Code Euro	87492522 132	87492522 132	87492515 221	87492515 221	87492515 221	87492515 221	
BOXX	Boîte pour installation murale du thermostat	Code Euro	91332261 23	91332261 23	91332261 23	91332261 23	91332261 23	91332261 23	
BROPX	Bac à condensats auxiliaire (installation horizontale)	Code Euro	74382571 9	74382571 9	74382571 9	74382571 9	74382571 9	74382571 9	
BRVX	Bac à condensats auxiliaire (installation verticale)	Code Euro	74382578 17	74382578 17	74382578 17	74382578 17	74382578 17	74382578 17	
DPHX	Pompe de purge des condensats pour installation horizontale	Code Euro	74382573 279	74382573 279	74382573 279	74382573 279	74382573 279	74382573 279	
DPVX	Pompe de purge des condensats pour installation verticale	Code Euro	75432577 276	75432577 276	75432577 276	75432577 276	75432577 276	75432577 276	
FDAX	Bride droite pour reprise d'air	Code Euro	87502544 94	87502544 94	87502553 151	87502553 151	87502553 151	87502553 151	
FMX	Bride droite pour refoulement d'air	Code Euro	87492521 94	87492521 94	87492513 138	87492513 138	87492513 138	87492513 138	
F90AX	Bride 90° pour reprise d'air	Code Euro	87492511 155	87492511 155	87502554 195	87502554 195	87502554 195	87502554 195	
F90MX	Bride 90° pour refoulement d'air	Code Euro	87492520 155	87492520 155	87492510 182	87492510 182	87492510 182	87492510 182	
GFDX	Grille de reprise d'air pour bride droite	Code Euro	75432574 175	75432574 175	75432570 242	75432570 242	75432570 242	75432570 242	
HIDE2X	Thermostat électromécanique HID-E2	Code Euro	89142212 85	89142212 85	89142212 85	89142212 85	89142212 85	89142212 85	
HID-TIFX	Thermostat pour ventilateur-convecteur avec port 0-10 V et sonde d'eau incluse	Code Euro	61212555 269	61212555 269	61212555 269	61212555 269	61212555 269	61212555 269	
HMIFACX	Thermostat électromécanique KJRP-86R	Code Euro	89392294 82	89392294 82	89392294 82	89392294 82	89392294 82	89392294 82	
PCCMAX	Plénium de refoulement d'air avec raccords circulaires	Code Euro	87492512 202	87492512 202	87492524 281	87492524 281	87492524 281	87492524 281	
PCCRAX	Plénium de reprise d'air avec raccords circulaires	Code Euro	87492519 202	87492519 202	87492518 285	87492518 285	87492518 285	87492518 285	
SILMX	Silencieux de plénium pour refoulement d'air	Code Euro	87492523 373	87492523 373					
SILRX	Silencieux de plénium pour reprise d'air	Code Euro	87492516 481	87492516 481	87502555 627	87502555 627	87502555 627	87502555 627	
VB2X	Kit vanne d'équilibrage pour batterie principale sur système à 2 tuyaux	Code Euro	75432572 314	75432572 314	75432571 368	75432571 368	75432571 368	75432571 368	
2V2X	Kit vanne 2 voies on/off pour batterie principale sur système à 2 tuyaux	Code Euro	75412530 121	75412530 121	75412531 162	75412531 162	75412531 162	75412531 162	
3V2X	Kit vanne 3 voies on/off pour batterie principale sur système à 2 tuyaux	Code Euro	75432553 219	75432553 219	75432554 315	75432554 315	75432554 315	75432554 315	

# LARICE HP

DUE-H1 12-122

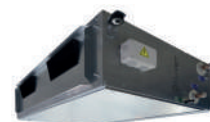

UNITÉ			12	22	32	42	52	62	Note
TAILLES									
VEC	Ventilateur haute efficacité EC								
CC2	2 tuyaux								
INH	Version horizontale encastrée	Code	24982406	24982475	24982457	24982445	24972495	24982419	
RP	Aspiration d'air par derrière	Euro	1.598	1.926	2.109	2.424	2.691	3.595	
SX	Raccordements eau à gauche								

Pour toute demande de configuration différente de celles indiquées, veuillez contacter l'agence de votre zone.

Accessories			12	22	32	42	52	62	Notes
TAILLES									
BROPX	Bac à condensats auxiliaire (installation horizontale) (DUE-H1 tailles : 12, 22, 32, 42, 52, 62, 14, 24, 34, 44, 54, 64 et DUA-H1 : 12, 22, 32, 42, 52, 62, 14, 24, 34, 44, 54, 64)	Code Euro	74402590 65	74402590 65	74402590 65	74402590 65	74402590 65	74402590 65	
FG4X	Filtre synthétique classe G4 (ePM10 50 %)	Code Euro	74382590 29	74382590 29	87502539 35	74382590 29	74382590 29	87502539 35	
HID-TIFX	Thermostat pour ventilo-convecteur avec port 0-10 V et sonde d'eau incluse	Code Euro	61212555 269	61212555 269	61212555 269	61212555 269	61212555 269	61212555 269	
PCX	Plénum de refoulement et reprise d'air avec raccords circulaires	Code Euro	74382591 265	74382591 265	87502536 269	74382591 265	74382591 265	87502536 269	
3V2X	Kit vanne 3 voies on/off pour batterie principale sur système à 2 tuyaux	Code Euro	74382587 607	87502537 642	87502537 642	74382587 607	87502537 642	87502537 642	
3V4OHX	Kit vanne 3 voies on/off pour batterie secondaire sur système à 4 tuyaux	Code Euro							

# LARICE HP

## DUE-M1 12-122

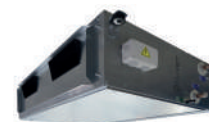

UNITÉ			12	22	32	42	52	62	Note
TAILLES									
CC2	2 tuyaux								
INH	Version horizontale encastrée	Code	24952437	24952423	24952409	24952452	24952465	24942496	
RP	Aspiration d'air par derrière	Euro	1.358	1.486	1.733	2.058	2.267	3.366	
SX	Raccordements eau à gauche								

Pour toute demande de configuration différente de celles indiquées, veuillez contacter l'agence de votre zone.

Accessories			12	22	32	42	52	62	Notes
TAILLES									
BOXX	Boîte pour installation murale du thermostat	Code Euro	91332261 25	91332261 23	91332261 25	91332261 23	91332261 25	91332261 23	
BROPX	Bac à condensats auxiliaire (installation horizontale) (DUE-H1 tailles : 12, 22, 32, 42, 52, 62, 14, 24, 34, 44, 54, 64 et DUA-H1 : 12, 22, 32, 42, 52, 62, 14, 24, 34, 44, 54, 64)	Code Euro	74402590 65	74402590 65	74402590 65	74402590 65	74402590 65	74402590 65	
FG4X	Filtre synthétique classe G4 (ePM10 50 %)	Code Euro	74382590 29	74382590 29	87502539 35	74382590 29	74382590 29	87502539 35	
HIDE2X	Thermostat électromécanique HID-E2	Code Euro	89142212 85	89142212 85	89142212 85	89142212 85	89142212 85	89142212 85	
HID-TIFX	Thermostat pour ventilo-convecteur avec port 0-10 V et sonde d'eau incluse	Code Euro	61212555 269	61212555 269	61212555 269	61212555 269	61212555 269	61212555 269	
HMIFACX	Thermostat électromécanique KJRP-86R	Code Euro	89392294 82	89392294 82	89392294 82	89392294 82	89392294 82	89392294 82	
PCX	Plénum de refoulement et reprise d'air avec raccords circulaires	Code Euro	74382591 265	74382591 265	87502536 269	74382591 265	74382591 265	87502536 269	
3V2X	Kit vanne 3 voies on/off pour batterie principale sur système à 2 tuyaux	Code Euro	74382587 607	87502537 642	87502537 642	74382587 607	87502537 642	87502537 642	
3V4OHX	Kit vanne 3 voies on/off pour batterie secondaire sur système à 4 tuyaux	Code Euro							

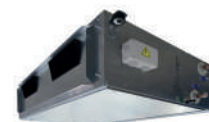

# LARICE HP

## DUA-H1 12-122

UNITÉ			12	22	32	42	52	62	Note
TAILLES									
CC2	2 tuyaux								
INH	Version horizontale encastrée	Code	24952446	24952428	24952414	24952459	24952469	24952404	
RP	Aspiration d'air par derrière	Euro	1.358	1.486	1.733	2.058	2.267	3.366	
DX	Raccordements eau à droite								
CC2	2 tuyaux								
INH	Version horizontale encastrée	Code	24952437	24952423	24952409	24952452	24952465	24942496	
RP	Aspiration d'air par derrière	Euro	1.358	1.486	1.733	2.058	2.267	3.366	
SX	Raccordements eau à gauche								

Pour toute demande de configuration différente de celles indiquées, veuillez contacter l'agence de votre zone.

Accessories			12	22	32	42	52	62	Notes
TAILLES									
BOXX	Boîte pour installation murale du thermostat	Code Euro	91332261 23	91332261 23	91332261 23	91332261 23	91332261 23	91332261 23	
BROPX	Bac à condensats auxiliaire (installation horizontale) (DUE-H1 tailles : 12, 22, 32, 42, 52, 62, 14, 24, 34, 44, 54, 64 et DUA-H1 : 12, 22, 32, 42, 52, 62, 14, 24, 34, 44, 54, 64)	Code Euro	74402590 65	74402590 65	74402590 65	74402590 65	74402590 65	74402590 65	
FG4X	Filtre synthétique classe G4 (ePM10 50 %)	Code Euro	74382590 29	74382590 29	87502539 35	74382590 29	74382590 29	87502539 35	
HIDE2X	Thermostat électromécanique HID-E2	Code Euro	89142212 85	89142212 85	89142212 85	89142212 85	89142212 85	89142212 85	
HID-TIFX	Thermostat pour ventilo-convecteur avec port 0-10 V et sonde d'eau incluse	Code Euro	61212555 269	61212555 269	61212555 269	61212555 269	61212555 269	61212555 269	
HMIFACX	Thermostat électromécanique KJRP-86R	Code Euro	89392294 82	89392294 82	89392294 82	89392294 82	89392294 82	89392294 82	
PCX	Plénum de refoulement et reprise d'air avec raccords circulaires	Code Euro	74382591 265	74382591 265	87502536 269	74382591 265	74382591 265	87502536 269	
3V2X	Kit vanne 3 voies on/off pour batterie principale sur système à 2 tuyaux	Code Euro	74382587 607	87502537 642	87502537 642	74382587 607	87502537 642	87502537 642	
3V4OHX	Kit vanne 3 voies on/off pour batterie secondaire sur système à 4 tuyaux	Code Euro							



## TRAJET DE L'AIR

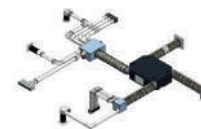

Accessories					
TAILLES				-	Notes
A90DPX	Adaptateur à 90° double tube plat pour grille d'aération DN125	Code Euro	89282256	103	
A90DTX	Adaptateur 90° double conduit rond DN90 pour grille d'aération DN125 + cache de fermeture	Code Euro	89282259	103	
A90GP2X	Adaptateur rallonge pour grille plate 350 x 130 mm	Code Euro	76062499	72	
A90GP3X	Adaptateur conduit rond avec 3 raccords 90° pour grille plate 350 x 130 mm	Code Euro	76482572	91	
A90MPX	Adaptateur plat à 90° un seul conduit pour grille d'aération DN125	Code Euro	89192274	69	
ADMPX	Adaptateur plat droit un seul conduit pour grille d'aération DN125	Code Euro	89282257	69	
ANFPX	Anneau de fixation pour tuyau plat (boîte de 10 pièces)	Code Euro	89282276	93	
ANFTX	Joint torique d'étanchéité DN90 (boîte de 10 pièces)	Code Euro	89282273	57	
BD14CX	Boîtier de distribution raccord DN200 à 14 connexions	Code Euro	89282285	268	
BD8CX	Boîtier de distribution raccord DN200 à 8 connexions	Code Euro	76472535	209	
CBT90X	Connecteur au boîtier de distribution pour tuyau rond DN90	Code Euro	89282267	30	
COBPX	Connecteur au boîtier de distribution pour tuyau plat	Code Euro	89282260	38	
COP90X	Coude horizontal à 90° pour tuyau plat	Code Euro	89282255	43	
CT90X	Coude moulé angle 90° pour tuyau rond DN90	Code Euro	89282265	52	
CTG180X	Tube plat à 180° avec raccords articulés	Code Euro	89282268	15	
CVP90X	Coude vertical à 90° pour tuyau plat	Code Euro	89282254	41	
DAIR50X	Diffuseur de refoulement AIRJET 50/l - cadre blanc et intérieur noir	Code Euro	76472533	74	
DAIR80X	Diffuseur de refoulement AIRJET 80/l - cadre blanc et intérieur noir	Code Euro	76472531	85	
DY200X	Raccord en Y DN200-DN200-DN200	Code Euro	89282239	215	
DY250X	Raccord en Y DN250-DN200-DN200	Code Euro	89282240	279	
FREX	Filtre pour grilles rectangulaires 350 x 130 mm (lot de 5 pièces)	Code Euro	89282279	91	
FT125X	Filtre pour terminal d'air DN125 (boîte de 5 pièces)	Code Euro	89282278	152	
GABEX	Grille rectangulaire en acier inox satiné pour admission/aspiration d'air 350 x 130 mm, design à fentes circulaires	Code Euro	76482510	165	
GADEX	Grille rectangulaire blanche pour admission/aspiration d'air 350 x 130 mm, design à fentes circulaires	Code Euro	76472570	187	
GAIR50X	Grille d'aspiration + filtre amovible AIRJET 50/A - cadre blanc et intérieur noir	Code Euro	76472534	79	
GAIR80X	Grille d'aspiration + filtre amovible AIRJET 80/A - cadre blanc et intérieur noir	Code Euro	76472536	92	
GAVEX	Grille rectangulaire blanche perforée pour admission/aspiration d'air, 350 x 130 mm	Code Euro	76472550	122	
GIBEX	Grille rectangulaire en acier inox satiné pour admission/aspiration d'air 350 x 130 mm, design à fentes linéaires	Code Euro	76482511	187	
GIDEX	Grille rectangulaire blanche pour admission/aspiration d'air 350 x 130 mm, design à fentes linéaires	Code Euro	76472590	165	

## 1.9 Tarif

Accessories				
TAILLES			-	Notes
GIU150X	Raccord mâle-mâle pour tuyau DN 150	Code Euro	76482532 16	
GIU200X	Raccord mâle-mâle pour tuyau DN 200	Code Euro	76482533 22	
GIU250X	Raccord mâle-mâle pour tuyau DN 250	Code Euro	76482550 27	
GIUPX	Raccord mâle-mâle pour tuyau plat (10 pièces)	Code Euro	89282275 93	
GIUTX	Joint de raccordement pour tuyau rond DN90	Code Euro	89282264 34	
GIVEX	Grille rectangulaire blanche découpée pour admission/aspiration d'air, 350 x 130 mm	Code Euro	76062496 100	
GR200X	Grille d'expulsion/aspiration murale carrée avec raccord circulaire DN200	Code Euro	89282237 138	
GR250X	Grille d'expulsion/aspiration murale carrée avec raccord circulaire DN250	Code Euro	89282238 161	
ITPX	Bobine d'isolant 20 m pour conduit semi-rigide 132 x 52 mm	Code Euro	89282287 91	
ITTX	Isolation pour tuyau flexible rond DN 90 en bobine de 15 m	Code Euro	89282286 91	
PA90GP2X	Adaptateur rallonge pour grille plate 350 x 130 mm	Code Euro	62262572 34	
PAIR50X	Plénum de refoulement/aspiration avec rideau de réglage AIRJET 50 - raccord arrière	Code Euro	76472530 99	
PAIR80X	Plénum de refoulement/aspiration avec rideau de réglage AIRJET 80 - raccord arrière	Code Euro	76472532 106	
R150X	Réduction DN200-DN150	Code Euro	76482531 31	
R2520X	Réduction DN250-DN200	Code Euro	89282241 63	
REGPX	Régulateur automatique de débit constant DN90, plage 20-50 m³/h	Code Euro	89282282 79	
RTPTX	Raccord de raccordement pour tuyau rond/plat	Code Euro	89282270 43	
TACRX	Terminal d'air rond réglable en ABS avec déflecteur arrière et support de montage inclus DN125	Code Euro	76472510 59	
TACTX	Bouchon de fermeture pour tuyau rond DN90 (boîte de 5 pièces)	Code Euro	89282274 51	
TFIS150X	Tuyau flexible isolé insonorisant DN150 en bobine de 10 m	Code Euro	76482571 162	
TFIS200X	Tuyau flexible isolé insonorisant DN200 en bobine de 10 m	Code Euro	76482551 193	
TFIS250X	Tuyau flexible isolé insonorisant DN250 en bobine de 10 m	Code Euro	76482570 224	
TFPNX	Tuyau plat flexible non isolé 132 x 52 mm (20 mètres)	Code Euro	89192273 320	
TFT90X	Conduit semi-rigide rond DN90, bobine 50 m	Code Euro	91172451 458	
VIQX	Terminal d'air carré réglable en ABS avec support de montage inclus DN125	Code Euro	76482530 65	



# ELFOFRESH EVO

CPAN-YIN SIZE2

UNITÉ		Taille 2		Notes
TAILLES		Code		
STD	Unité standard	Euro	38062273 4.623	
FIFD	Filtres électroniques avec technologie ifd (iso 16890 epm1 90%)	Euro	37022282 5.108	

## CONTROL4 NRG



UNITÉ					
TAILLES				-	Notes
S-W	Assistant centralisé pour la gestion du confort et de l'énergie, ethernet, pas de wi-fi. blanc.	Code Euro	41352224 1.479		Nécessite une alimentation de 12 VCC.
S-B	Assistant centralisé pour la gestion du confort et de l'énergie, ethernet, pas de wi-fi. noir.	Code Euro	41352225 1.479		Nécessite une alimentation de 12 VCC.
WIFI-W	Assistant centralisé pour la gestion du confort et de l'énergie, ethernet, wi-fi. blanc.	Code Euro	41352227 1.673		Nécessite une alimentation de 12 VCC.
WIFI-B	Assistant centralisé pour la gestion du confort et de l'énergie, ethernet, wi-fi. noir.	Code Euro	41352226 1.673		Nécessite une alimentation de 12 VCC.

## Accessories

TAILLES				-	Notes
DOMX	Interface domotique modbus tcp/ip	Code Euro	87002231 229		
M1NRGX	Module d'acquisition d'énergie électrique monophasée	Code Euro	87012272 155		Maximum 3 M1NRGX par installation, les compteurs doivent tous être du même type (monophasé ou triphasé)
M3NRGX	Module d'acquisition d'énergie électrique triphasée	Code Euro	87002268 403		Maximum 3 M3NRGX par installation, les compteurs doivent tous être du même type (monophasé ou triphasé)
HTSBWX	Thermostat mural à écran tactile de 3,5 pouces. Blanc	Code Euro	89152244 337		Maximum 30 HID-TSmart par installation Compatible avec AL12X : si non sélectionné, nécessite une alimentation 12Vcc. Se référer à la fiche technique du produit pour les quantités d'AL12X requises
HTSBBX	Thermostat mural à écran tactile de 3,5 pouces. Noir	Code Euro	89142264 337		Maximum 30 HID-TSmart par installation Compatible avec AL12X : si non sélectionné, nécessite une alimentation 12Vcc. Se référer à la fiche technique du produit pour les quantités d'AL12X requises
HTSPWX	Thermostat mural à écran tactile de 3,5 pouces pour la température et l'humidité. Blanc	Code Euro	89162214 368		Maximum 30 HID-TSmart par installation Compatible avec AL12X : si non sélectionné, nécessite une alimentation 12Vcc. Se référer à la fiche technique du produit pour les quantités d'AL12X requises
HTSPBX	Thermostat mural à écran tactile de 3,5 pouces pour la température et l'humidité. Noir	Code Euro	89142287 368		Maximum 30 HID-TSmart par installation Compatible avec AL12X : si non sélectionné, nécessite une alimentation 12Vcc. Se référer à la fiche technique du produit pour les quantités d'AL12X requises
Z-IAQX	Capteur de qualité de l'air avec port de communication rs485	Code Euro	913522281 643		Maximum 12 modules Z-IAQX par installation
HIDURX	Sonde de température et d'humidité - installation encastrée.	Code Euro	89152290 113		Compatible avec AL12X : si non sélectionné, nécessite une alimentation 12Vcc. Se référer à la fiche technique du produit pour les quantités d'AL12X requises
BMZRX	Module de zones radiantes avec port de communication rs485	Code Euro	87002228 380		Maximum 5 modules BMZRX par installation
AL12X	Alimentation pour thermostats hid-ti5 et capteur HID-UR	Code Euro	87002229 34		
FCM010X	Module de commande ventilo-convecteur avec sortie 0-10 V	Code Euro	92182498 223		
HIDURMX	Sonde de température et d'humidité - montage encastré, protocole modbus sur port série RS-485	Code Euro	76612378 113		
CMRSX	Module de zone unique avec port de communication RS485	Code Euro	87002277 223		
EMRSX	Module de contrôle pour groupe de mélange	Code Euro	91352223 223		

## SINERGY2

## Aperçu



Modèle	Description et composition produit			
<b>Système de stockage électrique de 5 kWh avec onduleur monophasé de 3,68, 5 ou 6 kW comprenant :</b>				
HEC2-BHP50r2		3,68 kW	76462571	
	Onduleur hybride monophasé 230 VCA 50 Hz avec puissance nominale	5 kW	76462570	1 unité
		6 kW	75032462	
	Pack de batteries haute tension de 5 kWh pour système monophasé		75032461	1 unité
	Module de contrôle BMS + socle		75032463	1 unité
<b>Système de stockage électrique de 10 kWh avec onduleur monophasé de 3,68, 5 ou 6 kW comprenant :</b>				
HEC2-BHP100r2		3,68 kW	76462571	
	Onduleur hybride monophasé 230 VCA 50 Hz avec puissance nominale	5 kW	76462570	1 unité
		6 kW	75032462	
	Pack de batteries haute tension de 5 kWh pour système monophasé		75032461	2 unités
	Module de contrôle BMS + socle		75032463	1 unité
<b>Système de stockage électrique de 15 kWh avec onduleur monophasé de 3,68, 5 ou 6 kW comprenant :</b>				
HEC2-BHP150r2		3,68 kW	76462571	
	Onduleur hybride monophasé 230 VCA 50 Hz avec puissance nominale	5 kW	76462570	3 unités
		6 kW	75032462	
	Pack de batteries haute tension de 5 kWh pour système monophasé		75032461	2 unités
	Module de contrôle BMS + socle		75032463	1 unité
<b>Système de stockage électrique de 20 kWh avec onduleur monophasé de 3,68, 5 ou 6 kW comprenant :</b>				
HEC2-BHP200r2-A		3,68 kW	76462571	
	Onduleur hybride monophasé 230 VCA 50 Hz avec puissance nominale	5 kW	76462570	4 unités
		6 kW	75032462	
	Pack de batteries haute tension de 5 kWh pour système monophasé		75032461	2 unités
	Module de contrôle BMS + socle		75032463	2 unités
<b>Système de stockage électrique de 30 kWh avec onduleur monophasé de 3,68, 5 ou 6 kW comprenant :</b>				
HEC2-BHP300r2-A		3,68 kW	76462571	
	Onduleur hybride monophasé 230 VCA 50 Hz avec puissance nominale	5 kW	76462570	6 unités
		6 kW	75032462	
	Pack de batteries haute tension de 5 kWh pour système monophasé		75032461	2 unités
	Module de contrôle BMS + socle		75032463	2 unités

## SINERGY2 MONOPHASÉ

				Note
HEC2-S3.68Hr2	Onduleur hybride monophasé 230 VCA 50 Hz d'une puissance nominale de 3,68 kW	Code Euro	76462571 1.960	
HEC2-S5.0Hr2	Onduleur hybride monophasé 230 VCA 50 Hz d'une puissance nominale de 5 kW	Code Euro	76462570 2.170	
HEC2-S6.0Hr2	Onduleur hybride monophasé 230 VCA 50 Hz d'une puissance nominale de 6 kW	Code Euro	75032462 2.280	
HEC2-SP50r2	Pack de batteries haute tension de 5 kWh pour système monophasé	Code Euro	75032461 2.180	
HEC2-MP00r2	Module de contrôle BMS + socle pour système monophasé	Code Euro	75032463 1.180	1 module gère jusqu'à 3 packs de batteries

Note : Les prix indiqués dans cette liste de prix sont donnés à titre purement indicatif, le produit étant encore en phase préliminaire et les valeurs pouvant faire l'objet de variations.

Modèle	Description et composition produit			
HEC2-BHP100r2-EU	<b>Système de stockage électrique de 10 kWh avec onduleur triphasé de 8, 10, 12 ou 15 kW comprenant :</b>			
		8 kW	76462550	
	Onduleur hybride triphasé 400 VCA 50 Hz avec puissance nominale	10 kW	62272572	1 unité
		12 kW	76462572	
		15 kW	75422570	
	Batterie haute tension de 5 kWh pour système triphasé		62272574	2 unités
Module de contrôle BMS + socle pour système triphasé		62272573	1 unité	
HEC2-BHP150r2-EU	<b>Système de stockage électrique de 15 kWh avec onduleur triphasé de 8, 10, 12 ou 15 kW comprenant :</b>			
		8 kW	76462550	
	Onduleur hybride triphasé 400 VCA 50 Hz avec puissance nominale	10 kW	62272572	1 unité
		12 kW	76462572	
		15 kW	75422570	
	Batterie haute tension de 5 kWh pour système triphasé		62272574	3 unités
Module de contrôle BMS + socle pour système triphasé		62272573	1 unité	
HEC2-BHP200r2-EU	<b>Système de stockage électrique de 20 kWh avec onduleur triphasé de 8, 10, 12 ou 15 kW comprenant :</b>			
		8 kW	76462550	
	Onduleur hybride triphasé 400 VCA 50 Hz avec puissance nominale	10 kW	62272572	1 unité
		12 kW	76462572	
		15 kW	75422570	
	Batterie haute tension de 5 kWh pour système triphasé		62272574	4 unités
Module de contrôle BMS + socle pour système triphasé		62272573	1 unité	
HEC2-BHP200r2-A-EU	<b>Système de stockage électrique de 20 kWh avec onduleur triphasé de 8, 10, 12 ou 15 kW comprenant :</b>			
		8 kW	76462550	
	Onduleur hybride monophasé 230 VCA 50 Hz avec puissance nominale	10 kW	62272572	1 unité
		12 kW	76462572	
		15 kW	75422570	
	Pack de batteries haute tension de 5 kWh pour système monophasé		62272574	4 unités
Module de contrôle BMS + socle		62272573	2 unités	
HEC2-BHP300r2-A-EU	<b>Système de stockage électrique de 30 kWh avec onduleur triphasé de 8, 10, 12 ou 15 kW comprenant :</b>			
		8 kW	76462550	
	Onduleur hybride triphasé 400 VCA 50 Hz avec puissance nominale	10 kW	62272572	1 unité
		12 kW	76462572	
		15 kW	75422570	
	Batterie haute tension de 5 kWh pour système triphasé		62272574	6 unités
Module de contrôle BMS + socle pour système triphasé		62272573	2 unités	
HEC2-BHP400r2-A-EU	<b>Système de stockage électrique de 40 kWh avec onduleur triphasé de 8, 10, 12 ou 15 kW comprenant :</b>			
		8 kW	76462550	
	Onduleur hybride triphasé 400 VCA 50 Hz avec puissance nominale	10 kW	62272572	1 unité
		12 kW	76462572	
		15 kW	75422570	
	Batterie haute tension de 5 kWh pour système triphasé		62272574	8 unités
Module de contrôle BMS + socle pour système triphasé		62272573	2 unités	

#### SINERGY2 TRIPHASÉ

				Note
HEC2-T8.0Hr2-EU	Onduleur hybride triphasé 400 VCA 50 Hz avec puissance nominale 8 kW	Code Euro	76462550 3.650	
HEC2-T10.0Hr2-EU	Onduleur hybride triphasé 400 VCA 50 Hz avec puissance nominale 10 kW	Code Euro	62272572 3.710	
HEC2-T12.0Hr2-EU	Onduleur hybride triphasé 400 VCA 50 Hz avec puissance nominale 12 kW	Code Euro	76462572 3.750	
HEC2-T15.0Hr2-EU	Onduleur hybride triphasé 400 Vca 50 Hz d'une puissance nominale de 15 kW	Code Euro	75422570 3.800	
HEC2-SP50r2-EU	Pack de batteries haute tension de 5 kWh pour système triphasé	Code Euro	62272574 2.260	
HEC2-MP00r2-EU	Module de contrôle BMS + socle pour système triphasé	Code Euro	62272573 1.450	1 module gère jusqu'à 4 packs de batteries.

Note : Les prix indiqués dans cette liste de prix sont donnés à titre purement indicatif, le produit étant encore en phase préliminaire et les valeurs pouvant faire l'objet de variations.

# TABLE DES MATIÈRES

SÉRIE	TAILLE À PARTIR	DENOM COMM.	GROUPE	PAGE
CiSDN-M EP 1 MR	3.1	Pompe à chaleur	FULLNESS	36
SQKN-YEE 1 TC E-XT + MiSAN-YEE 1 S	2.1 - 8.1	Pompe à chaleur	Sphera EVO 2.0	42
SQKN-YEE 1 BC E-XT + MiSAN-YEE 1 S	2.1 - 8.1	Pompe à chaleur	Sphera EVO 2.0 BOX	48
SQKN-YEE 1 IC + MiSAN-YEE 1 S	2.1 - 5.1	Pompe à chaleur	Sphera EVO 2.0 INVISIBLE	54
SQKN-YEE 1 BH + MiSAN-YEE 1 S	2.1 - 8.1	Pompe à chaleur	Sphera EVO 2.0 EASYHybrid Box	62
SQKN-YEE 1 BH + MiSAN-YEE 1 S	2.1 - 8.1	Pompe à chaleur	Sphera EVO 2.0 EASY Hybrid version TOWER	68
WiSAN-PMP 1 S	2.1 - 8.1	Pompe à chaleur	Edge PRO	76
WiSAN-PMP 1 S	12.1 - 14.1	Pompe à chaleur	Edge PRO L	80
WiSAN-PME 1 S	2.1 - 8.1	Pompe à chaleur	Edge F	84
WiSAN-YME 1 S	2.1 - 14.1	Pompe à chaleur	Edge EVO 2.0 - EXC	88
WiSAN-YME 1 S - WiSAN-PME 1 S - WiSAN-PMP 1 S + HQCN-NEE 1 TC A	2.1 - 8.1	Pompe à chaleur	Version hydro-split TOWER	98
WiSAN-YME 1 S - WiSAN-PME 1 S - WiSAN-PMP 1 S + HQCN-NEE 1 BC	2.1 - 8.1	Pompe à chaleur	Hydro-Split - version BOX	108
WiSAN-YME 1 S - WiSAN-PME 1 S - WiSAN-PMP 1 S + HQCN-NEE 1 IC	2.1 - 5.1	Pompe à chaleur	Hydro-split version INVISIBLE	118
WiSAN-YME 1 S - WiSAN-PME 1 S - WiSAN-PMP 1 S + HQCN-NEE 1 MC	2.1 - 8.1	Pompe à chaleur	Hydro-Split - version MINI	128
Gas Boiler FE	24.4-33.4	Pompe à chaleur	Gas Boiler FE	138
Gas Boiler UC	33.4+200F.2	Pompe à chaleur	Gas Boiler UC	139
F-L / F-XL / FH-XL		Pompe à chaleur	ELFOSUN3	142
Chauffe-eaux ECS	ACS200X - ACS10SX	Pompe à chaleur	Chauffe-eaux ECS	146
CFW-2	1-5	Unités terminales	MOOD	150
ELFOROOM2	003.0 - 017.0	Unités terminales	ELFOROOM2	152
CFFAC / CFFAU	1-12	Unités terminales	AURA - Version 3 vitesses	156
CFFC / CFFU	1-12	Unités terminales	AURA - Version inverter	160
CFK	007.0 - 041.0	Unités terminales	ELFOspace BOX3	164
DUE-M1 / DUA-M1	12 - 122	Unités terminales	LARICE MP	168
DUE-H1 / DUA-H1	12 - 64	Unités terminales	LARICE HP	176
DSDH-P AQ 1 S	100	Pompes à chaleur pour ECS	AQUA F 100 L	184
DSDH-P AQ 1 S	190 - 300	Pompes à chaleur pour ECS	AQUA F 190-300 L	188
CPAN-YIN	SIZE2	Système VMC avec récupération	ELFOFresh EVO	194
AIRPATH		Système VMC avec récupération	TRAJET DE L'AIR	198
CONTROL4 NRG		Solutions	CONTROL4 NRG	204
HEC2-S3.68Hr2, HEC2-S5.0Hr2, HEC2-S6.0Hr2		Solutions	SINERGY2	208
HEC2-T8.0Hr2-EU, HEC2-T10.0Hr2-EU, HEC2-T12.0Hr2-EU, HEC2-T15.0Hr2-EU		Solutions	SINERGY2	209
CLIVET EYE		Solutions	CLIVET EYE	218
HID-TConnect2		Solutions	HID-TConnect2	222
INTELLIPLANT		Solutions	INTELLIPLANT	226
INTELLIPLANT CORE		Solutions	INTELLIPLANT CORE	230

Conformément au règlement 517/2014, Clivet informe que ses produits contiennent ou fonctionnent avec l'utilisation de gaz à effet de serre fluorés : R32 (PRG 675), R410A (PRG 2 087,5), R134a (PRG 1430) e R407C (PRG 1 773,85), R513A (PRG 631), R1234ze (PRG 7), R290 (PRG 3).

Les données contenues dans ce catalogue ne sont pas contraignantes et peuvent être modifiées par le fabricant sans préavis.

Toute reproduction, même partielle, est interdite.

Pour obtenir les données mises à jour, consultez le site [www.clivet.com](http://www.clivet.com)



# Légende des icônes

## Économies d'énergie



**Appoint solaire**  
Idéal pour travailler avec des systèmes solaires thermodynamiques



**Smart Grid ready**  
Idéal pour être complété avec la technologie Smart Grid



**Free Cooling / Heating**  
Produce Raffrescamento / Riscaldamento gratuitamente (a certe condizioni)



**nZEB**  
Conçu pour les bâtiments à consommation électrique presque nulle



**Cascade**  
Plusieurs unités peuvent fonctionner en série pour garantir de grosses charges



**€-Switch**  
Activer le générateur le plus avantageux économiquement



**Démarrage rapide**  
Démarrage rapide du système



**Contrôle de l'environnement de classe A**  
Garantit des niveaux élevés de performance énergétique



**Tableau de bord hebdomadaire de l'énergie produite/consommée**  
Permet de consulter l'énergie produite par l'installation photovoltaïque et consommée, sur une base hebdomadaire



**Tableau de bord de la gestion de l'ensemble de l'installation**  
Permet de gérer et de surveiller le système tout entier



**Tableau de bord hebdomadaire de l'énergie accumulée**  
Permet de consulter l'énergie accumulée sur une base hebdomadaire



**Compensation du point de consigne de la pompe à chaleur**  
Permet d'améliorer le confort intérieur en fonction de la température extérieure



**Compteur d'énergie**  
Permet de consulter l'énergie produite et consommée sur différentes périodes

## Confort



**Chaud/Froid**  
Production à la fois de Chauffage que de Refroidissement



**ECS**  
Production d'Eau Chaude Sanitaire



**Déshumidifie**  
Élimination de l'humidité de l'environnement



**Fonction Follow Me**  
La température ambiante peut être relevée par un capteur placé dans la commande



**Installation de chauffage par le sol, ventilo-convecteurs, radiateurs**  
Gestion indépendante des ressources pour une meilleure distribution du confort



**Silencieux**  
Diminution du niveau sonore de fonctionnement



**Anti air froid**  
L'air n'est introduit dans l'environnement que quand il est suffisamment chaud



**Compensation de température**  
Prise en compte de la stratification d'air pour fonctionner sur une température davantage véritable



**Haute température**  
Production de chauffage à haute température



**Été, hiver et gestion de l'ECS**  
Gestion du confort jusqu'à 24 zones climatiques indépendantes



**Contrôle de l'humidité**  
Gestion indépendante de l'humidité pour chaque zone



**Renouvellement et surveillance de la qualité de l'air**  
Surveillance et gestion des unités pour le renouvellement de la qualité de l'air



**ECO**  
Programmation indépendante du point de consigne standard ou éco pour les 24 zones



**Températures différenciées par zone**  
Gestion indépendante du confort pour chaque zone

## Fiabilité



**Pompe d'évacuation des condensats**  
Smaltisce la condensa con una pompa dedicata



**Résistance de support**  
Equipé d'une résistance électrique pouvant intervenir si besoin en chauffage



**Keymark**  
Performances certifiées par l'organisme européen CEN



**ProdottiQualità CasaClima**  
Excellence du produit certifiée par l'agence KlimaHaus / CasaClima

## Santé



Filtre à haute densité  
Filtration de l'air introduit  
dans l'environnement



Rinnovo aria  
Échange d'air intérieur  
par de l'air introduit de  
l'extérieur



Purification d'air  
Purification de l'air  
introduit



Réfrigérant écologique  
Utilise un réfrigérant  
respectueux de  
l'environnement



Énergie renouvelable  
Utilisation d'énergie  
renouvelable uniquement,  
sans émission de CO<sub>2</sub>

## Facilité



Planification hebdomadaire  
Réglages (ON-OFF  
/ température / ...)  
hebdomadaires  
programmables



Réservoir d'ECS intégré  
Comprend un réservoir de  
stockage de l'Eau Chaude  
Sanitaire



Simultanéité  
Production simultanée  
de Chauffage et d'Eau  
Chaude Sanitaire



ECS instantanée  
Production rapide d'Eau  
Chaude Sanitaire sur  
demande



Hors de la maison  
Possibilité de configurer  
le niveau de confort à  
maintenir en mode Absent



Prévisions météorologiques  
Prévisions météo  
disponible avec détail heure  
par heure



Commande vocale  
Permet de contrôler  
le système via des  
commandes vocales



ON / OFF  
Mise en marche/arrêt du  
système tout entier



Programmation des charges  
auxiliaires  
Permet de programmer  
l'activation et la  
désactivation des charges  
électriques

## Gestione e connettività



ON/OFF Input  
Gestion d'ON/OFF par  
dispositif déporté



Interface utilisateur /  
thermostat  
L'interface utilisateur peut  
servir de thermostat



Télécommande  
Gestion par télécommande



Commande câblée  
Gestion par commande  
filaire



Commande centralisée  
Gestibile tramite  
centralizzatore



Port Modbus  
Dispone di porta RS485



Contrôle via l'application  
Gestion possible via App



Gestion Control4 NRG  
Gestion via le système  
centralisé intelligent  
Control4 NRG



Surveillance Clivet Eye  
Possibilité de monitoring à  
distance avec Clivet Eye



0-10V Input  
équipé d'un contact ON/  
OFF pour la gestion à partir  
d'un dispositif à distance



ON/OFF Output  
équipé d'un contact ON/  
OFF pour la gestion à partir  
d'un dispositif externe





# Depuis plus de 35 ans, nous proposons des solutions pour le confort et le bien-être durables de l'environnement et des personnes

CLIVET S.p.A.  
Via Camp Lonc 25, Z.I. Villapaiera  
32032, Feltre (BL) - Italy  
Tel. +39 0439 3131 - info@clivet.it

CLIVET GMBH  
info.de@clivet.com

CLIVET GROUP UK LTD  
Enquiries@Clivetgroup.co.uk

CLIVET LLC  
info.ru@clivet.com

CLIVET MIDEAST FZCO  
info@clivet.ae

CLIVET SOUTH-EAST EUROPE D.O.O.  
info.see@clivet.com

CLIVET FRANCE  
info.fr@clivet.com

CLIVET AIRCONDITIONING SYSTEMS PVT LTD  
sales.india@clivet.com



Début de validité :  
Janvier 2026

DG26B004F-00